

JAC

T9



**5** LAT GWARANCJI  
150 000 km

Instrukcja obsługi

Rok modelowy: 2026 | Rok produkcji: 2026

# Przedmowa

## Podziękowania

Dziękujemy za Państwa zaufanie do nas i naszych produktów. Jesteśmy pewni, że ten pojazd spełni Państwa oczekiwania.

Dzięki zaawansowanej technologii, doskonałym procesom, wyjątkowej wydajności i ścisłej kontroli jakości, łączy on w sobie

doskonałe osiągi, oszczędność, komfort i bezpieczeństwo oraz funkcjonalność zapewniającą wygodę i rozrywkę.

Niniejszą instrukcję obsługi należy przechowywać w pojeździe. Zanim wsiądą Państwo do niego po raz pierwszy, prosimy uważnie

przeczytać niniejszą instrukcję i zapoznać się z budową, funkcjami i metodami obsługi, a także z zasadami jego użytkowania.

Zalecamy jego prawidłowe użytkowanie i serwisowanie pojazdu, aby w pełni wykorzystać doskonałe osiągi, zapewnić bezpieczeństwo podczas jazdy i zachować jego wartość.

W przypadku jakichkolwiek pytań dotyczących zakupionego pojazdu lub instrukcji obsługi, prosimy skontaktować się z autoryzowanym dealerm lub autoryzowanym serwisem. Zapraszamy do zgłaszania pytań, sugestii i zastrzeżeń w dowolnym momencie.

Życzymy przyjemnej jazdy i bezpiecznej podróży!

## Środki ostrożności

Aby zapewnić bezpieczeństwo kierowcy i pasażerów, prosimy o przestrzeganie następujących ważnych zasad prowadzenia pojazdu:

- Należy zapoznać się z niniejszą instrukcją, aby uzyskać ważne informacje dotyczące bezpieczeństwa
- Przestrzegać zasad ruchu drogowego oraz nie przeciążać pojazdu.
- Poinformować wszystkich pasażerów o prawidłowym korzystaniu z systemów bezpieczeństwa w pojeździe.
- Nie prowadzić pojazdu po spożyciu alkoholu lub narkotyków.

## Wypożyczenie pojazdu

Niniejsza instrukcja obsługi zawiera informacje na temat wszystkich modeli serii i całego dostępnego wyposażenia. W instrukcji nie wskazano, czy wyposażenie jest opcjonalne, czy standardowe. W związku z tym niektóre elementy wyposażenia opisane w niniejszej instrukcji mogą nie być dostępne w zakupionym przez Państwa pojeździe lub mogą być oferowane wyłącznie na niektórych rynkach. Informacje na temat konfiguracji zakupionego pojazdu można znaleźć w umowie. Szczegółowe informacje można znaleźć w odpowiedniej dokumentacji sprzedażowej lub uzyskać u dealera.

## Opis instrukcji

Celem niniejszej instrukcji jest zapoznanie użytkownika z obsługą i serwisowaniem pojazdu, aby w pełni wykorzystać jego osiągi. Prosimy dokładnie przeczytać niniejszą instrukcję przed rozpoczęciem jazdy. Należy pamiętać, że autoryzowane serwisy dysponują najlepszą wiedzą na temat pojazdu. Jeśli będą Państwo chcieli skorzystać z jakichkolwiek usług lub będą mieli jakiegokolwiek pytania, chętnie służymy pomocą. Wszystkie dane techniczne zawarte w niniejszej instrukcji obsługi odnoszą się do okoliczności w momencie jej publikacji. Ze względu na ciągłe udoskonalanie i modyfikowanie pojazdu, zastrzegamy sobie prawo do zmiany specyfikacji lub elementów konstrukcyjnych bez wcześniejszego powiadomienia. W rezultacie parametry techniczne zakupionego pojazdu mogą różnić się od podanych w niniejszej instrukcji obsługi. Wszelkie roszczenia prawne wobec firmy oparte na różnicach w danych technicznych, ilustracjach i opisach nie będą uwzględniane. Należy przechowywać komplet dokumentów w pojeździe, aby mieć do nich dostęp w każdej chwili. W przypadku sprzedaży lub wypożyczenia pojazdu należy przekazać wszystkie wymagane dokumenty nowemu właścicielowi.

Prawa autorskie do niniejszej instrukcji należą do firmy. Kopiowanie całości lub części niniejszej instrukcji bez zgody firmy jest surowo zabronione. Firma jest odpowiedzialna za modyfikację i interpretację niniejszej instrukcji.

## **Środki ostrożności dotyczące stosowania oleju**

Firma nie udziela gwarancji jakości w przypadku uszkodzeń silnika, skrzyni biegów lub innych układów napędowych spowodowanych użyciem niedopuszczalnego paliwa lub oleju smarowego, nawet w okresie gwarancyjnym. Należy używać odpowiedniego paliwa i/lub oleju.

## **Przeróbki w pojeździe**

Surowo zabrania się dokonywania nieautoryzowanych przeróbek w pojeździe. Przeróbki mogą mieć wpływ na osiągi, bezpieczeństwo lub trwałość pojazdu i mogą naruszać obowiązujące przepisy. W związku z tym, pod żadnym pozorem nie należy dokonywać samodzielnych przeróbek w pojeździe. Gwarancja nie obejmuje uszkodzeń lub pogorszenia osiągnięć spowodowanych nieautoryzowanymi przeróbkami.

## Informacje dotyczące bezpieczeństwa jazdy

 **Niebezpieczeństwo**

- Tekst oznaczony tym symbolem dotyczy bezpieczeństwa podczas prowadzenia pojazdu. Nieprzestrzeganie odpowiednich ostrzeżeń może spowodować wypadek, poważne obrażenia, a nawet śmierć.

 **Ostrzeżenie**

- Tekst oznaczony tym symbolem dotyczy bezpieczeństwa podczas prowadzenia pojazdu. Nieprzestrzeganie odpowiednich ostrzeżeń może spowodować wypadek, poważne obrażenia, a nawet śmierć.

 **Przestroga**

- Tekst oznaczony tym symbolem dotyczy bezpieczeństwa podczas prowadzenia pojazdu. Nieprzestrzeganie odpowiednich ostrzeżeń może być przyczyną wypadków, poważnych obrażeń pasażerów pojazdu.

 **Uwaga**

- Tekst z tym symbolem wskazuje możliwą przyczynę uszkodzenia pojazdu. Podczas prowadzenia pojazdu należy ściśle przestrzegać odpowiednich ostrzeżeń.

 **Ochrona środowiska**

- Tekst oznaczony tym symbolem odnosi się do ochrony środowiska.

Z wyłączeniem szczególnych przypadków, podane w niniejszej instrukcji kierunki (przód, tył, lewo, prawo) są zgodne z kierunkiem jazdy.

# Spis treści

## **1 Bezpieczeństwo .....1**

Pasy bezpieczeństwa .....	2
Bezpieczeństwo dzieci .....	9
System poduszek powietrznych .....	18
MCB (hamulec antykolizyjny) .....	28
Identyfikacja pojazdu .....	29

## **2 Tablica wskaźników i elementy sterujące .....31**

Tablica wskaźników .....	33
Wskaźniki .....	34
Lampki kontrolne i ostrzegawcze .....	36
Wyświetlacz wielofunkcyjny .....	47
Fotel .....	50
Regulacja świateł .....	56
Przełącznik wycieraczek i spryskiwaczy .....	57
Oświetlenie zewnętrzne .....	59

Przełącznik regulacji świateł zewnętrznych .....	59
Oświetlenie wewnętrzne .....	63
Obsługa przełącznika akcesoriów na kierownicy .....	64
Osłona przeciwsłoneczna .....	66
Zasilanie .....	66
Schowki .....	68
Okna .....	71
Szyberdach .....	73

## **3 Kontrola i regulacja przed rozpoczęciem jazdy ..... 77**

Kluczyki .....	79
System Smart Key .....	81
System zabezpieczający przed kradzieżą .....	86
Drzwi .....	87
Kłapa tylna .....	90
Kontrola lamp i lampek ostrzegawczych .....	90

Kontrola z opon.....	91	Panoramiczny system monitorowania parkowania.....	135
Maska .....	92	Czujnik cofania.....	137
Korek wlewu paliwa.....	93	System wizualnego wspomaganie cofania.....	141
Napełnianie AdBlue .....	95	Tempomat .....	142
Regulacja kierownicy .....	97	System kontroli emisji spalin.....	144
Lusterko wsteczne .....	98	Różne sytuacje na drodze .....	148
<b>4 Uruchamianie i prowadzenie pojazdu .....</b>	<b>101</b>	Tempomat adaptacyjny (ACC).....	154
Okres docierania pojazdu .....	104	Elektroniczna blokada mechanizmu różnicowego.....	159
Środki ostrożności podczas uruchamiania pojazdu i jazdy .....	105	System monitorowania martwego pola (BSD) .....	160
Uruchamianie pojazdu.....	110	Asystent zmiany pasa ruchu (LDW).....	164
Prowadzenie pojazdu.....	114	Asystent utrzymania pasa ruchu (LKA).....	166
Obsługa elektrycznego napędu na cztery koła 4WD .....	120	System ostrzegania przed kolizją z przodu (FCW).....	167
Tryb jazdy .....	123	System autonomicznego hamowania awaryjnego z tyłu (R AEB) .....	168
Jazda ECO .....	123	System autonomicznego hamowania awaryjnego (AEB) .....	168
Wspomaganie układu kierowniczego .....	125	System monitorowania kierowcy (DMS) .....	169
Układ hamulcowy .....	126	Rozpoznawanie znaków drogowych (TSR).....	170
System wspomaganie hamowania .....	128	Asystent ograniczenia prędkości (SLA) .....	171
Układ hamulca postojowego .....	132	Inteligentny tempomat adaptacyjny (IACC).....	171

## **5 Klimatyzacja i system informacyjno-rozrywkowy .....173**

Klimatyzacja .....174

System informacyjno-rozrywkowy .....183

## **6 Sytuacje awaryjne .....185**

Urządzenie ostrzegające o niebezpieczeństwie .....186

Szybki spadek ciśnienia .....187

Wymiana koła dojazdowego .....188

Uruchamianie z zewnętrznego akumulatora.....193

Uruchamianie na pych.....195

Wyciąganie zablokowanego pojazdu .....195

Holowanie pojazdu.....196

Sytuacje awaryjne podczas jazdy .....197

Młotek awaryjny .....199

## **7 Czyszczenie i konserwacja.....201**

Instrukcje dotyczące czyszczenia i konserwacji.....202

Czyszczenie i konserwacja z zewnątrz.....203

Czyszczenie wnętrza..... 207

Ochrona przed korozją..... 209

## **8 Konserwacja i samodzielne naprawy .....211**

Wymagania dotyczące konserwacji..... 212

Kontrola komory silnika ..... 216

Płyn chłodzący silnika ..... 218

Olej silnikowy..... 220

Olej przekładniowy..... 223

Filtr powietrza..... 223

Hamulce..... 224

Płyn do spryskiwaczy ..... 227

Wycieraczka przedniej szyby ..... 228

Akumulator pojazdu ..... 229

Wymiana bezpiecznika ..... 231

Wymiana żarówki..... 233

Koła ..... 234

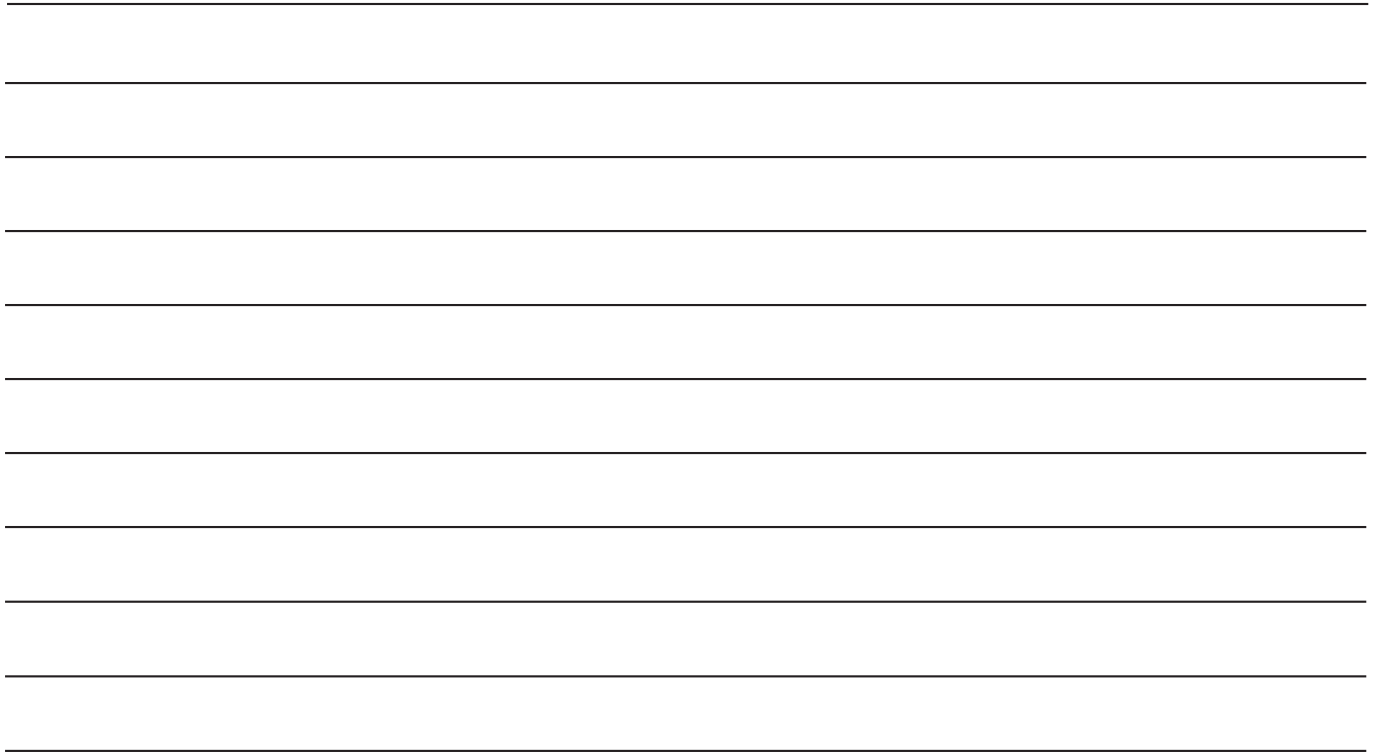

# Bezpieczeństwo

1

<b>Pasy bezpieczeństwa .....</b>	<b>2</b>	<b>System poduszek powietrznych.....</b>	<b>18</b>
Komunikaty dotyczące używania pasa bezpieczeństwa.....	2	Lampka ostrzegawcza poduszki powietrznej.....	20
Prawidłowe zapinanie pasa bezpieczeństwa.....	3	Przednia poduszka powietrzna .....	21
Kontrola pasa bezpieczeństwa.....	6	Zespół poduszki powietrznej pasażera z przodu.....	21
Trzypunktowy pas bezpieczeństwa .....	6	Boczna poduszka powietrzna .....	22
Regulacja wysokości pasa bezpieczeństwa .....	7	Kurtyna powietrzna .....	23
Sprawdzanie działania pasa bezpieczeństwa .....	8	Środkowa poduszka powietrzna z przodu.....	24
Konserwacja pasów bezpieczeństwa .....	8	Działanie systemu poduszek powietrznych .....	24
Napinacz pasa bezpieczeństwa.....	8	<b>MCB (hamulec antykolizyjny) .....</b>	<b>28</b>
<b>Bezpieczeństwo dzieci .....</b>	<b>9</b>	<b>Identyfikacja pojazdu .....</b>	<b>29</b>
Dzieci w samochodzie.....	9	Tabliczka znamionowa pojazdu .....	29
Ochrona dzieci .....	10	Numer identyfikacyjny pojazdu (VIN).....	29
Niemowlęta .....	11	Gdzie szukać numeru VIN.....	29
Ochrona większych dzieci.....	11	Tabliczka znamionowa silnika .....	30
Fotelik dziecięcy .....	11	Moduł radaru .....	30

1

2

3

4

5

6

7

8

## Bezpieczeństwo

### Pas bezpieczeństwa

#### Komunikaty dotyczące używania pasa bezpieczeństwa

#### Dlaczego pasy bezpieczeństwa chronią kierowcę i pasażerów

Gdy siedzimy wewnątrz jakiegoś obiektu, poruszamy się z taką samą prędkością jak ten obiekt.

Przyjrzyjmy się poniższemu przykładowi: wyobraźmy sobie pojazd, składający się z kół i foteli, na których siedzą pasażerowie, jak pokazano na rys. ①. Pojazd przyspiesza, a kiedy się zatrzymuje, osoba siedząca w nim nie przestaje się poruszać od razu. Wręcz przeciwnie, osoba ta porusza się do przodu, dopóki nie napotka na przeszkodę (w pojeździe może to być przednia szyba lub deska rozdzielcza), jak pokazano na rys. ②.

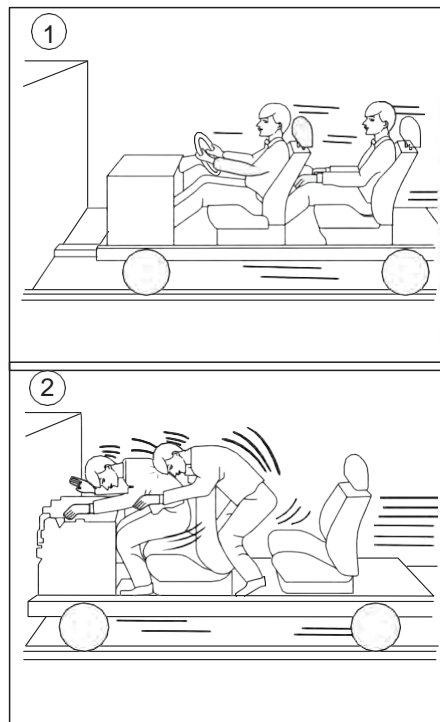

Jeśli pasażerowie siedzą prawidłowo i mają zapięte pasy bezpieczeństwa, zwalniają wraz z pojazdem, jak pokazano na rys. ③. W ten sposób prawdopodobieństwo śmierci i poważnych obrażeń w razie wypadku zostanie znacznie zmniejszone. Nawet jeśli pojazd wyposażony jest w dodatkowy system bezpieczeństwa, zdecydowanie zalecamy, aby wszyscy pasażerowie sprawdzili i prawidłowo zapięli pasy bezpieczeństwa przed ruszeniem w drogę.

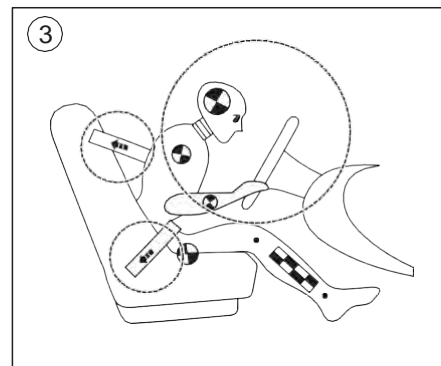

 **Ostrzeżenie**

- Uszkodzone pasy bezpieczeństwa nie tylko nie zapewniają ochrony, ale mogą również wpływać na ich funkcję ochronną, co może prowadzić do obrażeń w razie wypadku.
- Należy uważać, aby nie przytrzasnąć pasa bezpieczeństwa drzwiami lub fotelem, ponieważ może to prowadzić do jego uszkodzenia.
- W przypadku uszkodzenia podstawy pasa bezpieczeństwa lub innych jego części, pas może zerwać się w razie wypadku lub sytuacji awaryjnej.
- Uszkodzony pas bezpieczeństwa należy natychmiast wymienić na nowy, zatwierdzony przez producenta. Jeśli pas bezpieczeństwa został uszkodzony lub wydłużony w wyniku wypadku, należy go przekazać do serwisu w celu wymiany. Pas należy wymienić nawet wtedy, gdy na jego powierzchni nie ma widocznych uszkodzeń. Mocowanie pasa bezpieczeństwa również należy sprawdzić pod kątem uszkodzeń.

 **Ostrzeżenie**

- Nigdy nie należy podejmować samodzielnych prób naprawy, ponownego montażu lub demontażu pasa bezpieczeństwa w pojeździe. Pas bezpieczeństwa oraz wszystkie jego części i elementy muszą być naprawiane w serwisie.

**Pravidłowe zapinanie pasa bezpieczeństwa**

Pasy bezpieczeństwa zostały zaprojektowane stosownie do budowy układu kostnego człowieka. Pas bezpieczeństwa musi przechodzić przez przednią część bioder, łączyć się w dolnej części bioder i na wysokości klatki piersiowej i ramion. Należy prawidłowo wyregulować fotel i zagłówek tak, aby siedzieć w pozycji wyprostowanej, a plecy przylegały do oparcia fotela. Prawidłowa pozycja z zapiętym pasem bezpieczeństwa:

1

2

3

4

5

6

7

8

## Bezpieczeństwo

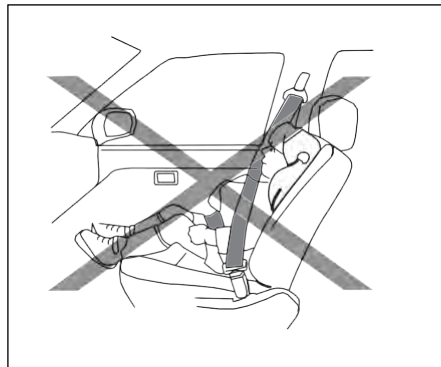
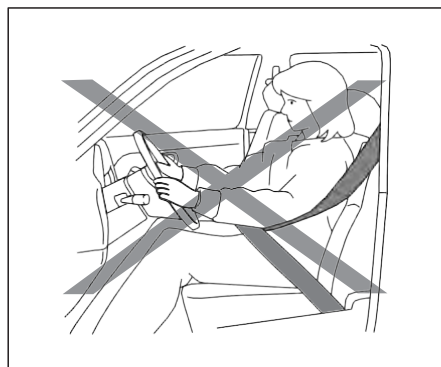
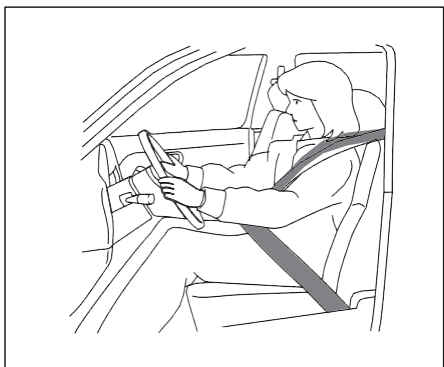
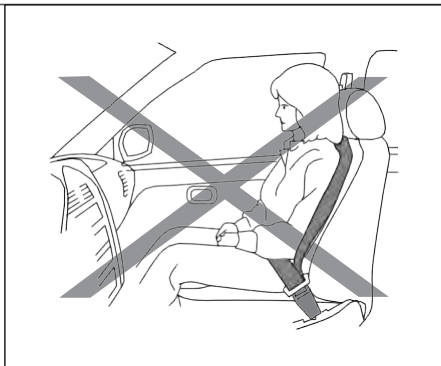
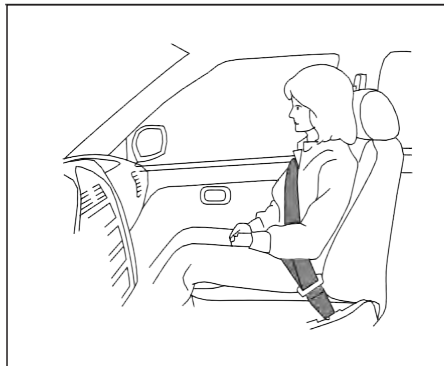

⊘ Ostrzeżenie
<ul style="list-style-type: none"> <li>● Niewłaściwe zapięcie lub brak pasa bezpieczeństwa zwiększa ryzyko odniesienia obrażeń w wyniku wypadku. Pas bezpieczeństwa może w pełni spełniać swoją funkcję ochronną tylko wtedy, gdy jest prawidłowo zapięty i używany.</li> <li>● Pas bezpieczeństwa zapewnia najlepszą ochronę, gdy oparcie fotela znajduje się w pozycji pionowej, a pasażer jest prawidłowo zapięty.</li> <li>● Pas barkowy musi znajdować się pośrodku ramienia pasażera i nie może być prowadzony pod pachą ani przciśnięty do szyi.</li> <li>● Pas barkowy musi leżeć płasko i przylegać do klatki piersiowej pasażera.</li> <li>● Pas biodrowy musi znajdować się na wysokości bioder i nie może uciskać brzucha. Musi leżeć płasko i przylegać do miednicy pasażera.</li> <li>● Nie skręcać pasa bezpieczeństwa podczas zapinania,</li> <li>● Nie odciągając pasa bezpieczeństwa od ciała ręką. Możliwie jak najmocniej napiąć pas</li> </ul>

⊘ Ostrzeżenie
<p>bezpieczeństwa tak, by nie powodował on dyskomfortu.</p> <ul style="list-style-type: none"> <li>● Nie umieszczać pasa bezpieczeństwa na twardych przedmiotach, takich jak okulary, długopisy lub klucze.</li> <li>● Nie zmieniać kierunku pasa bezpieczeństwa za pomocą klipsów, pierścieni mocujących lub podobnych urządzeń.</li> <li>● Wszyscy pasażerowie muszą siedzieć prawidłowo i zapiąć pasy bezpieczeństwa przed ruszeniem pojazdu oraz muszą mieć zapięte pasy przez cały czas trwania podróży. Obowiązek ten dotyczy również jazdy po terenie zabudowanym.</li> <li>● W przypadku przewożenia dzieci w pojeździe, dzieci powinny siedzieć na tylnych siedzeniach i korzystać z odpowiednich systemów zabezpieczających dostosowanych do ich wzrostu i wagi.</li> <li>● Klamrę pasa bezpieczeństwa należy wsunąć w odpowiedni zamek i upewnić się, że jest zablokowana. Jeśli klamra pasa bezpieczeństwa zostanie włożona</li> </ul>

⊘ Ostrzeżenie
<p>do zamka innego fotela, funkcja ochronna pasa bezpieczeństwa zostanie znacznie ograniczona, co może prowadzić do poważnych obrażeń w razie wypadku.</p> <ul style="list-style-type: none"> <li>● Nie należy dopuścić do przedostania się ciał obcych lub płynów do zamka klamry pasa bezpieczeństwa, ponieważ może to spowodować nieprawidłowe działanie klamry i pasa bezpieczeństwa.</li> <li>● Podczas jazdy zabrania się korzystania z jednego pasa bezpieczeństwa przez więcej niż jedną osobę. Jeden pas bezpieczeństwa jest przeznaczony dla jednej osoby. Zabrania się przewożenia dzieci lub niemowląt na kolanach i korzystania z jednego pasa bezpieczeństwa.</li> <li>● Przed zapięciem pasa bezpieczeństwa należy zdjąć luźne i obszernie okrycie (np. grubą kurtkę puchową), aby prawidłowo zapiąć pas i nie ograniczać jego działania ochronnego.</li> </ul>

1
2
3
4
5
6
7
8

## Bezpieczeństwo

### Kontrola pasa bezpieczeństwa

Nie należy używać skrzyęconych pasów bezpieczeństwa.

Pasy bezpieczeństwa należy utrzymywać w czystości i regularnie sprawdzać ich stan.

Trudności z wyciągnięciem pasa bezpieczeństwa mogą być spowodowane tym, że pas bezpieczeństwa zbyt szybko powraca do panelu bocznego, co powoduje jego skrzyęcenie.

1. Chwycić klamrę pasa bezpieczeństwa i powoli go wyciągnąć.
2. Wygładzić ręcznie pas bezpieczeństwa i powoli włożyć go z powrotem do panelu bocznego.

### Trzypunktowe pasy bezpieczeństwa

#### Zapinanie pasa bezpieczeństwa

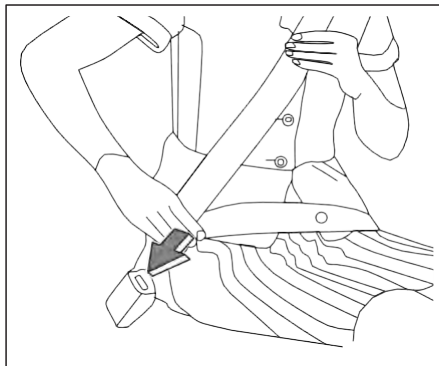

Jak prawidłowo zapiąć pas bezpieczeństwa:

1. Ustawić fotel w odpowiedniej pozycji.
2. Powoli wyciągnąć pas bezpieczeństwa ze zwijacza, prowadząc go wokół bioder, klatki piersiowej i środkowego punktu obojczyka tak, by znajdował się między szyją a ramionami.
3. Włożyć klamrę do zamka aż do zatrzaśnięcia.
4. Pociągnąć mocno pas i upewnić się, że jest zapięty.

### Ostrzeżenie

- Nie należy zbyt mocno odchyłać oparcia fotela w celu zwiększenia komfortu. Pasy bezpieczeństwa działają najsukuteczniej, gdy pasażer znajduje się w pozycji wyprostowanej, opierając się plecami o oparcie fotela.

### Uwaga

- Zwijacz może działać jak blokada w przypadku nagłego hamowania lub kolizji. Powoli pociągnąć pas bezpieczeństwa tak, aby można było wykonać niewielki ruch na fotelu.
- Jeśli nie uda się zwolnić pasa bezpieczeństwa z pozycji pełnego napięcia, pociągnąć mocno i zwolnić. Następnie powoli wyciągnąć pas ze zwijacza.

**Odpinanie pasa bezpieczeństwa**

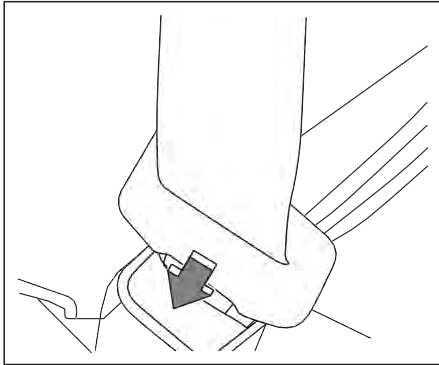

Nacisnąć przycisk na zamku, a pas zwinie się automatycznie. Jeśli pas nie zwinie się, sprawdzić, czy nie jest zaplątany. Spróbować ponownie.

**Regulacja wysokości pasa bezpieczeństwa**

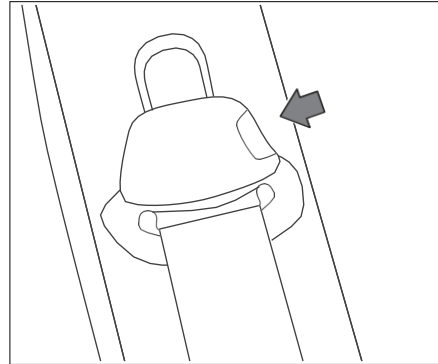

Nacisnąć przycisk zwalnający i ustawić wysokość pasa barkowego w najbardziej odpowiedniej pozycji. Zwolnić przycisk regulacji, aby zablokować mocowanie pasa barkowego.

**Ostrzeżenie**

- Wysokość mocowania pasa barkowego należy ustawić w najbardziej odpowiedniej pozycji. W przeciwnym razie skuteczność działania całego pasa bezpieczeństwa zostanie zmniejszona, a ryzyko lub zakres obrażeń mogą wzrosnąć.
- Pas barkowy należy prowadzić pośrodku ramienia. Pas nie powinien uciskać szyi.
- Upewnić się, że pas bezpieczeństwa nie jest zaplątany.
- Po wyregulowaniu przesunąć mocowanie barkowego pasa bezpieczeństwa w górę i w dół, aby upewnić się, że jest zablokowane.

1

2

3

4

5

6

7

8

## Bezpieczeństwo

### Sprawdzanie działania pasa bezpieczeństwa

W przypadku szybkiego wyciągnięcia pasa bezpieczeństwa ze zwijacza lub gwałtownego hamowania pojazdu, zwijacz pasa blokuje jego ruch. Aby zwiększyć niezawodność pasa bezpieczeństwa, należy sprawdzić jego działanie. Chwycić pas barkowy i mocno pociągnąć do przodu. Zwijacz powinien się zablokować, zapobiegając dalszemu ruchowi pasa. W przypadku, gdy podczas kontroli zwijacz nie zablokuje pasa, należy niezwłocznie skontaktować się z autoryzowanym serwisem w celu jego sprawdzenia.

### Konserwacja pasów bezpieczeństwa

Należy regularnie sprawdzać, czy wszystkie elementy pasa bezpieczeństwa (takie jak zamek, klamra, zwijacz, taśma i uchwyt) działają prawidłowo. Jeśli taśma pasa okaże się luźna, zużyta, pęknięta lub uszkodzona w inny sposób, należy wymienić cały zespół pasa. Jeśli prowadnica pasa jest zabrudzona, pas będzie związać się powoli. Przetrzeć prowadnicę pasa barkowego czystą, suchą szmatką. Podczas czyszczenia pasa należy umyć go neutralnym roztworem mydła lub roztworem zalecanym do czyszczenia elementów wyposażenia wnętrza lub dywanów. Następnie przetrzeć pas szmatką i pozostawić go do wyschnięcia. Nie związać wilgotnego pasa z powrotem do nawijacza.

### Napinacz pasa bezpieczeństwa

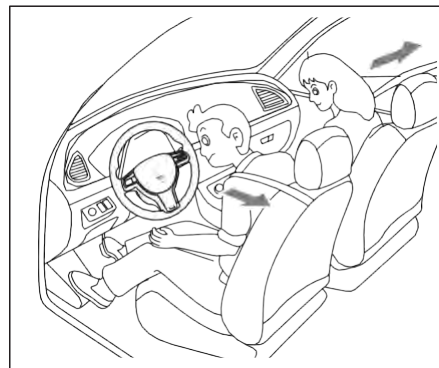

Jeśli pojazd jest wyposażony w system napinaczy pasów bezpieczeństwa, w przypadku niektórych kolizji system ten może uruchomić się wraz z systemem poduszek powietrznych. Napinacz pasa bezpieczeństwa współpracuje ze zwijaczem, aby zapewnić natychmiastowe przyleganie pasa bezpieczeństwa do ciała kierowcy i pasażerów w przypadku niektórych kolizji. Zasady korzystania z pasów bezpieczeństwa z napinaczem są takie same, jak w przypadku zwykłych pasów bezpieczeństwa.

**Ostrzeżenie**

- Napinacz w systemie napinania pasów bezpieczeństwa nie może być ponownie użyty po jego uruchomieniu. Należy go wymienić wraz z związkiem i całym zamkiem.
- Jeśli pojazd uległ kolizji, ale napinacz pasa bezpieczeństwa nie uruchomił się, należy sprawdzić jego działanie w autoryzowanym serwisie. W razie potrzeby należy go wymienić.
- Nie wolno dokonywać samowolnych modyfikacji części lub okablowania napinacza pasów bezpieczeństwa. W przeciwnym razie może dojść do przypadkowej aktywacji lub uszkodzenia napinacza.
- Zabrania się używania niezatwierdzonych elektronicznych urządzeń testujących i wykrywających w systemie napinania pasów bezpieczeństwa.
- Podczas działania napinacza pasów bezpieczeństwa może dochodzić do głośnych dźwięków i wydobywać się biały dym z

**Ostrzeżenie**

- urządzenia. Nie spowoduje to pożaru ani nie stanowi zagrożenia dla zdrowia.
- Zabrania się modyfikowania lub przedłużania pasów bezpieczeństwa bez upoważnienia, ponieważ może to wpłynąć na ich funkcję ochronną i spowodować obrażenia ciała lub śmierć w razie wypadku.
  - Pasy bezpieczeństwa są przeznaczone wyłącznie dla osób dorosłych. Zaleca się, aby dzieci przewozić w fotelikach dziecięcych.
  - Nieużywany pas bezpieczeństwa należy zwinąć.

**Bezpieczeństwo dzieci**

**Dzieci w samochodzie**

**Nie zostawiać dzieci samych w pojeździe**

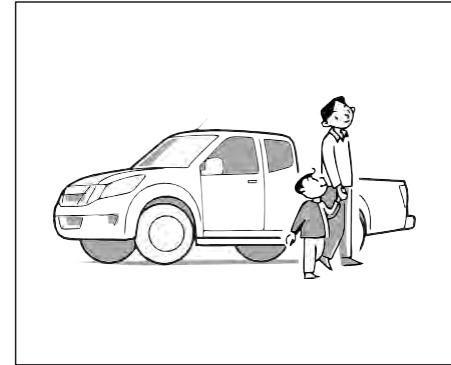

Opuszczając pojazd, należy zabrać ze sobą dzieci. Pozostawione same w pojeździe dzieci mogą wpływać na działanie pojazdu, powodując pożar lub inny wypadek. Ponadto, przy dużym nasłonecznieniu, wysoka temperatura wewnątrz pojazdu może stanowić zagrożenie dla dzieci.

## Bezpieczeństwo

**Zabrania się dzieciom wystawiania głowy i rąk przez okno.**

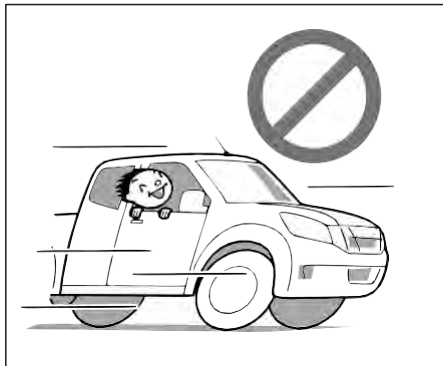

Niezależnie od tego, czy pojazd jest w ruchu, czy nie, dzieci nie mogą wystawiać głowy, rąk ani innych części ciała przez okno, ponieważ może dojść do zderzenia z przeszkodami.

**Okna i drzwi pojazdu mogą być otwierane wyłącznie przez osoby dorosłe.**



Aby nie dopuścić do przytrzaśnięcia głowy lub rąk przez dzieci, drzwi i okna powinny być otwierane i zamykane przez osoby dorosłe.

Gdy dzieci znajdują się w pojeździe, do otwierania i zamykania okien należy używać przełącznika elektrycznego znajdującego się przy fotelu kierowcy.

## Ochrona dzieci

Należy zapewnić dzieciom odpowiednią ochronę podczas jazdy. Przy wyborze odpowiedniego fotelika dziecięcego należy kierować się lokalnymi normami i przepisami w zależności od wzrostu dziecka.



### Ostrzeżenie

- Niemowlęta wymagają szczególnej ochrony. Pasy bezpieczeństwa w pojeździe nie są do nich dostosowane. Zapięcie niewłaściwego pasa bezpieczeństwa może skutkować poważnymi lub śmiertelnymi obrażeniami lub w razie wypadku.
- Należy używać odpowiedniego fotelika dziecięcego.

**Niemowlęta**

Należy wybrać fotelik odpowiedni dla pojazdu i dziecka oraz postępować zgodnie z instrukcjami producenta dotyczącymi montażu i użytkowania fotelika dziecięcego.

Niemowlęta należy przewozić w fotelikach dziecięcych.

**Ochrona większych dzieci**

Jeśli dziecko jest zbyt duże, aby korzystać z fotelika dziecięcego, należy prawidłowo zapiąć pas bezpieczeństwa.

Jeśli pas barkowy znajdują się blisko twarzy lub szyi dziecka, należy użyć podstawki samochodowej. Dzięki zastosowaniu podstawki pas barkowy poprowadzony jest nad górną środkową częścią ramienia, a pas biodrowy nad biodrami dziecka. Podstawkę należy dobrać odpowiednio do fotela samochodowego. Na rynku dostępnych jest wiele rodzajów fotelików dla większych dzieci, zapewniających maksymalną ochronę. Należy wybrać odpowiedni fotelik dziecięcy.

	<p><b>Ostrzeżenie</b></p>
<ul style="list-style-type: none"> <li>• Podczas jazdy zabrania się, aby dzieci stały lub klęczały na fotelu. Może to prowadzić do poważnych lub śmiertelnych obrażeń w razie wypadku lub hamowania.</li> </ul>	

**Fotelik dziecięcy**



Należy wybrać odpowiedni fotelik dziecięcy i zamontować go zgodnie z instrukcją producenta.

1

2

3



4

5

6

7

8

 <b>Ostrzeżenie</b>	 <b>Ostrzeżenie</b>	 <b>Uwaga</b>
<ul style="list-style-type: none"><li>● Niemowlęta należy zawsze przewozić w foteliku dziecięcym. W przeciwnym razie może dojść do poważnych obrażeń lub śmierci.</li><li>● Nie należy przewozić niemowląt na kolanach. Siła generowana podczas wypadku jest na tyle duża, że żadna osoba dorosła nie jest w stanie utrzymać dziecka przewożonego na kolanach. Podczas nagłego hamowania lub kolizji dziecko może zostać przygniecione między osobą dorosłą a elementami pojazdu, co może skutkować poważnymi obrażeniami lub śmiercią.</li><li>● Jeśli pojazd jest wyposażony w przednią poduszkę powietrzną pasażera, nie należy umieszczać fotelika dziecięcego na przednim fotelu. W razie wypadku otwierająca się poduszka powietrzna może uderzyć w fotelik, co może spowodować poważne obrażenia lub śmierć.</li><li>● Należy wybrać odpowiedni fotelik dopasowany do dziecka i pojazdu. Montaż niektórych typów fotelików dziecięcych w pojeździe może</li></ul>	<p>być niemożliwy.</p> <ul style="list-style-type: none"><li>● Należy ściśle przestrzegać instrukcji producenta dotyczących instalacji i użytkowania fotelika. Nieprawidłowe zamontowanie fotelika dziecięcego może znacznie zwiększyć ryzyko odniesienia obrażeń przez dziecko w przypadku hamowania awaryjnego lub kolizji.</li><li>● Gdy fotelik dziecięcy nie jest używany, należy go przymocować, aby nie dopuścić do jego wypadnięcia w przypadku nagłego hamowania lub wypadku.</li><li>● Mocowania fotelików dziecięcych są zaprojektowane tak, aby wytrzymać tylko obciążenia wywierane przez prawidłowo zamontowane foteliki dziecięce. W żadnym wypadku nie wolno ich używać do mocowania pasów bezpieczeństwa dla dorosłych, uprząży ani innych przedmiotów lub wyposażenia w pojeździe.</li></ul>	<ul style="list-style-type: none"><li>● Po zamontowaniu fotelika należy przeprowadzić próbę przed umieszczeniem w nim dziecka. Potrząsnąć fotelikiem z boku na bok i pociągnąć go do przodu, aby sprawdzić, czy fotelik się nie przesuwa. Jeśli fotelik porusza się na boki, należy go ponownie zamontować i sprawdzić.</li><li>● Fotelik dziecięcy umieszczony w zamkniętym pojeździe przez dłuższy czas może osiągnąć bardzo wysoką temperaturę. Przed umieszczeniem w nim dziecka należy sprawdzić temperaturę powierzchni.</li></ul>

**Mocowanie fotelika dziecięcego**

Istnieją dwa sposoby mocowania fotelika dziecięcego w pojeździe: ISOFIX i trzypunktowy pas bezpieczeństwa.

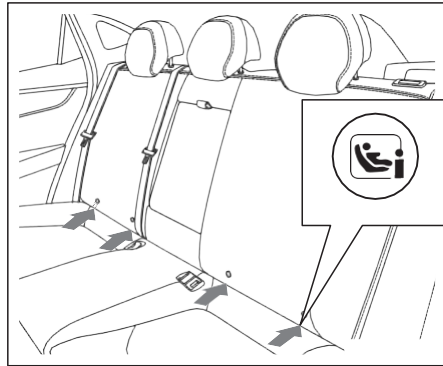





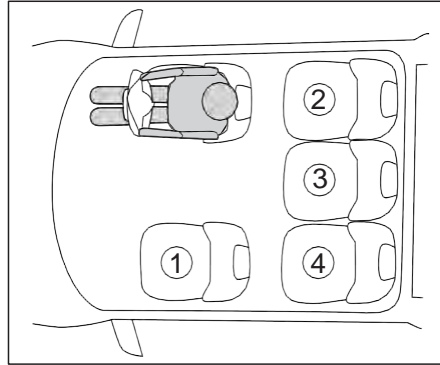

ISOFIX to znormalizowane mocowanie fotelika dziecięcego, które można szybko i bezpiecznie zamontować w pojeździe. System ISOFIX nadaje się wyłącznie do montażu fotelika dziecięcego na tylnym zewnętrznym fotelu. Mocowanie ISOFIX znajduje się w pobliżu łączenia oparcia z siedziskiem.

**Dopasowanie fotelika dziecięcego**

**Informacje dotyczące różnych systemów do fotelików dziecięcych (CRS):**



(Prawa strona)

Poz. fotela	Instrukcje korzystania z fotelików dziecięcych
①	U,  *1 *2 *3
②	U,   *3
③	
④	U,   *3

1

2

3





4

5

6

7



Symbol	Opis
	Odpowiedni dla wszystkich grup wagowych i wiekowych kategorii uniwersalnej CRS mocowanych za pomocą pasów bezpieczeństwa.
	Nie nadaje się do montażu przy użyciu CRS.
	Odpowiedni dla CRS i-Size i ISOFIX.
	Fotelik wyposażony w mocowanie Top Tether.
	<p>Gdy przednia poduszka powietrzna po stronie pasażera jest aktywowana za pomocą przełącznika poduszki powietrznej, używanie fotelika CRS montowanego tyłem do kierunku jazdy jest zabronione, można natomiast używać fotelika montowanego przodem do kierunku jazdy.</p> <p>Jeśli w pojeździe znajduje się przełącznik poduszki powietrznej po stronie pasażera i poduszka jest wyłączona, można używać zarówno fotelików CRS skierowanych przodem, jak i tyłem do kierunku jazdy.</p>
*1	Jeśli fotel można przesuwac do przodu i do tyłu, należy go przesunąć maksymalnie do tyłu.
*2	Podnieść oparcie fotela, tak aby znajdowało się w pozycji pionowej. Jeśli między oparciem fotela a systemem CRS znajduje się szczelina, należy wyregulować fotel tak, aby ją zmniejszyć.
*3	Przed zamontowaniem fotelika należy zdjąć zagłówki. W przypadku korzystania wyłącznie z podstawki należy ustawić ją w pozycji bez zdejmowania zagłówka.

## Bezpieczeństwo

Pozycja fotela	Miejsce montażu (pięć siedzeń)			
	Strona pasażera na przednim fotelu		Drugi rząd po stronie okna	Drugi rząd pośrodku
	Aktywna poduszka powietrzna pasażera z przodu	Wyłączona poduszka powietrzna pasażera z przodu.		
Pozycja fotela odpowiednia dla uniwersalnych pasów bezpieczeństwa (Tak/Nie)	Tak, tylko przodem do kierunku jazdy	Tak	Tak	Nie
Pozycja fotela i-Size (Tak/Nie)	Nie	Nie	Tak	Nie
Pozycja fotela odpowiednia do mocowania bocznego (L1/L2/Nie)	Nie	Nie	Nie	Nie
Odpowiednie mocowanie tyłem do kierunku jazdy (R1/R2X/R2/R3/Nie)	Nie	Nie	R1/R2X/ R2/ R3	Nie
Odpowiednie mocowanie przodem do kierunku jazdy (F2X/F2/F3/Nie)	Nie	Nie	F2X/F2/F3	Nie
Odpowiednie mocowanie do fotelika dla większych dzieci (B2/B3/Nie)	Nie	Nie	B2/B3	Nie

**F3:** Pełnowymiarowy fotelik dziecięcy przodem do

kierunku jazdy dla małych dzieci

**F2:** Fotelik dziecięcy o obniżonej wysokości, montowany przodem do kierunku jazdy

**F2X:** Fotelik dziecięcy o obniżonej wysokości, montowany przodem do kierunku jazdy

**R3:** Pełnowymiarowy fotelik dziecięcy montowany tyłem do kierunku jazdy

**R2:** Fotelik dziecięcy o obniżonej wysokości montowany tyłem do kierunku jazdy

**R2X:** Fotelik dziecięcy o obniżonej wysokości montowany tyłem do kierunku jazdy

**R1:** Fotelik dla niemowląt tyłem do kierunku jazdy

**L1:** Fotelik dla niemowląt zwrócony lewą stroną do kierunku jazdy (kołyska)

**L2:** Fotelik dla niemowląt zwrócony prawą stroną do kierunku jazdy (kołyska)

**B2:** Fotelik Junior

**B3:** Fotelik Junior

1

2

3

4

5

6

7

8

### Montaż fotelika dziecięcego przy użyciu mocowania

ISOFIX to standardowy system zabezpieczający zaprojektowany specjalnie dla fotelików dziecięcych. Za pomocą systemu ISOFIX fotelik dziecięcy można zamontować na dwóch tylnych zewnętrznych siedzeniach. Procedura montażu jest następująca:

1. Ustawić przednie fotele maksymalnie do przodu.
2. Odchylić tylne siedzenie do przodu i wyjąć zagłówek siedzenia w miejscu, w którym ma zostać zamontowany fotelik dziecięcy. Włożyć fotelik dziecięcy do złącza ISOFIX.

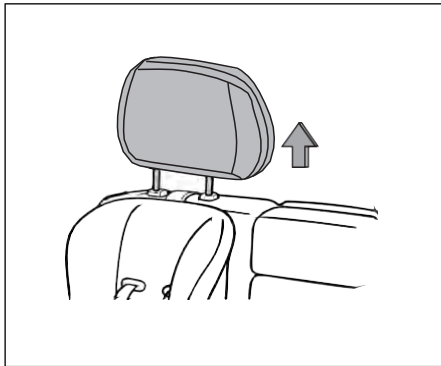

### ! Uwaga

- W przypadku fotelika dziecięcego montowanego tyłem do kierunku jazdy należy ustawić zagłówek w najniższym położeniu lub zdemontować go.
- W przypadku fotelika dziecięcego montowanego przodem do kierunku jazdy należy zdemontować zagłówek, jeśli wpływa on na dopasowanie oparcia fotelika dziecięcego do oparcia tylnego siedzenia.
- Jeśli używana jest podstawa, zabrania się zdejmowania zagłówka, a górna część zagłówka powinna być ustawiona w położeniu równym lub zbliżonym do czubka głowy dziecka.
- Szczegółowe informacje na temat obsługi fotelika znajdują się w rozdziale II.

3. Jeśli fotelik dziecięcy jest wyposażony w górny pasek mocujący, na tylnych siedzeniach pojazdu znajdują się odpowiednie punkty mocowania. Ich lokalizację pokazano na obrazku.

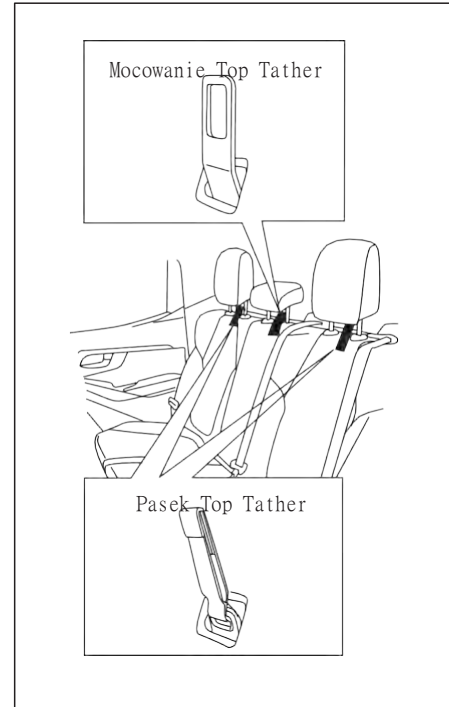

## Bezpieczeństwo

4. Hak górnego paska przechodzi od zewnątrz do wewnątrz siedzeń drugiego rzędu przez otwór w punkcie mocowania górnego paska, prowadząc taśmę za oparciem. Hak górnego paska można zaczepić na punkcie mocowania ISOFIX za oparciem środkowego siedzenia.
5. Naciągnąć górny pasek mocujący i delikatnie potrząsnąć fotelikiem, aby upewnić się, że został prawidłowo zamocowany. Wyregulować przedni fotel pasażera tak, aby nie kolidował z fotelikiem dziecięcym.

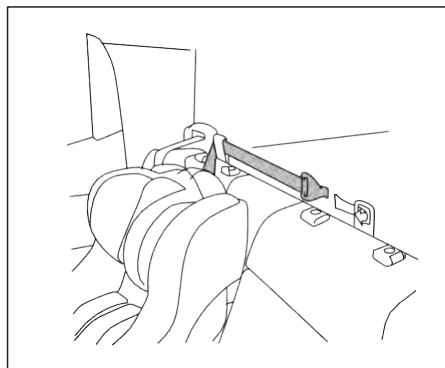

### Montaż fotelika dziecięcego przy użyciu pasa bezpieczeństwa

1. Ustawić przednie fotele maksymalnie do przodu.
2. Wyregulować lub zdjąć zagłówek z fotela, na którym ma zostać zamontowany fotelik dziecięcy.

#### ⚠ Uwaga

- W przypadku fotelika dziecięcego montowanego tyłem do kierunku jazdy należy ustawić zagłówek w najniższym położeniu lub zdemontować go.
- W przypadku fotelika dziecięcego montowanego przodem do kierunku jazdy należy zdemontować zagłówek, jeśli wpływa on na dopasowanie oparcia fotelika dziecięcego do oparcia tylnego siedzenia.
- Jeśli używana jest podstawa, zabrania się zdejmowania zagłówka, a górna część zagłówka powinna być ustawiona w położeniu równym lub zbliżonym do czubka głowy dziecka.
- Szczegółowe informacje na temat obsługi fotelika znajdują się w rozdziale II.

3. Wyciągnąć pas barkowy, poprowadzić pas wzdłuż fotelika i wsunąć klamrę do zamka, aż do usłyszenia dźwięku „kliknięcia”.



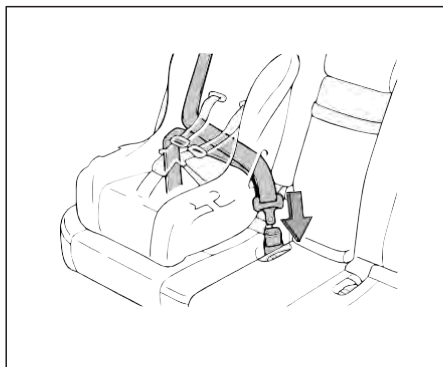

4. Docisnąć fotelik dziecięcy ciężarem ciała i napiąć pas bezpieczeństwa, aby upewnić się, że nie jest luźny.



5. Delikatnie potrząsnąć fotelikiem, aby upewnić się, że został prawidłowo zamocowany. Wyregulować przedni fotel pasażera tak, aby nie kolidował z fotelikiem dziecięcym.

### System poduszek powietrznych

System poduszek powietrznych został zaprojektowany, aby wspomagać, a nie zastępować ochronę pasów bezpieczeństwa. Zawsze należy zapinać pas bezpieczeństwa. Poduszki powietrzne mogą pomóc ograniczyć obrażenia w razie wypadku. Jednak podczas otwierania poduszek może dojść do zadrapania i innych obrażeń ciała.

Należy zawsze zachować odpowiednią odległość od kierownicy i deski rozdzielczej. Poduszka powietrzna otwiera się z dużą siłą. Jeśli pasażer znajduje się zbyt blisko modułu poduszki lub przy nim, siła uderzenia podczas otwierania poduszki powietrznej może zwiększyć ryzyko obrażeń. Po otwarciu z poduszki szybko ulatnia się gaz. Poduszka powietrzna działa tylko wtedy, gdy przycisk Start/Stop znajduje się w położeniu „ON”.

Po ustawieniu przycisku Start/Stop w położeniu „ON” system przeprowadzi najpierw autokontrolę, lampka ostrzegawcza poduszki powietrznej zaświeci się na kilka sekund, a następnie zgaśnie, wskazując, że system jest sprawny.

Etykieta systemu poduszek powietrznych znajduje się na osłonie przeciwsłonecznej po stronie pasażera.

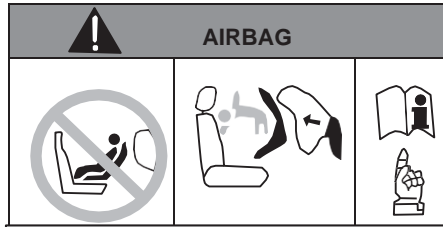

**! Niebezpieczeństwo**

- NIE montować fotelika tyłem do kierunku jazdy na fotelu z aktywną poduszką powietrzną, gdyż może to prowadzić do poważnych obrażeń ciała, a nawet śmierci dziecka.
- Bardzo duże zagrożenie! Nie montować fotelika tyłem do kierunku jazdy na fotelu z aktywną poduszką powietrzną.

**⊘ Ostrzeżenie**

- Nigdy nie należy polegać wyłącznie na ochronie zapewnianej przez poduszkę powietrzną. Nawet jeśli poduszka powietrzna zostanie wyzwolona w wyniku wypadku, zapewnia ona jedynie dodatkową ochronę.

**⊘ Ostrzeżenie**

i ograniczyć zakres obrażeń w wypadku tylko wtedy, gdy pasażer prawidłowo zapnie pas bezpieczeństwa.

- Wszyscy pasażerowie muszą siedzieć prawidłowo, dobrze zapiąć pasy bezpieczeństwa i mieć je zapięte przez cały czas podczas jazdy.
- Pomędzy pasażerem a obszarem otwarcia poduszki powietrznej nie mogą znajdować się żadne przedmioty. Podczas jazdy nie należy trzymać żadnych przedmiotów w rękach ani umieszczać ich na przednim fotelu pasażera. Po wyzwoleniu poduszki powietrznej w wyniku wypadku, przedmiot może pod wpływem siły uderzenia przemieścić się w pojeździe, powodując obrażenia pasażerów.
- Poduszka powietrzna może zostać wyzwolona tylko raz. Poduszka powietrzna wyzwolona w wyniku wypadku i wszelkie uszkodzone części systemu

**⊘ Ostrzeżenie**

należy jak najszybciej wymienić na nowe zatwierdzone przez producenta.

- Konserwacja systemu poduszek powietrznych musi być przeprowadzana przez autoryzowany serwis, który dysponuje niezbędnymi narzędziami, przyrządami diagnostycznymi, materiałami konserwacyjnymi oraz wykwalifikowanym personelem.
- Nie wolno używać części poduszek powietrznych wymontowanych ze złomowanych pojazdów ani odzyskanych części poduszek powietrznych.
- Nie wolno dokonywać żadnych zmian w elementach poduszki powietrznej.
- Po wyzwoleniu poduszki powietrznej może wydobywać się z niej niewielka ilość dymu, co jest zjawiskiem normalnym. Nie oznacza to, że pojazd się pali, więc nie ma powodów do obaw. Opary mogą podrażniać skórę i oczy oraz mogą powodować trudności w oddychaniu,



### Ostrzeżenie

zwłaszcza u osób cierpiących na astmę lub inne problemy zdrowotne. W takim przypadku osoby te powinny jak najszybciej opuścić pojazd lub otworzyć drzwi i okna, aby zapewnić dopływ świeżego powietrza. W przypadku kontaktu z oparami i pyłem należy umyć ręce i twarz wodą z mydłem. Nie przecierać oczu ani rąk dłońmi, które miały kontakt z pyłem. Jeśli dym i pył dostaną się do oczu, należy przemyć je czystą wodą.

- Deski rozdzielczej i pokrywy poduszki powietrznej nie wolno czyścić detergentem zawierającym rozpuszczalnik. Detergent zawierający rozpuszczalnik może spowodować poluzowanie pokrywy modułu poduszki powietrznej. Po wyzwoleniu poduszki powietrznej w wyniku wypadku pęknięta pokrywa z tworzywa sztucznego może poważnie zranić pasażera.

### Lampka ostrzegawcza poduszki powietrznej



Lampka ostrzegawcza poduszki powietrznej monitoruje stan systemu poduszek powietrznych, obwodu systemu napinania pasów i wszystkich powiązanych obwodów. Po ustawieniu przycisku Start/Stop w położeniu „ON” system przeprowadzi najpierw autokontrolę, lampka ostrzegawcza poduszki powietrznej zaświeci się na kilka sekund, a następnie zgaśnie, wskazując, że system jest sprawny.

Jeżeli wystąpi którakolwiek z poniższych sytuacji, należy natychmiast skontaktować się z serwisem w celu przeprowadzenia konserwacji:

- Lampka ostrzegawcza poduszki powietrznej jest cały czas włączona.
- Lampka ostrzegawcza poduszki powietrznej miga.
- Lampka ostrzegawcza poduszki powietrznej jest cały czas wyłączona.

### Ostrzeżenie

- Usterka systemu poduszek powietrznych spowoduje, że poduszki powietrzne nie będą działać normalnie i nie będą w stanie zapewnić pasażerom dodatkowej ochrony w razie wypadku. Należy niezwłocznie udać się do autoryzowanego serwisu.
- Nie demontować poduszki powietrznej i powiązanych części systemu. Może to doprowadzić do usterki systemu poduszek powietrznych.

**Przednie poduszki powietrzne**

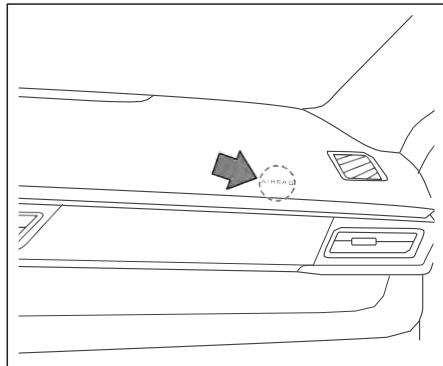
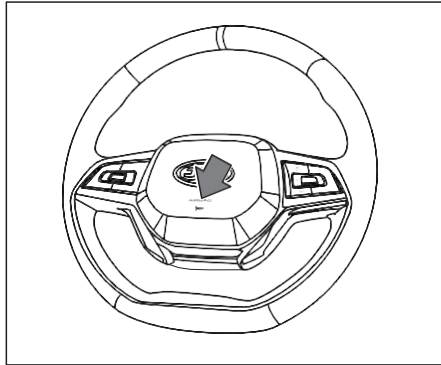

Poduszka powietrzna znajduje się na środku kierownicy. Przednia poduszka powietrzna pasażera znajduje się w desce rozdzielczej. Wszystkie są oznaczone napisem „AIRBAG”.

Przednia poduszka powietrzna otwiera się w przypadku silnego zderzenia czołowego, a także może otworzyć się w przypadku innych rodzajów uderzeń podobnych do zderzenia czołowego.

**Ostrzeżenie**

- Wszyscy pasażerowie powinni mieć prawidłowo zapięte pasy bezpieczeństwa, niezależnie od tego, czy fotel jest wyposażony w system poduszek powietrznych.
- Kierowca musi zawsze trzymać obie ręce na obręczy kierownicy w pozycji na godzinie 9 i 3.
- Fotel kierowcy należy ustawić w taki sposób, aby klatka piersiowa znajdowała się w odległości co najmniej 25 cm od środka kierownicy.
- Przesunąć fotel pasażera z przodu, tak aby pasażer z przodu znajdował się jak najdalej od deski rozdzielczej.

**Zespół poduszki powietrznej pasażera z przodu**

W pojeździe można włączyć lub wyłączyć przednią poduszkę powietrzną pasażera.

**Wyłączanie przedniej poduszki powietrznej pasażera**

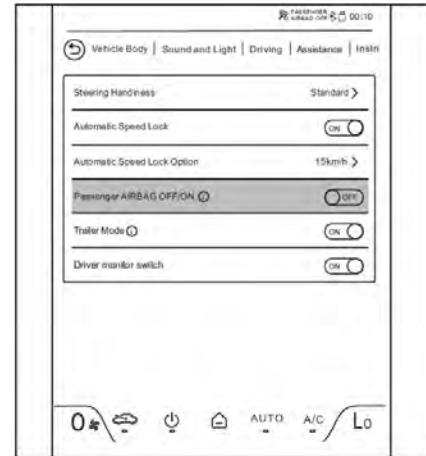

Gdy przełącznik znajduje się w pozycji „OFF”, przednia poduszka powietrzna pasażera zostanie wyłączona. W przypadku kolizji przednia poduszka powietrzna pasażera nie zostanie aktywowana.

- 1
- 2
- 3
- 4
- 5
- 6
- 7
- 8

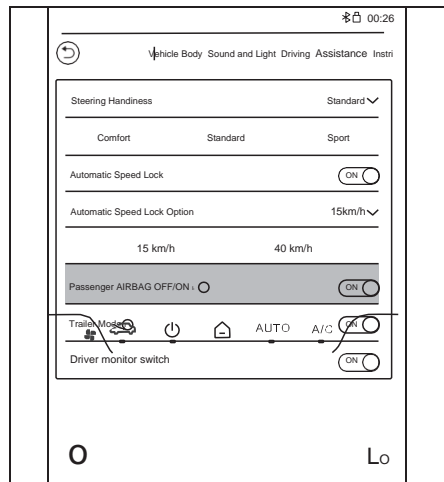

## Bezpieczeństwo

### Aktywacja przedniej poduszki powietrznej pasażera Wskaźnik przedniej poduszki powietrznej pasażera



Gdy przełącznik znajduje się w pozycji „ON”, przednia poduszka powietrzna pasażera zostanie aktywowana. Po potwierdzeniu przez sterownik SRS, że warunki zapłonu zostały spełnione, przednia poduszka powietrzna pasażera zostanie aktywowana.

Wskaźnik przedniej poduszki powietrznej pasażera wskazuje jej stan działania.

Wskaźnik	Funkcja
 PASSENGER AIRBAG ON	Gdy przełącznik przedniej poduszki powietrznej pasażera zostanie ustawiony w pozycji „ON”, wskaźnik ten zaświeci się. Jeśli nie nastąpi zmiana stanu, wskaźnik zgaśnie automatycznie po 60 sekundach.
 PASSENGER 2 AIRBAG OFF	Gdy przełącznik przedniej poduszki powietrznej zostanie ustawiony w pozycji „OFF”, wskaźnik pozostaje włączony.

### Boczna poduszka powietrzna

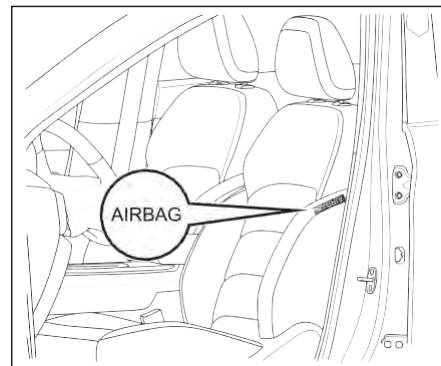

Boczna poduszka powietrzna znajduje się wewnątrz zewnętrznej tapicerki oparcia siedzenia, a znak poduszki powietrznej znajduje się na oparciu. Boczna poduszka powietrzna stanowi uzupełnienie pasów bezpieczeństwa. Gdy pojazd ulegnie kolizji bocznej, boczna poduszka powietrzna zmniejszy obrażenia pasażera.

#### Przewaga

- System może nie wyzwoić przedniej poduszki powietrznej w następujących sytuacjach:  
(1) Zderzenie czołowe

 **Przeostoga**

- (2) Niewielkie zderzenie boczne.
- (3) Dachowanie.
- (4) Zderzenie tylne.

 **Ostrzeżenie**

- Nie należy umieszczać żadnych przedmiotów nad modulem bocznej poduszki powietrznej.
- Zabrania się umieszczania jakichkolwiek przedmiotów w obszarze między siedzeniami a panelem poszycia drzwi. Jest to obszar wyzwolenia poduszki powietrznej. Jeśli w obszarze tym zostanie umieszczony jakikolwiek przedmiot, istnieje ryzyko, że zostanie on wyrzucony w powietrze, powodując obrażenia pasażerów.
- Nie wolno demontować ani modyfikować fotela z przednią boczną poduszką powietrzną ani zmieniać przewodów. Demontaż, montaż i konserwacja poduszek powietrznych muszą być wykonywane przez profesjonalny personel w autoryzowanym serwisie.

**Kurtyna powietrzna**

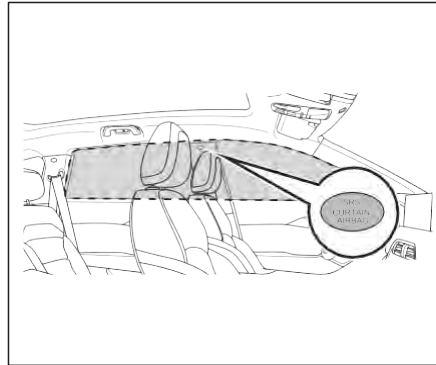

Kurtyna powietrzna znajduje się na dolnej krawędzi dachu; oznaczenie poduszki powietrznej znajduje się na słupku. Kurtyna powietrzna stanowi uzupełnienie pasów bezpieczeństwa. W przypadku kolizji bocznej, kurtyna powietrzna zmniejszy obrażenia głowy pasażerów wewnątrz pojazdu.

 **Przeostoga**

- System może nie wyzwolić kurtyny powietrznej w następujących sytuacjach:
  - (1) Zderzenie czołowe.
  - (2) Niewielkie zderzenie boczne.
  - (3) Dachowanie.
  - (4) Zderzenie tylne.

 **Ostrzeżenie**

- Nie wolno niczym zakrywać poduszki powietrznej. W przeciwnym razie po wyzwoleniu poduszki powietrznej nie będzie mogła się ona normalnie otworzyć.
- Pasażerowie powinni znajdować się jak najdalej od drzwi, słupków i boków dachu. Jest to obszar działania kurtyny powietrznej. Jeśli pasażer znajdzie się zbyt blisko powyższych obszarów podczas aktywacji kurtyny powietrznej, może ona uderzyć w głowę pasażera i spowodować obrażenia.
- Nie wieszac ciężkich lub ostrych przedmiotów na haczykach. Oryginalny

1

2

3

4

5

6

7

8

### Ostrzeżenie

haczyk na płaszcz i kapelusz w pojeździe może być używany wyłącznie do wieszania ubrań. Zabrania się wieszania parasoli, wieszaków i innych przedmiotów. Po rozłożeniu kurtyny powietrznej przedmioty te mogą zostać odrzucone i spowodować obrażenia pasażerów.

- Nie wolno dokonywać modyfikacji sufitu, uchwyty nad drzwiami i bocznych lamp sufitowych bez zezwolenia. Demontaż, montaż i konserwacja tych podzespołów muszą być wykonywane przez profesjonalny personel w autoryzowanym serwisie. W przeciwnym razie, po rozłożeniu kurtyny powietrznej elementy te mogą zostać odrzucone i spowodować obrażenia ciała pasażerów.

### Środkowa poduszka powietrzna z przodu

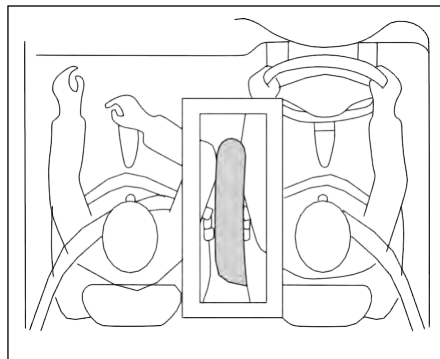

(Prawa strona)

Środkowa poduszka powietrzna z przodu znajduje się wewnątrz lewego oparcia fotela kierowcy i jest oznaczona symbolem „AIRBAG” na oparciu.

Gdy dojdzie do zderzenia bocznego, a spowolnienie pojazdu osiągnie wartość referencyjną spowolnienia ustawioną przez moduł sterujący poduszki powietrznej, moduł sterujący poduszki powietrznej uruchomi się, aby aktywować ochronę boczną kierowcy i pasażerów.

### Działanie systemu poduszek powietrznych

Poduszki powietrzne są jednorazowego użytku. Jeśli lampka ostrzegawcza poduszki powietrznej nie jest uszkodzona, pozostanie ona włączona po wyzwoleniu poduszki powietrznej.

Podczas przeglądu pojazdu należy wskazać personelowi serwisowemu położenie poduszki powietrznej, napinacza pasa bezpieczeństwa i powiązanych elementów. Podczas serwisowania systemu poduszek

powietrznych przycisk Start/Stop powinien zawsze znajdować się w położeniu „LOCK”.

W przypadku kolizji o dużej sile, system poduszek powietrznych wykrywa gwałtowne hamowanie i natychmiast otwiera poduszkę powietrzną oraz szybko ją napęlnia, jednocześnie uruchamiając napinacz pasa bezpieczeństwa. Podczas kolizji pas bezpieczeństwa pomaga zabezpieczyć dolną część ciała i tułów. Poduszka powietrzna pochłania energię uderzenia, chroni głowę oraz klatkę piersiową.

Poduszka powietrzna opróżnia się natychmiast po napęlnieniu, w odstępie około 0,1 s, nie ograniczając widoczności kierowcy i nie utrudniając kontroli nad pojazdem.

W przypadku zadziałania systemu poduszek powietrznych może dojść do wyzwolenia poduszki i może pojawić się dym. Dym jest w rzeczywistości proszkiem na powierzchni poduszki powietrznej. Aby uniknąć podrażnienia skóry, należy umyć twarz i ręce ciepłą wodą z mydłem.



**Ostrzeżenie**

- Moduł poduszki powietrznej nie zadziała ponownie po wyzwoleniu poduszki i musi zostać wymieniony przez autoryzowany serwis.
- W przypadku konieczności demontażu poduszki powietrznej lub złomowania pojazdu należy skontaktować się z autoryzowanym serwisem. Niewłaściwe postępowanie może spowodować obrażenia ciała.

**Sytuacje, w których może zostać uruchomiona przednia poduszka powietrzna**

1. Uderzenie w nieruchomą betonową ścianę.

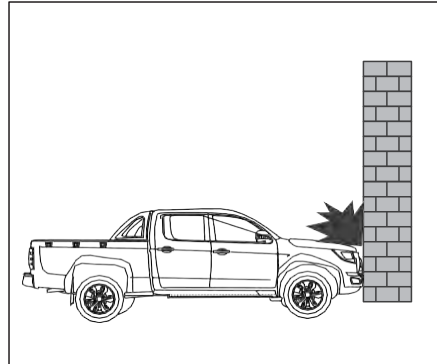

2. Gwałtowne uderzenie pojazdu w niskie i krótkie objekty, takie jak stopnie.

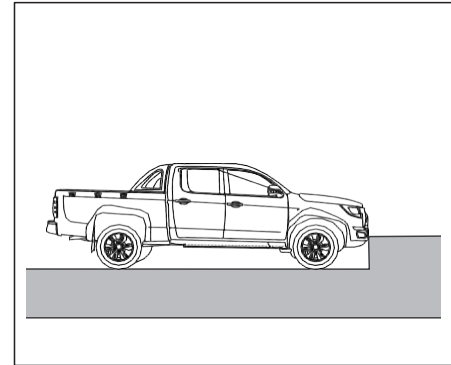

1

2

3

4

5

6

7

8

## Bezpieczeństwo

3. Pojazd wpada do głębokiego dołu lub rowu.

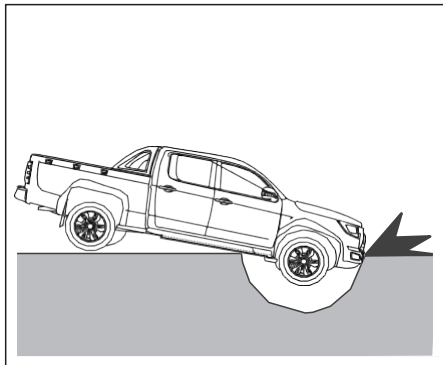

4. Po pokonaniu uskoku pojazd spadł na nawierzchnię drogi.

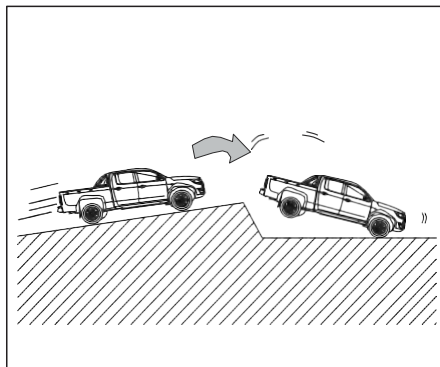

**Sytuacje, w których przednia poduszka powietrzna może nie zostać uruchomiona**

1. Pojazd ulega niewielkiej kolizji z innym obiektem, który ulega deformacji lub przemieszczeniu.

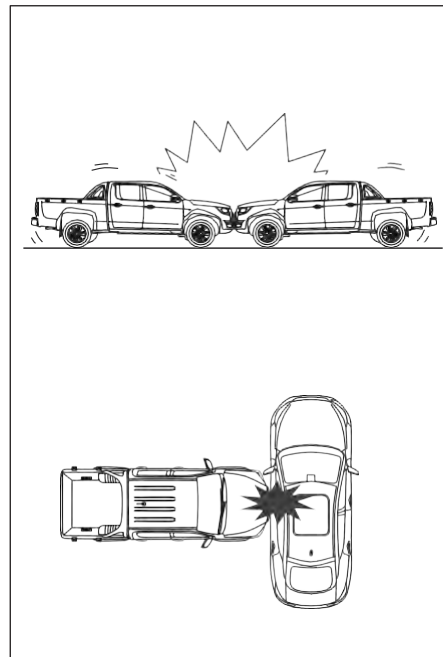

2. Pojazd uderza w tył pojazdu ciężarowego.

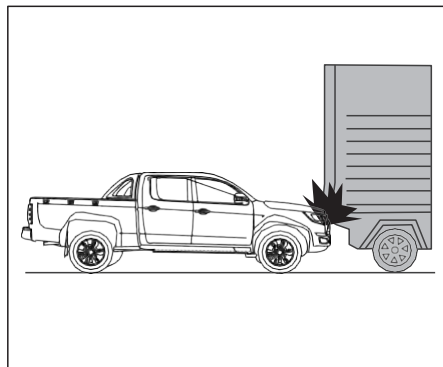

3. Zderzenie pojazdu z drzewami lub innymi obiektami, które łatwo ulegają odkształceniom.

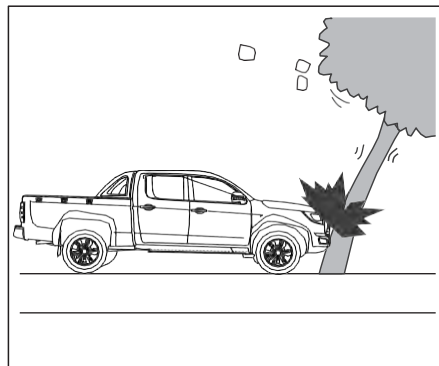

4. Niewielkie najechanie lub zderzenie po skosie

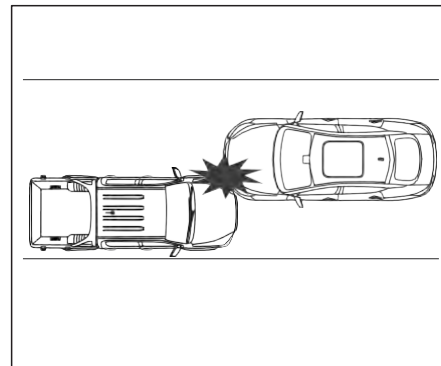

1

2

3

4

5

6

7

8

5. Przechylenie, zderzenie boczne, zderzenie tylne, lekkie zderzenie czołowe, awaria systemu poduszek powietrznych itp.

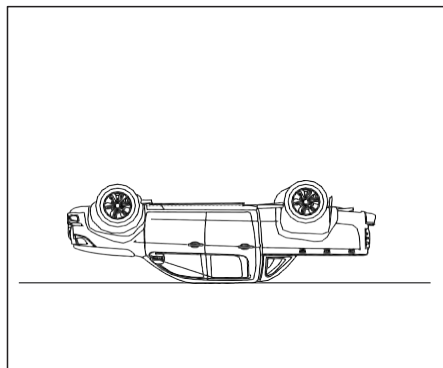

6. Pojazd został uderzony w tył.

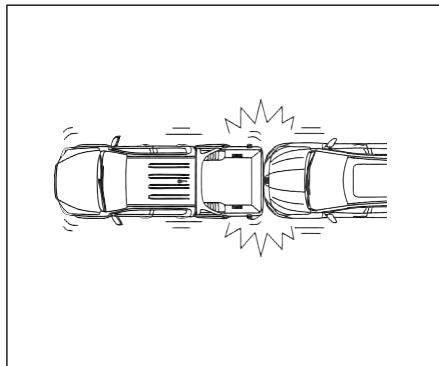

### **MCB (hamulec antykolizyjny)**

Gdy dojdzie do kolizji, po potwierdzeniu przez ACU, że osiągnięto stan wyzwolenia poduszki powietrznej, MCB może automatycznie uruchomić hamowanie, aby zmniejszyć ryzyko kolizji ciągłej podczas wypadku. MCB ma zastosowanie tylko w przypadku zderzeń czołowych.

System MCB nie zostanie aktywowany w następujących przypadkach:

- Awaria układu hamulcowego;
- Nacisk na pedał hamulca jest większy niż wartość określona przez MCB.

## Identyfikacja pojazdu

### Tabliczka znamionowa pojazdu

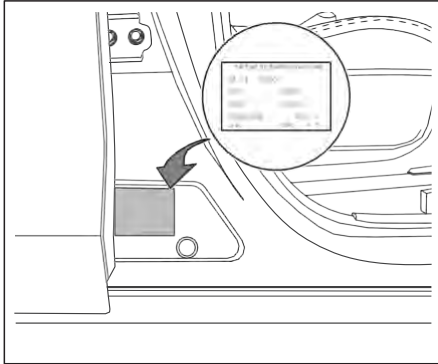

Jak pokazano na rysunku, tabliczka znamionowa pojazdu znajduje się na słupku B i zawiera następujące informacje: numer identyfikacyjny pojazdu VIN, masa całkowita pojazdu, ew. masa zespołu pojazdów ładowność, nacisk na osie

### Numer identyfikacyjny pojazdu (VIN)

Numer identyfikacyjny pojazdu, w skrócie VIN, to unikalna kombinacja 17 liter lub cyfr używanych w pojeździe do identyfikacji producenta, układu napędowego, numeru podwozia i innych informacji dotyczących osiągnięć.

### Gdzie szukać numeru VIN

W pojeździe znajduje się kilka miejsc, w których umieszczony jest numer VIN, najczęściej:

1. Umieszczony nad tablicą wskaźników w lewym dolnym rogu przedniej szyby, widoczny przez przednią szybę.

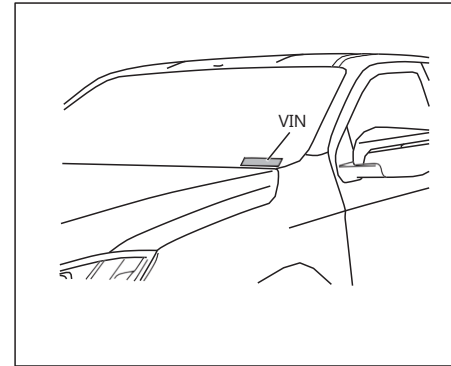

2. Na tabliczce znamionowej w dolnej części prawego słupka B

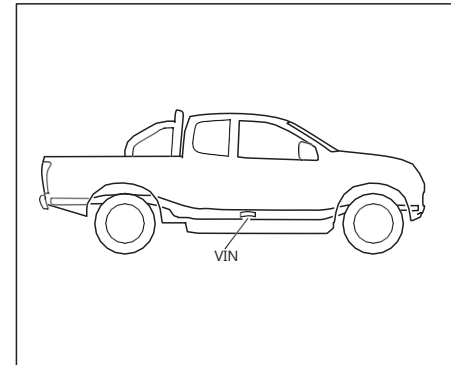

1

2

3

4

5

6

7

8

## Bezpieczeństwo

3. Na ramie przy prawym przednim kole pojazdu.

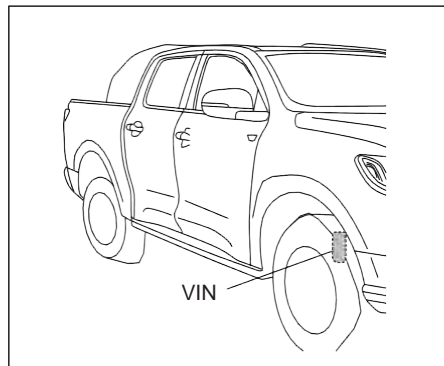

### Tabliczka znamionowa silnika

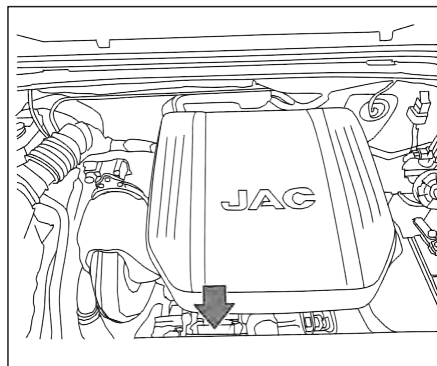

Tabliczka znamionowa silnika znajduje się w górnej części maski silnika.

# Tablica wskaźników i elementy sterujące

2

<b>Tablica wskaźników.....</b>	<b>33</b>	Regulacja foteli przednich.....	50
<b>Wskaźniki.....</b>	<b>34</b>	Regulacja foteli tylnych.....	53
Prędkościomierz.....	34	Ogrzewanie fotela.....	53
Obrotomierz.....	34	Podłokietnik.....	54
Temperatura silnika.....	34	Zaglówek.....	55
Wskaźnik poziomu paliwa.....	35	<b>Regulacja świateł.....</b>	<b>56</b>
<b>Lampki kontrolne i ostrzegawcze.....</b>	<b>36</b>	<b>Przełącznik wycieraczek i spryskiwaczy.....</b>	<b>57</b>
Kontrola lampek ostrzegawczych i kontrolnych.....	36	Przełącznik wycieraczek i spryskiwaczy przedniej szyby	58
Lampki ostrzegawcze.....	38	<b>Oświetlenie zewnętrzne.....</b>	<b>59</b>
Wskaźniki.....	44	<b>Przełącznik regulacji świateł zewnętrznych.....</b>	<b>59</b>
<b>Wyświetlacz wielofunkcyjny.....</b>	<b>47</b>	Światła automatyczne.....	60
Korzystanie z wyświetlacza . wielofunkcyjnego.....	47	Światła pozycyjne.....	60
Dane jazdy.....	48	Światła mijania.....	61
<b>Fotel.....</b>	<b>50</b>	Światła drogowe.....	61

## Wskaźniki i elementy sterujące

---

Przednie światło przeciwmgielne.....	61	Schowki .....	68
Tylne światło przeciwmgielne.....	62	Przegródka na oparciu fotela.....	68
Światło cofania.....	62	Schówek.....	69
Oświetlenie tablicy rejestracyjnej.....	62	Schówek w podłokietniku konsoli środkowej.....	69
Światła do jazdy dziennej.....	62	Schówek na okulary.....	69
Światła kierunkowskazów .....	62	Uchwyt na kubek .....	70
Światła awaryjne .....	63	<b>Okna .....</b>	<b>71</b>
<b>Oświetlenie wewnętrzne .....</b>	<b>63</b>	Przełącznik sterowania szybami .....	71
Lampka drzwi .....	63	Ręczne podnoszenie/opuszczanie .....	71
Lampka oświetlenia wnętrza .....	64	Automatyczne podnoszenie/opuszczanie.....	72
<b>Obsługa przełącznika akcesoriów na kierownicy .....</b>	<b>64</b>	Funkcja zapobiegająca przytrzaśnięciu.....	72
Klakson .....	64	Samouczenie się funkcji szyb .....	72
Przyciski na kierownicy (lewa strona).....	65	Funkcja ochrony przed przegrzaniem .....	70
Przyciski na kierownicy (prawa strona) .....	65	<b>Szyberdach .....</b>	<b>73</b>
<b>Oslona przeciwsłoneczna .....</b>	<b>66</b>	Przesuwanie szyberdachu .....	73
<b>Zasilanie.....</b>	<b>66</b>	Nachylenie szyberdachu .....	74
Gniazdo zasilania .....	66	Funkcja zapobiegająca przytrzaśnięciu przez szyberdach..	74
Ładowanie bezprzewodowe .....	67	Oslona przeciwsłoneczna.....	75

Tablica wskaźników

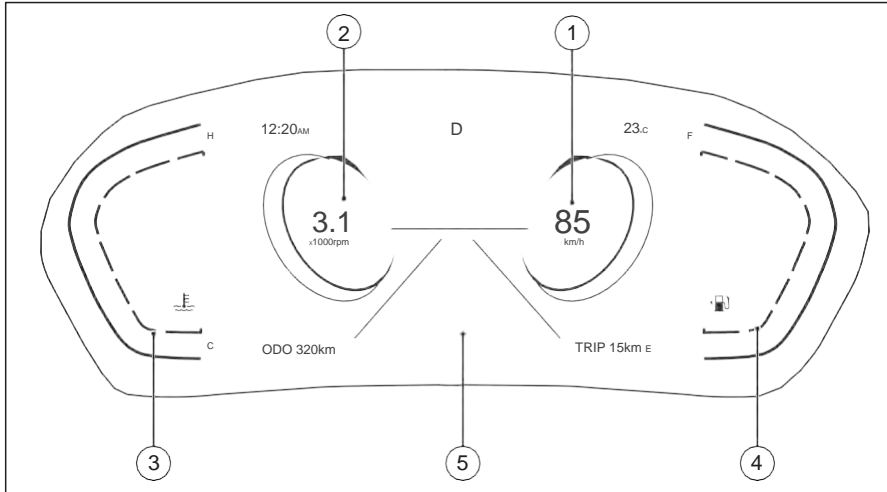

1. Prędkościomierz
2. Obrotomierz
3. Temperatura silnika

4. Wskaźnik poziomu paliwa
5. Wyświetlacz wielofunkcyjny

**! Niebezpieczeństwo**

- Nie dotykać ani nie czyścić tablicy wskaźników podczas jazdy. Może to spowodować uszkodzenie tablicy, a nawet doprowadzić do kolizji z powodu rozproszenia uwagi kierowcy.

**⊘ Ostrzeżenie**

- Nie używać następujących środków do czyszczenia ekranu: płynów na bazie alkoholu lub benzyny, ściernych środków czyszczących, domowych środków czyszczących itp. Mogą one spowodować nieodwracalne uszkodzenie ekranu. Do czyszczenia należy używać ściereczki z mikrofibry i specjalnego środka do czyszczenia ekranu LCD.
- Nie naciskać mocno ekranu,
- Przed przystąpieniem do czyszczenia ekranu należy wyłączyć tablicę wskaźników i poczekać, aż ostygnie.

1

2

3

4

5

6

7

8

## Wskaźniki i elementy sterujące

### Wskaźniki

#### Prędkościomierz

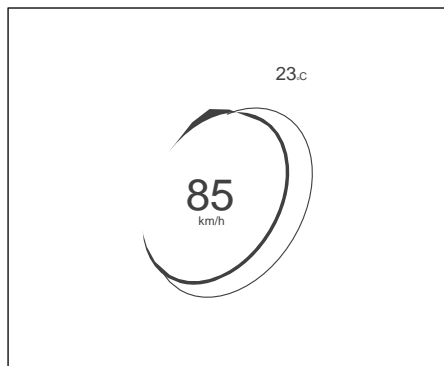

Prędkościomierz wskazuje aktualną prędkość pojazdu w km/h. W prawym górnym rogu wyświetlana jest temperatura zewnętrzna, jednostką jest °C

#### ! Uwaga

- Maksymalna prędkość prowadzenia pojazdu zależy od warunków na drodze i lokalnych przepisów. Nie przekraczać dozwolonej prędkości.

#### Obrotomierz

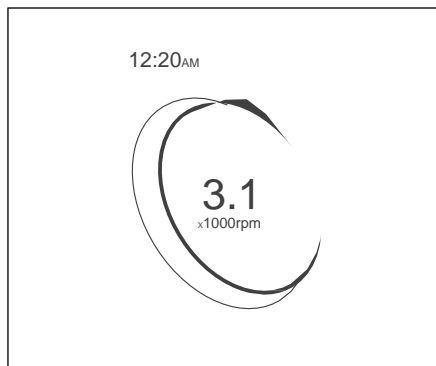

Obrotomierz silnika wskazuje prędkość obrotową silnika na minutę, w jednostkach 1000 obr./min. W lewym górnym rogu wyświetlana jest aktualna godzina.

#### ⊘ Ostrzeżenie

- Silnik nie powinien pracować na wysokich obrotach bezpośrednio po uruchomieniu pojazdu, ponieważ może to spowodować jego uszkodzenie.

#### Temperatura silnika

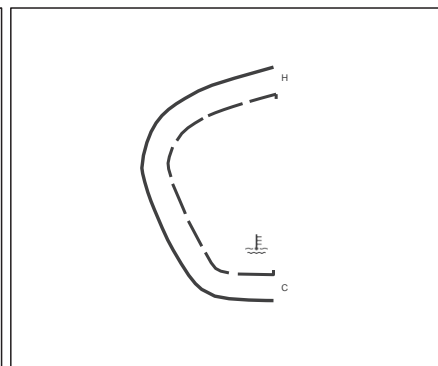

Gdy przycisk Start/Stop znajduje się w położeniu „ON”, wskaźnik temperatury płynu chłodzącego silnika pokazuje aktualną temperaturę płynu chłodzącego. Górna granica temperatury oznaczona jest jako H, a dolna jako C.

Wskaźnik temperatury wody w silniku składa się z ośmiu przedziałów. Liczba podświetlonych kresek wskazuje temperaturę płynu chłodzącego silnik. Najwyższa kreska jest zaznaczona na czerwono. Gdy kreska ta się zaświeci, temperatura płynu chłodzącego silnik

jest zbyt wysoka i należy jak najszybciej wyłączyć silnik. W normalnych warunkach jazdy liczba podświetlonych kresek na wskaźniku temperatury wody w silniku powinna znajdować się na poziomie około 4 kresek.

**! Uwaga**

- W niekorzystnych warunkach jazdy silnik może się przegrzać. Należy jak najszybciej zatrzymać pojazd i wyłączyć silnik.  
Na przykład:
  - (1) Długotrwała jazda lub pokonywanie dużych odległości w wysokiej temperaturze.
  - (2) Zwalnianie lub zatrzymywanie się po jeździe z dużą prędkością.
  - (3) Korzystanie z klimatyzacji w miejscach o dużym natężeniu ruchu i długotrwała praca silnika na wolnych obrotach.

**Wskaźnik poziomu paliwa**

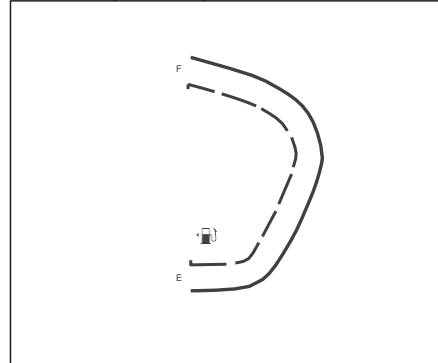

Gdy przycisk Start/Stop znajduje się w położeniu „ON”, wskaźnik paliwa wskazuje przybliżoną ilość paliwa w zbiorniku. Górny limit paliwa oznaczony jest jako „F”, a dolny jako „E”. Ilość paliwa pokazywana na wskaźniku poziomu paliwa może się nieznacznie różnić z powodu wahań poziomu paliwa w zbiorniku podczas hamowania, skręcania, przyspieszania, ruszania pod górę lub zjeżdżania ze wzniesienia. Gdy ilość paliwa w zbiorniku jest niewystarczająca, zapala się lampka ostrzegawcza i

należy jak najszybciej uzupełnić paliwo. Gdy świeci się lampka ostrzegawcza paliwa lub poziom paliwa znajduje się poniżej oznaczenia „E”, może dojść do zgaśnięcia silnika i uszkodzenia katalizatora.



Strzałki wskazują, że korek wlewu paliwa znajduje się po lewej stronie pojazdu.

**! Uwaga**

- Zaleca się, aby w zbiorniku znajdowało się więcej niż 1/4 pojemności zbiornika, ponieważ długotrwała praca z małą ilością paliwa może spowodować przedwczesne uszkodzenie pompy paliwa.
- Jazda z małą ilością paliwa może spowodować zgaśnięcie silnika i uszkodzenie katalizatora.





## Wskaźniki i elementy sterujące

---

### Lampki kontrolne i ostrzegawcze









#### Kontrola lampek ostrzegawczych i kontrolnych

Zamknąć wszystkie drzwi, włączyć hamulec postojowy i zapiąć pasy bezpieczeństwa. Gdy przycisk Start/Stop znajduje się w położeniu ON, następujące lampki kontrolne lub ostrzegawcze (w zależności od wyposażenia) pozostaną włączone i zgasną po uruchomieniu silnika:

Symbol	Opis
	Lampka ostrzegawcza usterki silnika (żółta)
	Lampka ostrzegawcza ciśnienia oleju silnikowego (czerwona)
	Lampka kontrolna elektrycznego hamulca postojowego (EPB) (czerwona)
	Lampka ostrzegawcza usterki akumulatora (czerwona)

Gdy przycisk Start/Stop znajduje się w położeniu „ON”, następujące lampki ostrzegawcze lub kontrolne (w zależności od wyposażenia) zapalą się na krótko i zgasną:

Symbol	Opis
	Lampka ostrzegawcza elektrycznego hamulca postojowego (EPB) (żółta)

	Lampka kontrolna zabezpieczenia pojazdu przed kradzieżą (żółty)
	Lampka ostrzegawcza temperatury wody w silniku (czerwona)
	Lampka ostrzegawcza poduszki powietrznej (czerwona)
	Lampka ostrzegawcza usterki elektrycznego wspomagania układu kierowniczego (czerwona)
	Lampka ostrzegawcza usterki układu zapobiegającego blokowaniu kół podczas hamowania (ABS) (żółta)
	Lampka ostrzegawcza poziomu paliwa (żółta)
	Lampka kontrolna elektronicznego systemu stabilizacji toru jazdy (ESP) (żółta)
TPMS	Lampka ostrzegawcza usterki systemu monitorowania ciśnienia w oponach (TPMS) (żółta)
	Lampka ostrzegawcza nieprawidłowego ciśnienia w oponach (żółta)
AUTO HOLD	Lampka ostrzegawcza usterki AUTO HOLD (czerwona)

Jeśli którakolwiek z kontrolki nie świeci się lub nie działa w opisany sposób, oznacza to, że mogło dojść do usterki. Należy niezwłocznie udać się do autoryzowanego serwisu w celu sprawdzenia pojazdu.

1

2

3

4

5















6

7

8

## Wskaźniki i elementy sterujące

### Lampki ostrzegawcze

Nr	Symbol	Opis	Kolor	Nr	Symbol	Opis	Kolor
1		Lampka ostrzegawcza usterki akumulatora	Czerwony	10		Lampka ostrzegawcza poziomu paliwa	Żółty
2		Lampka ostrzegawcza błędu układu zapobiegającego blokowaniu kół podczas hamowania (ABS)	Żółty	11		Lampka ostrzegawcza usterki skrzyni biegów	Żółty
3		Lampka ostrzegawcza usterki układu hamulcowego	Czerwony	12		Lampka ostrzegawcza nieprawidłowego ciśnienia w oponach	Żółty
4		Lampka ostrzegawcza ciśnienia oleju silnikowego	Czerwony	13	TPMS	Lampka ostrzegawcza usterki systemu monitorowania ciśnienia w oponach (TPMS)	Żółty
5		Lampka ostrzegawcza usterki elektrycznego wspomaganie układu kierowniczego	Czerwony	14		Lampka ostrzegawcza przekroczenia prędkości	Czerwony
6	EPC	Lampka ostrzegawcza usterki silnika	Żółty	15	AUTO HOLD	Lampka ostrzegawcza usterki AUTO HOLD	Czerwony
7		Lampka ostrzegawcza elektrycznego hamulca postojowego (EPB)	Żółty	16		Lampka kontrolna sygnalizująca wodę w filtrze paliwa	Czerwony
8		Lampka ostrzegawcza poduszki powietrznej	Czerwony	17		Lampka ostrzegawcza usterki silnika	Żółty
9		Lampka ostrzegawcza temperatury wody w silniku	Czerwony	18		Lampka kontrolna sygnalizująca zablokowanie filtra powietrza	Zielony

### 1. Lampka ostrzegawcza usterki akumulatora (czerwona)



Ta lampka ostrzegawcza świeci się zawsze, gdy przycisk Start/Stop znajduje się w położeniu „ON”,

wskazując, że system działa prawidłowo.

Jeśli lampka ostrzegawcza pozostaje włączona po uruchomieniu silnika lub podczas jazdy, lub jeśli nie świeci się, gdy przycisk Start/Stop znajduje się w położeniu „ON”, oznacza to usterkę w układzie ładowania. W takim przypadku należy natychmiast wyłączyć wszystkie zbędne akcesoria elektryczne, takie jak radio, klimatyzacja i oświetlenie wewnętrzne. W celu przeprowadzenia konserwacji należy skontaktować się z autoryzowanym serwisem.

### 2. Lampka ostrzegawcza usterki układu zapobiegającego blokowaniu kół podczas hamowania (ABS) (żółta)



Po ustawieniu przycisku Start/Stop w położeniu „ON”, system przeprowadzi najpierw autokontrolę.

Lampka ostrzegawcza ABS zaświeci się na kilka sekund, a następnie zgaśnie, wskazując, że system jest sprawny.

Jeśli lampka ostrzegawcza pozostaje włączona podczas jazdy, lub jeśli nie świeci się, gdy przycisk Start/Stop znajduje się w położeniu „ON”, oznacza to usterkę w układzie ABS. W takim przypadku układ hamulcowy nadal działa normalnie, ale system zapobiegający blokowaniu kół podczas hamowania nie jest aktywny. Należy jak najszybciej skontaktować się z autoryzowanym serwisem w celu sprawdzenia pojazdu.

### 3. Lampka ostrzegawcza usterki układu hamulcowego (czerwona)



Po ustawieniu przycisku Start/Stop w położeniu „ON”, system przeprowadzi najpierw autokontrolę. Lampka ostrzegawcza

układu hamulcowego zaświeci się na kilka sekund, a następnie zgaśnie, wskazując, że system działa prawidłowo. Jeśli lampka ostrzegawcza pozostaje włączona podczas jazdy, lub jeśli nie świeci się, gdy przycisk Start/Stop znajduje się w położeniu „ON”, oznacza to usterkę w układzie. Należy jak najszybciej skontaktować się z autoryzowanym serwisem w celu sprawdzenia pojazdu. Jeśli lampka ostrzegawcza świeci się podczas jazdy, należy natychmiast zatrzymać pojazd,

wyłączyć go i ponownie uruchomić raz lub dwa razy. Jeśli lampka ostrzegawcza nadal się świeci, nie uruchamiać pojazdu i skontaktować się z autoryzowanym serwisem w celu sprawdzenia pojazdu.



### Ostrzeżenie

- W przypadku usterki układu hamulcowego mogą wystąpić trudności z wciśnięciem pedału hamulca, a skuteczność hamowania będzie znacznie ograniczona, co może prowadzić do wypadków. Należy zatrzymać się w bezpiecznym miejscu i niezwłocznie skontaktować się z autoryzowanym serwisem.

### 4. Lampka ostrzegawcza ciśnienia oleju silnikowego (czerwona)



Po ustawieniu przycisku Start/Stop w położeniu „ON”, lampka ostrzegawcza poziomu oleju silnikowego zapala się. Po uruchomieniu silnika lampka

ostrzegawcza zgaśnie, wskazując, że system działa prawidłowo.

## Wskaźniki i elementy sterujące

Jeśli lampka ostrzegawcza pozostaje włączona po uruchomieniu silnika lub podczas jazdy, lub jeśli nie świeci się, gdy przycisk Start/Stop znajduje się w położeniu „ON”, oznacza to, że ciśnienie oleju silnikowego jest zbyt niskie lub układ działa nieprawidłowo. Należy jak najszybciej zatrzymać się w bezpiecznym miejscu i wyłączyć silnik. Następnie odczekać kilka minut w celu sprawdzenia poziomu oleju. Jeśli ilość oleju jest niewystarczająca, można uzupełnić olej i ponownie uruchomić silnik lub skontaktować się z autoryzowanym serwisem.

Jeśli poziom oleju jest prawidłowy, a lampka ostrzegawcza nadal się świeci, należy wyłączyć silnik i jak najszybciej skontaktować się z autoryzowanym serwisem.

### 5.

#### Przewaga

- Jazda z włączoną lampką ostrzegawczą ciśnienia oleju silnikowego może spowodować poważne uszkodzenie silnika.
- Lampka ostrzegawcza ciśnienia oleju silnikowego nie służy do sygnalizowania niskiego poziomu oleju. Poziom oleju silnikowego należy sprawdzać za pomocą bagnetu.

### Lampka ostrzegawcza usterki elektrycznego wspomagania układu kierowniczego (czerwona)

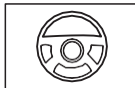

Gdy przycisk Start/Stop zapłonu znajduje się w położeniu „ON”, zapala się lampka ostrzegawcza usterki elektrycznego wspomagania

układu kierowniczego. Po uruchomieniu silnika lampka ostrzegawcza zgaśnie, wskazując, że system działa prawidłowo. Jeśli lampka ostrzegawcza pozostaje włączona po uruchomieniu silnika lub podczas jazdy, lub jeśli nie świeci się, gdy przycisk Start/Stop znajduje się w położeniu „ON”, oznacza to, że w elektrycznym układzie wspomagania kierownicy wystąpiła usterka, przez co działanie wspomagania kierownicy może być ograniczone lub całkowicie przestać działać. Należy jak najszybciej skontaktować się z autoryzowanym serwisem w celu sprawdzenia pojazdu.

### 6.

#### Przewaga

- Gdy wspomaganie układu kierowniczego jest ograniczone lub nie działa, należy używać większej siły przy skręcaniu niż zwykle.

### Lampka ostrzegawcza usterki silnika (żółta)

**EPC**

Lampka ostrzegawcza usterki silnika zapala się, gdy przycisk Start/Stop znajduje się w położeniu „ON”. Po uruchomieniu

silnika lampka ostrzegawcza zgaśnie, wskazując, że system działa prawidłowo. Jeśli lampka ostrzegawcza pozostaje włączona po uruchomieniu silnika lub podczas jazdy, lub jeśli nie świeci się, gdy przycisk Start/Stop znajduje się w położeniu „ON”, oznacza to usterkę układu. Należy jak najszybciej skontaktować się z autoryzowanym serwisem w celu sprawdzenia pojazdu.

### 7. Lampka ostrzegawcza elektrycznego hamulca postojowego (EPB) (żółta)



Po ustawieniu przycisku Start/Stop w położeniu „ON”, system przeprowadzi najpierw autokontrolę.

Lampka ostrzegawcza EPB zaświeci się na kilka sekund, a następnie zgaśnie, wskazując, że system jest sprawny. Jeśli lampka ostrzegawcza pozostaje włączona podczas jazdy, lub jeśli nie świeci się, gdy przycisk Start/Stop

znajduje się w położeniu „ON”, oznacza to usterkę w układzie EPB. Należy jak najszybciej skontaktować się z autoryzowanym serwisem w celu sprawdzenia pojazdu.

### 8. Lampka ostrzegawcza poduszki powietrznej (czerwona)



Po ustawieniu przycisku Start/Stop w położeniu „ON”, system przeprowadzi najpierw autokontrolę. Lampka ostrzegawcza

poduszki powietrznej zaświeci się na kilka sekund, a następnie zgaśnie, wskazując, że system działa prawidłowo.

Jeśli lampka ostrzegawcza nie gaśnie lub świeci się podczas jazdy, lub nie świeci się, gdy przycisk Start/Stop znajduje się w położeniu „ON”, oznacza to usterkę systemu poduszek powietrznych. Należy jak najszybciej skontaktować się z autoryzowanym serwisem w celu sprawdzenia pojazdu.

### 9. Lampka ostrzegawcza temperatury płynu w silniku (czerwona)



Po ustawieniu przycisku Start/Stop w położeniu „ON”, system przeprowadzi najpierw autokontrolę. Lampka ostrzegawcza

temperatury płynu w silniku zaświeci się na kilka sekund, a następnie zgaśnie, wskazując, że system działa prawidłowo. Jeśli lampka ostrzegawcza nie gaśnie lub nie świeci się, gdy przycisk Start/Stop znajduje się w położeniu „ON”, oznacza to, że doszło do usterki systemu. Należy jak najszybciej skontaktować się z autoryzowanym serwisem w celu sprawdzenia pojazdu. Jeśli lampka ostrzegawcza świeci się podczas jazdy, wskazując, że temperatura płynu chłodzącego silnik jest zbyt wysoka, należy jak najszybciej zatrzymać się i wyłączyć silnik, a następnie poczekać, aż silnik całkowicie ostygnie, a wskaźnik powróci do normalnego zakresu temperatury. Otworzyć maskę, sprawdzić ilość płynu chłodzącego i pasek napędowy pompy wodnej. W przypadku usterki układu chłodzenia należy skontaktować się z autoryzowanym serwisem.



### Ostrzeżenie

- Nie dotykać wentylatora chłodnicy, gdy silnik jest wyłączony. Wentylator może się nagle obrócić.

### 10. Lampka ostrzegawcza poziomu paliwa (żółta)



Po ustawieniu przycisku Start/Stop w położeniu „ON”, system przeprowadzi najpierw autokontrolę. Lampka ostrzegawcza poziomu paliwa

zaświeci się na kilka sekund, a następnie zgaśnie, wskazując, że system działa prawidłowo.

Jeśli lampka ostrzegawcza nie gaśnie lub świeci się podczas jazdy, oznacza to, że w zbiorniku paliwa pozostała niewystarczająca ilość paliwa. Należy jak najszybciej uzupełnić paliwo.

Jeśli lampka ostrzegawcza nie zapala się, gdy przycisk Start/Stop znajduje się w położeniu „ON” lub świeci się, gdy ilość paliwa jest wystarczająca, oznacza to awarię systemu. Należy jak najszybciej skontaktować się z autoryzowanym serwisem w celu sprawdzenia pojazdu.

### Ostrzeżenie

- Gdy świeci się lampka ostrzegawcza paliwa lub poziom paliwa znajduje się poniżej oznaczenia „E”, może dojść do zgaśnięcia silnika i uszkodzenia katalizatora.

### 11. Lampka ostrzegawcza usterki skrzyni biegów (żółta)



Po ustawieniu przycisku Start/Stop w położeniu „ON”, system przeprowadzi najpierw autokontrolę. Lampka ostrzegawcza skrzyni biegów

zaświeci się na kilka sekund, a następnie zgaśnie, wskazując, że system działa prawidłowo. Jeśli lampka ostrzegawcza nie gaśnie lub świeci się podczas jazdy, lub nie świeci się, gdy przycisk Start/Stop znajduje się w położeniu „ON”, oznacza to usterkę skrzyni biegów. Należy jak najszybciej skontaktować się z autoryzowanym serwisem w celu sprawdzenia pojazdu.

### 12. Lampka ostrzegawcza nieprawidłowego ciśnienia w oponach (żółta)



Po ustawieniu przycisku Start/Stop w położeniu „ON”, system przeprowadzi najpierw autokontrolę. Lampka ostrzegawcza ciśnienia w oponach

zaświeci się na kilka sekund, a następnie zgaśnie, wskazując, że system działa prawidłowo. Jeśli lampka ostrzegawcza nie gaśnie lub świeci się podczas jazdy, oznacza to usterkę związaną ze zbyt wysokim ciśnieniem w oponie, zbyt niskim ciśnieniem w oponie lub zbyt wysoką temperaturą opony. W takim przypadku należy natychmiast zmniejszyć prędkość i unikać gwałtownych ruchów kierownicą i hamowania, a następnie jak najszybciej zatrzymać się w bezpiecznym miejscu i sprawdzić stan opony oraz ciśnienie powietrza w oponie.

W przypadku wykrycia dużej nieszczelności wskaźnik miga i emitowany jest sygnał dźwiękowy.

### 13. Lampka ostrzegawcza usterki systemu monitorowania ciśnienia w oponach (TPMS) (żółta)



Po ustawieniu przycisku Start/Stop w położeniu „ON”, system przeprowadzi najpierw autokontrolę. Lampka ostrzegawcza systemu monitorowania ciśnienia w oponach

zaświeci się na kilka sekund, a następnie zgaśnie, wskazując, że system działa prawidłowo.

Jeśli lampka ostrzegawcza nie gaśnie lub świeci się podczas jazdy, lub nie świeci się, gdy przycisk Start/Stop znajduje się w położeniu „ON”, oznacza to usterkę systemu monitorowania ciśnienia w oponach. Należy jak najszybciej skontaktować się z autoryzowanym serwisem w celu sprawdzenia pojazdu.

#### 14. Lampka ostrzegawcza przekroczenia prędkości (czerwona)



Gdy prędkość pojazdu przekroczy ustawioną prędkość ostrzegawczą, lampka ostrzegawcza przekroczenia prędkości zaświeci się,

wskazując, że pojazd przekroczył prędkość ostrzegawczą. Należy natychmiast zwolnić.

	<b>Ostrzeżenie</b>
<ul style="list-style-type: none"> <li>• Maksymalna prędkość prowadzenia pojazdu zależy od warunków na drodze i lokalnych przepisów. Nie przekraczać dozwolonej prędkości.</li> </ul>	

#### 15. Lampka ostrzegawcza usterki AUTO HOLD (czerwona)



Po ustawieniu przycisku Start/Stop w położeniu „ON”, system przeprowadzi najpierw autokontrolę. Lampka ostrzegawcza zaświeci się na kilka sekund, a następnie zgaśnie, wskazując, że system działa prawidłowo.

Jeśli lampka ostrzegawcza pozostaje włączona podczas jazdy, lub jeśli nie świeci się, gdy przycisk Start/Stop znajduje się w położeniu „ON”, oznacza to usterkę systemu AUTO HOLD. Należy jak najszybciej skontaktować się z autoryzowanym serwisem w celu sprawdzenia pojazdu.

#### 16. Lampka kontrolna sygnalizująca wodę w filtrze paliwa (czerwona)



Gdy woda w separatorze wody osiągnie niebezpieczny poziom, zaświeci się lampka kontrolna sygnalizująca wodę

w filtrze paliwa. Jeśli lampka świeci się, gdy silnik jest uruchomiony, oznacza to, że należy spuścić wodę w separatorze.

#### 17. Lampka ostrzegawcza usterki silnika (żółta)



Lampka ta jest częścią wewnętrznego systemu diagnostycznego pojazdu i umożliwia monitorowanie

usterek silnika. Po ustawieniu przycisku Start/Stop w położeniu „ON” lampka zapala się, a następnie gaśnie po uruchomieniu

Jeśli kontrolka ta zapala się podczas jazdy lub gaśnie, gdy przycisk Start/Stop znajduje się w pozycji „ON”, należy jak najszybciej skontaktować się z autoryzowanym serwisem w celu przeprowadzenia kontroli.

#### 18. Lampka kontrolna sygnalizująca zablokowanie filtra powietrza (zielona)

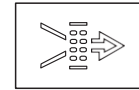

Lampka zapala się w przypadku zablokowania filtra powietrza. Zatrzymać się natychmiast i sprawdzić, czy filtr powietrza jest zablokowany. W przeciwnym razie może dojść do uszkodzenia silnika.

1

2

3

4

5













6

7

8



Wskaźniki

Nr	Symbol	Opis	Kolor	Nr	Symbol	Opis	Kolor
1		Lampka kontrolna świateł drogowych	Niebieski	10		Lampka kontrolna wyłączenia elektronicznego systemu stabilizacji toru jazdy (ESC)	Żółty
2		Lampka kontrolna świateł mijania	Zielony	11		Lampka kontrolna zabezpieczenia silnika przed kradzieżą	Żółty
3		Lampka kontrolna przednich świateł przeciwmgielnych	Zielony	12	AUTO HOLD	Lampka kontrolna AUTO HOLD	Zielony
4		Lampka kontrolna tylnych świateł przeciwmgielnych	Żółty	13		Wskaźnik tempomatu	Biały/ zielony
5		Lampka kontrolna świateł pozycyjnych	Zielony	14	4H	Lampka kontrolna 4WD High	Zielony
6		Światło kierunkowskazu/światła awaryjne	Zielony	15	4L	Lampka kontrolna 4WD Low	Zielony
7		Lampka elektrycznego hamulca postojowego (EPB)	Czerwony	16	2H	Lampka kontrolna 2WD	Zielony
8		Lampka kontrolna pasa bezpieczeństwa kierowcy	Czerwony				
9		Lampka kontrolna elektronicznego systemu stabilizacji toru jazdy (ESC)	Żółty				

## Wskaźniki i elementy sterujące

### 1. Lampka kontrolna świateł drogowych (niebieska)



Lampka ta zapala się, gdy włączone są światła drogowe lub miga,

Gdy wysyłamy sygnał ostrzegawczy

### 2. Lampka kontrolna świateł mijania (zielony)



Lampka ta zapala się, gdy włączone są światła mijania.

### 3. Lampka kontrolna przednich świateł przeciwmgielnych (zielona)



Lampka ta zapala się, gdy włączone są przednie światła przeciwmgielne.

### 4. Lampka kontrolna tylnych świateł przeciwmgielnych (żółta)



Lampka ta zapala się, gdy włączone są tylne światła przeciwmgielne.

### 5. Lampka kontrolna świateł pozycyjnych (zielona)

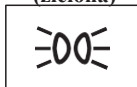

Lampka ta zapala się, gdy włączone są światła pozycyjne.

### 6. Światło kierunkowskazu/światła awaryjne (zielona)

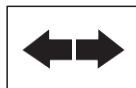

Po włączeniu kierunkowskazu włącza się odpowiednio lewa lub prawa lampka kierunkowskazu na tablicy wskaźników.

Po naciśnięciu włącznika awaryjnych lewy i prawy kierunkowskaz będą migać jednocześnie.

#### Ostrzeżenie

- Jeśli wskaźnik nie miga, miga z dużą częstotliwością lub całkowicie gaśnie, oznacza to usterkę systemu kierunkowskazów. Należy jak najszybciej skontaktować się z autoryzowanym serwisem w celu sprawdzenia pojazdu. W przeciwnym razie nie będzie można sygnalizować manewru skręcania innym uczestnik ruchu.

### 7. Lampka kontrolna elektrycznego hamulca postojowego (EPB) (czerwona)



Po ustawieniu przycisku Start/Stop w położeniu „ON”, system przeprowadzi najpierw autokontrolę. Jeśli EPB

nie jest włączony, lampka kontrolna zaświeci się na kilka sekund, a następnie zgaśnie. Jeśli EPB jest włączony, lampka świeci się do momentu zwolnienia hamulca.

Jeśli lampka kontrolna nie świeci się, należy skontaktować się z autoryzowanym serwisem w celu sprawdzenia pojazdu.

Po wyłączeniu przycisku Start/Stop elektryczny hamulec postojowy zostanie automatycznie aktywowany, a lampka kontrolna pozostanie włączona przez 30 sekund.

### 8. Lampka kontrolna pasa bezpieczeństwa kierowcy (czerwona)



Gdy przycisk Start/Stop znajduje się w pozycji ON, a kierowca nie ma zapiętych pasów bezpieczeństwa, lampka miga do momentu

zapięcia pasów przez kierowcę.

### 9. Lampka kontrolna elektronicznego systemu stabilizacji toru jazdy (ESC) (żółta)



Po ustawieniu przycisku Start/Stop w położeniu „ON”, system przeprowadzi najpierw autokontrolę. Lampka ESC

zaświeci się na kilka sekund, a następnie zgaśnie, wskazując, że system działa prawidłowo.

System ESC monitoruje tor jazdy i w normalnych warunkach kontrolka ESC pozostaje wyłączona. Jeśli podczas jazdy lampka kontrolna ESC miga, oznacza to, że droga jest śliska, a moc pojazdu osiąga maksymalny limit przyczepności.

### 10. Lampka kontrolna wyłączenia elektronicznego systemu stabilizacji toru jazdy (ESC OFF) (żółta)



Gdy przycisk Start/Stop znajduje się w pozycji ON, naciśnięć przełącznik. Lampka kontrolna zaświeci się, wskazując, że system ESC jest wyłączony.

### 11. Lampka kontrolna zabezpieczenia silnika przed kradzieżą (żółta)



Po ustawieniu przycisku Start/Stop w położeniu „ON”, system przeprowadzi najpierw autokontrolę. Lampka

kontrolna zabezpieczenia silnika przed kradzieżą zaświeci się na kilka sekund, a następnie zgaśnie, wskazując, że system działa prawidłowo.

Jeśli weryfikacja systemu zabezpieczającego silnik przed kradzieżą nie powiedzie się, a kontrolka będzie migać, pojazd nie uruchomi się.

Należy skontaktować się z autoryzowanym serwisem. Gdy system zabezpieczający silnik przed kradzieżą zostanie sprawdzony, lampka zgaśnie.

### 12. Lampka kontrolna Auto Hold (zielona)



Po ustawieniu przycisku Start/Stop w położeniu „ON” lampka zapala się, a następnie miga,

gdy aktywny jest system Auto Hold.

### 13. Lampka kontrolna tempomatu (biała/zielona)



Po włączeniu przycisku Start/Stop w położeniu ON i naciśnięciu głównego przełącznika nawigacji na kierownicy,

zaświeci się biała lampka kontrolna, wskazując, że funkcja tempomatu jest włączona i następuje przejście do stanu poprzedzającego włączenie tempomatu. Po spełnieniu warunku aktywacji tempomatu i naciśnięciu przycisku SET, zaświeci się zielona lampka, a pojazd przejdzie w tryb tempomatu.

### 14. Lampka kontrolna 4WD High (zielona)



Gdy pojazd znajduje się w trybie 4WD High, zaświeci się lampka kontrolna.

### 15. Lampka kontrolna 4WD Low (zielona)



Gdy pojazd znajduje się w trybie 4WD Low, zaświeci się lampka kontrolna.

### 16. Lampka kontrolna 2WD (zielona)

2H

Gdy pojazd znajduje się w trybie 2WD, zaświeci się lampka kontrolna.

### Wyświetlacz wielofunkcyjny

Wyświetlacz wielofunkcyjny jest zintegrowany z tabelą wskaźników. Na ekranie tym wyświetlane są różne informacje związane z prowadzeniem pojazdu, takie jak aktualna temperatura na zewnątrz pojazdu i ciśnienie w oponach. Wyświetlacz wielofunkcyjny może być również używany do zmiany ustawień ekranu i innych ustawień.

#### Korzystanie z wyświetlacza wielofunkcyjnego

Do obsługi wyświetlacza wielofunkcyjnego służą przyciski sterujące na kierownicy.

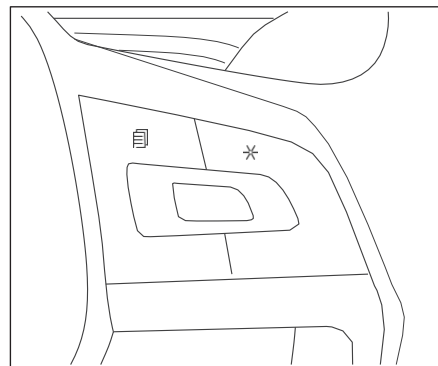



Przycisk	Funkcja
	Nacisnąć i przytrzymać ten przycisk, aby wyświetlić informacje dotyczące danych jazdy w kolejności: prędkość, zasięg, średnie zużycie paliwa i łączny przebieg.
*	Nacisnąć ten przycisk, aby zmienić motyw tablicy wskaźników (złoty i niebieski).

**Dane jazdy**

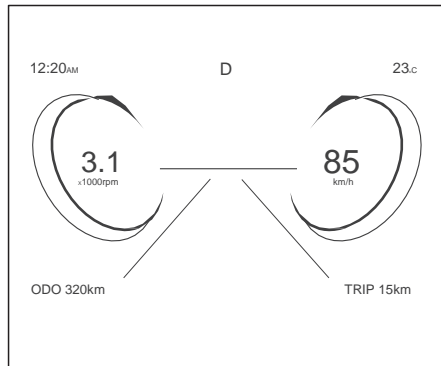
Dane dotyczące jazdy obejmują przebieg, zużycie paliwa i ciśnienie w oponach. Treść wyświetlacza można zmieniać za pomocą przycisku  po prawej stronie kierownicy.



Pozycja wyświetlacza	Opis
Prędkość	Wyświetla aktualną prędkość pojazdu.
Zasięg	Pokazuje aktualny poziom paliwa w zbiorniku i liczbę kilometrów, które można jeszcze przejechać. Zasięg jest obliczany w czasie rzeczywistym na podstawie zużycia paliwa na minutę. Ze względu na różne warunki drogowe i jazdy wyświetlany zasięg może nie być zgodny z rzeczywistym. Jeśli zasięg jest mniejszy niż 50 km lub czujnik paliwa ulegnie awarii, na ekranie pojawi się komunikat „--km”.
Średnie zużycie paliwa	Domyślnie średnie zużycie paliwa po ostatnim zresetowaniu pamięci w l/100 km; Długie naciśnięcie przycisku  na ekranie informacji o średnim zużyciu paliwa spowoduje zresetowanie wartości i ponowne rozpoczęcie obliczeń. W przypadku odłączenia licznika od akumulatora średnie zużycie paliwa zostanie wyzerowane.
Przebieg dzienny (TRIP)	Licznik przebiegu dziennego wskazuje przebieg pojazdu od ostatniego resetowania; Długie naciśnięcie przycisku  na ekranie informacji o średnim zużyciu paliwa spowoduje zresetowanie wartości i ponowne rozpoczęcie obliczeń. Zakres licznika kilometrów wynosi (0~999,9) km. Po przekroczeniu wartości przebieg będzie liczony ponownie od 0.



Poniższa tabela opisuje inne wyświetlane informacje:

Pozycja wyświetlacza	Opis
Przebieg całkowity (ODO)	Wskazuje całkowity przebieg pojazdu. Zakres licznika kilometrów wynosi (0~999,999) km. Po przekroczeniu wartości maksymalnej wyświetlany jest komunikat „Err”.
Tempomat	Tempomat wyświetla aktualną prędkość pojazdu ustawioną przez kierowcę. Prędkość tempomatu można ustawić za pomocą przełącznika tempomatu. Jeśli funkcja tempomatu nie jest aktywna, na ekranie wyświetlana będzie wartość ---km/h.
Ciśnienie/temperatura opon	Pojazd posiada funkcję monitorowania ciśnienia i temperatury w oponach. Jednostką ciśnienia w oponach jest kPa. W przypadku odebrania nieprawidłowej wartości lampka miga, a wartość jest wyświetlana jako „-.-”. Jednostką temperatury opon jest °C. W przypadku odebrania nieprawidłowej wartości lampka miga, a wartość jest wyświetlana jako „-.-”.
Bieg	Pokazuje aktualny bieg pojazdu.
Temperatura	Wskazuje temperaturę na zewnątrz pojazdu.

1

2

3

4

5

6

7

8

### Fotel

#### Regulacja foteli przednich

##### Niebezpieczeństwo

- Po zajęciu miejsca w pojeździe należy ustawić oparcie fotela w położeniu pionowym. Ważne jest, aby siedzieć blisko oparcia i odpowiednio wyregulować pas bezpieczeństwa. Nie należy gwałtownie przyspieszać ani hamować, aby uniknąć obrażeń ciała lub śmierci.
- Gdy w pojeździe znajdują się pasażerowie, należy ustawić oparcie siedzenia w pozycji pionowej. W przeciwnym razie w przypadku kolizji pasażerowie mogą wysunąć się z pasa bezpieczeństwa i doznać poważnych obrażeń.
- Nie regulować kierownicy podczas jazdy, ponieważ może to spowodować utratę kontroli nad pojazdem. Fotel kierowcy można regulować wyłącznie podczas postoju.

##### Ostrzeżenie

- Odległość między kierownicą a kierownicą nie może być mniejsza niż 25 cm, a kolana muszą znajdować się co najmniej 10 cm od deski rozdzielczej. W obszarze regulacji przedniego fotela nie wolno umieszczać żadnych przedmiotów.
- Przed rozpoczęciem jazdy należy upewnić się, że fotel, pas bezpieczeństwa i zagłówek znajdują się we właściwej pozycji.
- W pojeździe nie należy pozostawiać dzieci, osób niesamodzielnych ani zwierząt domowych bez opieki. Przypadkowe naciśnięcie elementów sterujących może spowodować poważny wypadek i obrażenia ciała.

#### Fotel kierowcy

Jeśli pojazd jest wyposażony w elektrycznie regulowane fotele, można je regulować w wielu kierunkach za pomocą przełącznika regulacji fotela. W przypadku utraty zasilania pojazdu fotele również można regulować.

Ustawić odpowiednio fotel zgodnie z rysunkiem.

##### Uwaga

- Poniższy rysunek przedstawia pojazd z kierownicą po lewej stronie. W przypadku pojazdu z kierownicą po prawej stronie należy wykonać odpowiednie czynności po drugiej stronie.
- Po wyregulowaniu fotela upewnić się, że jest on prawidłowo zablokowany.

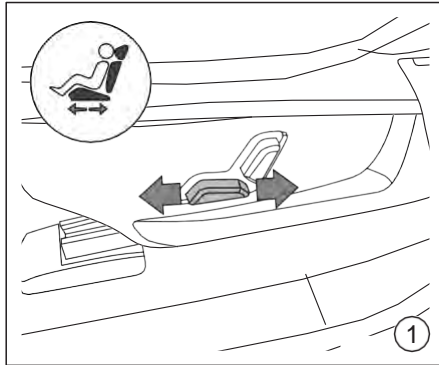

① **Regulacja fotela przód – tył**

Popchnąć dźwignię do przodu. Fotel powoli przesuwany się do przodu.  
Popchnąć dźwignię do tyłu. Fotel powoli przesuwany się do tyłu

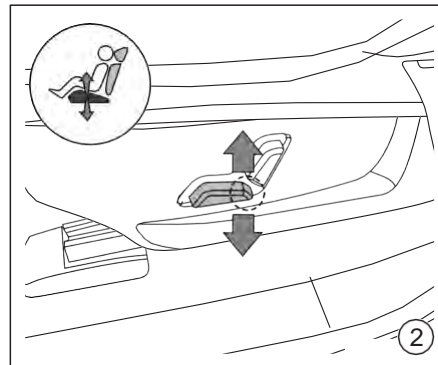

② **Regulacja wysokości**

Podnieść tylną część dźwigni, aby powoli podnieść fotel;  
Nacisnąć tylną część dźwigni, aby powoli opuścić fotel.

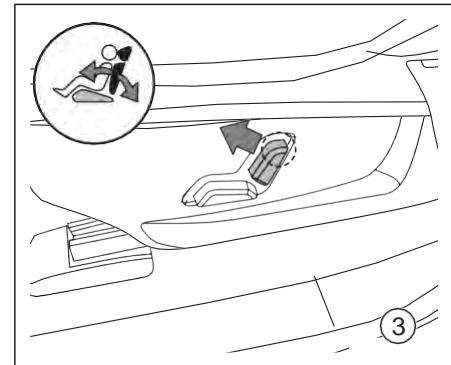

③ **Regulacja kąta oparcia**

Przesunąć dźwignię do przodu, aby złożyć oparcie siedzenia do przodu;  
Przesunąć dźwignię do tyłu, aby rozłożyć oparcie siedzenia do tyłu.

1

2

3

4

5

6

7

8

## Wskaźniki i elementy sterujące

### Przedni fotel pasażera

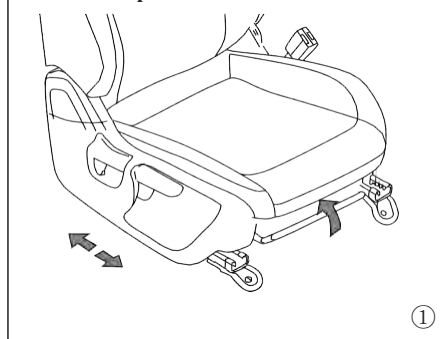

#### ① Regulacja fotela przód – tył

Podnieść dźwignię regulacji położenia fotela i przesuwać fotel do przodu lub do tyłu, aż do ustawienia go w żądanej pozycji.

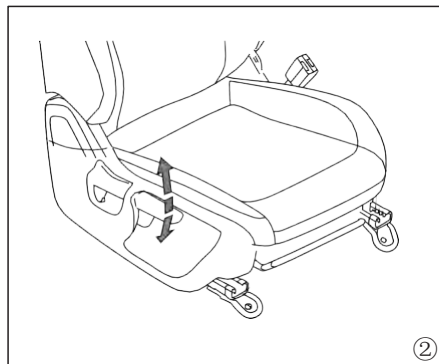

#### ② Regulacja wysokości

Aby podnieść fotel, należy kilkakrotnie pociągnąć za dźwignię regulacji wysokości fotela.

Aby opuścić fotel, należy kilkakrotnie nacisnąć dźwignię regulacji wysokości fotela.

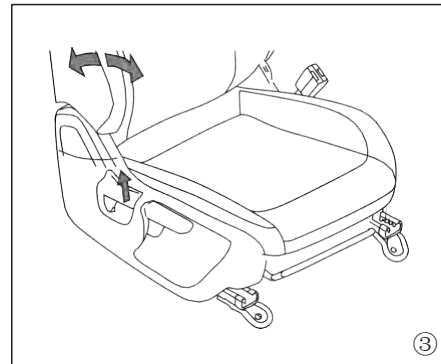

#### ③ Regulacja kąta oparcia

Przycisnąć ciało mocno do oparcia, podnieść dźwignię regulacji nachylenia oparcia fotela, odchylić się do tyłu, aby ustawić oparcie pod żądanym kątem, a następnie zwolnić dźwignię regulacji.

#### ⚠ Uwaga

- Przed regulacją oparcia należy całkowicie podnieść dźwignię regulacji nachylenia oparcia. W przeciwnym razie może dojść do uszkodzenia mechanicznego fotela.

Regulacja foteli tylnych

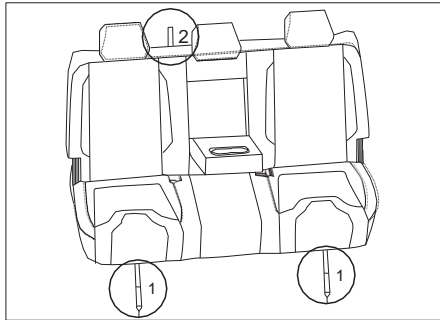

**Podnoszenie siedziska fotela**

Siedzisko fotela tylnego posiada funkcję podnoszenia. Pociągnąć uchwyt siedziska ①, aby zwolnić zaczep blokady i podnieść siedzisko, a następnie zablokować zaczep na pałąku zagłówku.

**Składanie oparcia**

Oparcie fotela tylnego ma funkcję składania. Pociągnąć uchwyt oparcia ②, aby zwolnić zaczep blokady, podnieść oparcie, a następnie opuścić je na siedzisko.

**Ostrzeżenie**

- Upewnić się, że oparcie jest zablokowane. Jeśli oparcie nie jest prawidłowo zablokowane, nie może zapewnić skutecznej ochrony w przypadku kolizji lub hamowania awaryjnego.
- Zabrania się regulowania fotela podczas jazdy.

Ogrzewanie fotela

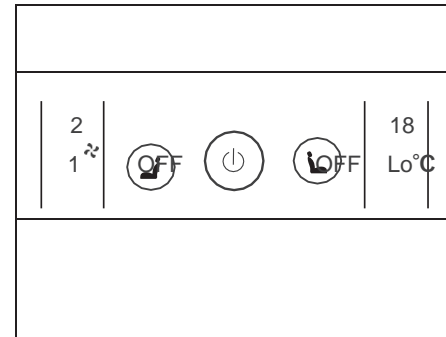

Jeśli pojazd jest wyposażony w funkcję ogrzewania fotela, po ustawieniu przycisku Start/Stop w położeniu „ON” kliknąć przycisk podgrzewania fotela lub na ekranie MP5, aby aktywować funkcję ogrzewania fotela. Następnie nacisnąć przycisk ogrzewania, aby wybrać poziom ogrzewania. Nacisnąć przycisk „OFF”, aby wyłączyć funkcję ogrzewania fotela.

Nie włączać funkcji ogrzewania fotela w następujących sytuacjach:

1. Fotel nie jest używany.
2. Fotel jest osłonięty pokrowcem ochronnym.
3. Tapicerka fotela jest wilgotna.
4. Temperatura wewnątrz lub na zewnątrz pojazdu jest wyższa niż 25°C.



### Ostrzeżenie

- Osoby, które mają zaburzenia odczuwania bólu lub temperatury z powodu przyjmowania leków, niesprawności nóg lub chorób przewlekłych (np. cukrzycy), mogą doznać poparzeń pleców, bioder i nóg, jeśli będą korzystać z funkcji ogrzewania fotela. W związku z tym, przed skorzystaniem z funkcji ogrzewania fotela należy upewnić się, że stan zdrowia użytkownika nie ogranicza możliwości korzystania z tej funkcji. Osoby, które mają zaburzenia odczuwania bólu lub temperatury nie powinny korzystać z funkcji ogrzewania fotela.
- Wilgotny fotel może spowodować awarię ogrzewania i zwiększyć ryzyko poparzeń.
- Przed użyciem funkcji ogrzewania należy upewnić się, że fotel jest suchy.
- Nie siedać na fotelu w mokrych ubraniach.
- Nie kłaść na fotelu wilgotnych przedmiotów lub ubrań.
- Nie rozlewać płynów na fotel.
- Jeśli podczas korzystania z funkcji ogrzewania pojawi się nieprzyjemny zapach, należy natychmiast wyłączyć funkcję ogrzewania fotela i skontaktować się z autoryzowanym serwisem w celu przeprowadzenia konserwacji.

### Ostrzeżenie

- Nie używać paliwa, rozcieńczalników ani podobnych środków do czyszczenia foteli.

### Uwaga

- Korzystanie z funkcji ogrzewania fotela, gdy silnik nie jest włączony, może spowodować rozładowanie akumulatora. Nie korzystać z funkcji ogrzewania fotela przez dłuższy czas lub gdy fotel nie jest używany.
- W przypadku rozlania płynu na ogrzewany fotel należy go natychmiast wytrzeć.
- Z funkcji ogrzewania fotela należy korzystać zgodnie z rzeczywistymi potrzebami i wyłączać ją na czas, gdy nie jest używana.

## Podłokietnik

### Fotele przednie

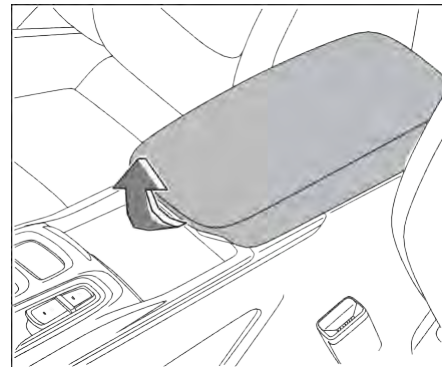

Pokrywa schowka w konsoli środkowej może służyć jako podłokietnik.

Fotele tylne

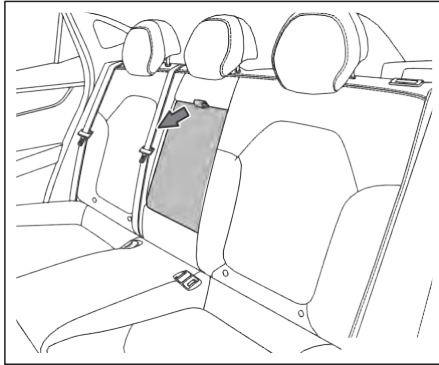

Aby wysunąć podłokietnik, należy pociągnąć za pasek. W celu złożenia podłokietnika należy podnieść go do góry i wcisnąć w oparcie fotela.

Zaglówek

Regulowany zaglówek.

Dotyczy pojazdów wyposażonych w regulowane zagłówki. Zaglówek posiada wiele rowków, które umożliwiają zablokowanie go w żądanej pozycji.

 **Ostrzeżenie**

- Zaglówek środkowego tylnego fotela nie może być zablokowany, gdy znajduje się w najniższym położeniu, i należy go podnieść o jeden stopień podczas użytkowania.
- Do zagłówka nie wolno przywiązywać żadnych przedmiotów.
- Jeśli zaglówek został zdemontowany, przed zajęciem miejsca w fotelu należy go ponownie zamontować i odpowiednio ustawić.
- Gdy zagłówki tylnych foteli znajdują się w najniższym położeniu, nie zapewniają one skutecznej ochrony. Podczas jazdy należy ustawić zagłówki w położeniu innym niż najniższe.

Optymalna pozycja zagłówka

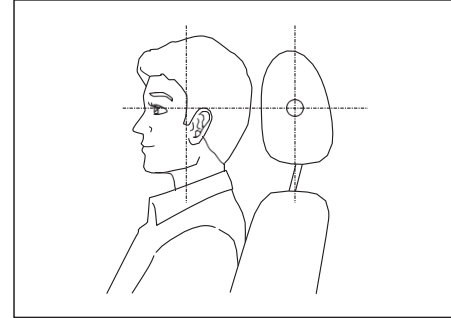

Zaglówek zapewnia maksymalną ochronę, gdy jego środek znajduje się na wysokości uszu.

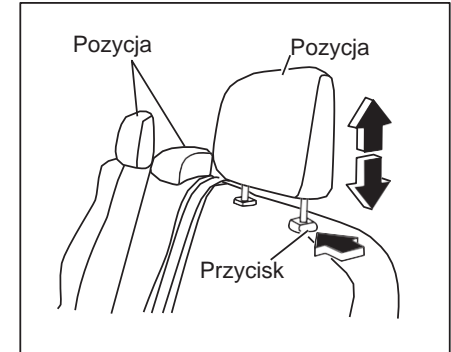

1

2

3

4

5

6

7

8

## Wskaźniki i elementy sterujące

Podczas jazdy należy zawsze ustawiać pozycję użytkową.

Aby ustawić pozycję użytkową, należy przesunąć zagłówek do pozycji, w której słychać kliknięcie, oznaczające jego bezpieczne zablokowanie. Aby ustawić pozycję spoczynkową, należy nacisnąć przycisk blokady, jednocześnie dociskając zagłówek w dół.

### Demontaż

Aby zdemontować zagłówek, należy wykonać poniższe kroki.

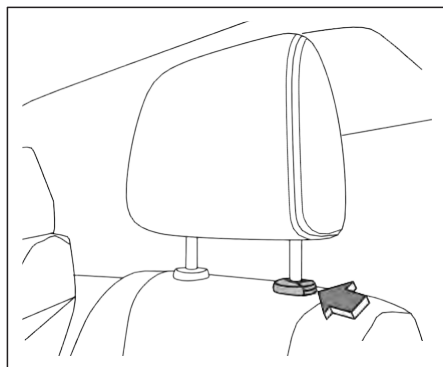

1. Ustawić zagłówek w najwyższym w położeniu.
2. Nacisnąć przycisk blokady.
3. Pociągnąć za zagłówek i zdjąć go z fotela. (Przestrzeń nad głową jest niewielka i może ograniczać możliwość

demontażu zagłówka. W takim przypadku można odblokować i pochylić oparcie przed demontażem zagłówka).

### Montaż

Aby zamontować zagłówek, należy wykonać poniższe kroki.

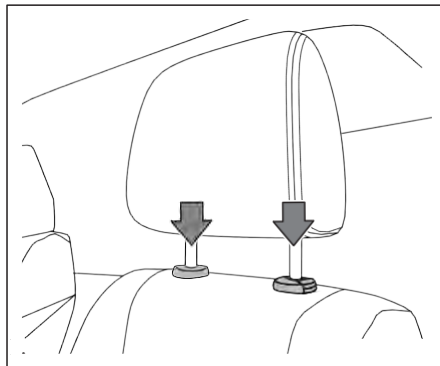

2. Dopasować pałąk zagłówka do otworów w fotelu. Upewnić się, że zagłówek jest skierowany we właściwą stronę. Pałąk z rowkami musi znajdować się w otworze z przyciskami blokady.
3. Nacisnąć i przytrzymać przycisk blokady, a następnie opuścić zagłówek.

## Regulacja świateł

Przełącznik regulacji świateł zewnętrznych znajduje się w dolnej części deski rozdzielczej, w pobliżu drzwi kierowcy.

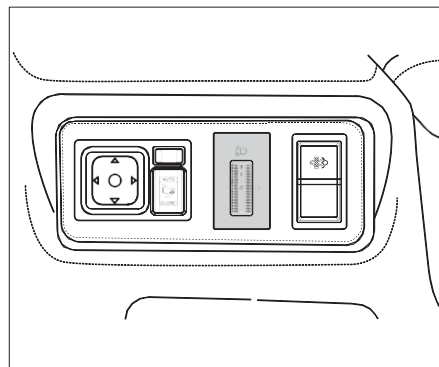

Gdy przycisk Start/Stop znajduje się w pozycji ON, a światła drogowe są włączone, kierowca może regulować kąt nachylenia reflektora za pomocą pokrętła regulacji wysokości świateł drogowych

- Obrócić pokrętło w górę, aby podnieść światło reflektora.
- Obrócić pokrętło w dół, aby obniżyć światło reflektora.

Regulacja reflektorów w zależności od obciążenia pojazdu i warunków jazdy

może poprawić widoczność bez oślepiania nadjeżdżających pojazdów

### Ostrzeżenie

- Zbyt wysoko ustawiony reflektor lub nieprawidłowe używanie świateł drogowych może powodować oślepianie kierowców innych pojazdów na drodze, rozpraszać ich uwagę i prowadzić do poważnych wypadków.
- Upewnić się, że reflektor jest prawidłowo wyregulowany i zapewnia właściwe oświetlenie.
- Nie włączać świateł drogowych, jeśli może to spowodować oślepienie innych kierowców.
- Podczas korzystania ze świateł należy przestrzegać lokalnych przepisów i regulacji.

### Przełącznik wycieraczek i spryskiwaczy

#### Ostrzeżenie

- W przypadku spadku temperatury do zera, brak podjęcia odpowiednich środków może spowodować zamrożenie płynu do spryskiwaczy i utrudnić widoczność. Przed czyszczeniem przedniej szyby za pomocą spryskiwacza należy ją podgrzać za pomocą funkcji ogrzewania przedniej szyby. W przeciwnym razie płyn do spryskiwaczy może zamrozić na szybie i ograniczyć widoczność.
- Zużyte lub zabrudzone pióra wycieraczek znacznie ograniczają widoczność przedniej szyby i pogarszają bezpieczeństwo jazdy. Uszkodzone lub zużyte wycieraczki należy niezwłocznie wymienić.
- Nie używać spryskiwacza przedniej szyby w sposób ciągły przez dłużej niż 15 sekund ani gdy w zbiorniku nie ma płynu do spryskiwaczy, gdyż może dojść do spalenia silnika spryskiwaczy.

#### Uwaga

- Nie używać wycieraczek, gdy szyba jest sucha, gdyż pióro wycieraczki może ulec szybkiemu zużyciu lub uszkodzeniu.
- Gdy temperatura spadnie w okolicy zera, przed rozpoczęciem jazdy należy sprawdzić, czy wycieraczki nie przymarzły do przedniej szyby. W niskich temperaturach podnieść, wycieraczki, gdy pojazd jest zaparkowany przez dłuższy czas.
- Przed jazdą należy usunąć z przedniej szyby śnieg, lód, liście i inne zanieczyszczenia.
- Przed wyłączeniem pojazdu zaleca się wyłączenie wycieraczek przedniej szyby. Po włączeniu wycieraczek ustawić przycisk Start/Stop w pozycji OFF. Po ponownym uruchomieniu pojazdu wycieraczka będzie kontynuować pracę zgodnie z poprzednim ustawieniem. Jeśli w tej sytuacji na przedniej szybie znajduje się lód, śnieg lub inne zabrudzenia, może dojść do uszkodzenia silnika wycieraczek.

1

2

3

4

5

6

8

## Wskaźniki i elementy sterujące

### Przełącznik wycieraczek i spryskiwaczy przedniej szyby

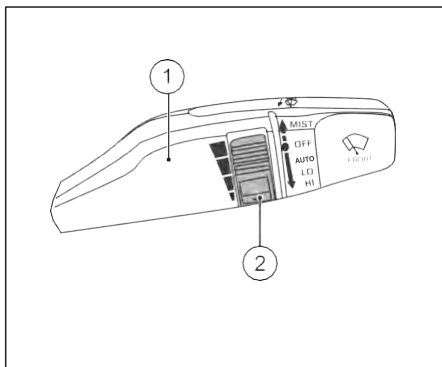

1. Dźwignia sterowania wycieraczkami
2. Dźwignia regulacji

Gdy przycisk Start/Stop znajduje się w położeniu „ON”, wycieraczka przedniej szyby i spryskiwacz są gotowe do pracy.

### Obsługa wycieraczek

**MIST:** Po zwolnieniu dźwigni wycieraczek z pozycji „OFF” do pozycji „MIST”, dźwignia wycieraczek automatycznie powraca do pozycji OFF, a wycieraczka wykonuje jeden ruch. Po przełączeniu dźwigni do położenia „MIST” wycieraczki będą kontynuować pracę z niską prędkością do momentu zwolnienia dźwigni wycieraczek.

**WYŁ:** Wycieraczki przestają pracować, gdy dźwignia wycieraczek znajduje się w położeniu „OFF”.

**AUTO:** Gdy dźwignia wycieraczek znajduje się w położeniu „AUTO”, wycieraczki pracują automatycznie w zależności od intensywności opadów deszczu.

Częstotliwość ruchu wycieraczek można regulować za pomocą pokrętła

② na dźwigni. Przesunąć w górę, aby zwiększyć prędkość wycieraczek, a w dół, aby ją zmniejszyć.

**LO:** Gdy dźwignia wycieraczek znajduje się w położeniu „LO”, wycieraczki pracują w sposób ciągły z niską prędkością.

**HI:** Gdy dźwignia wycieraczek znajduje się w położeniu

„HI”, wycieraczki pracują w sposób ciągły z dużą prędkością.

### Obsługa spryskiwaczy

Delikatnie pociągnąć dźwignię sterowania wycieraczkami do tyłu (w kierunku kierowcy). Spryskiwacz rozpyli płyn na przednią szybę. Jednocześnie wycieraczka będzie pracować z niską prędkością do momentu zwolnienia dźwigni.

Oświetlenie zewnętrzne

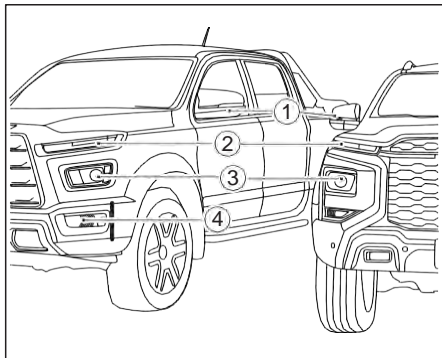

- ① Przedni kierunkowskaz
- ② Światła do jazdy w dzień / Światła pozycyjne / Przedni kierunkowskaz
- ③ Światła drogowe / światła mijania
- ④ Przednie światła przeciwmgielne

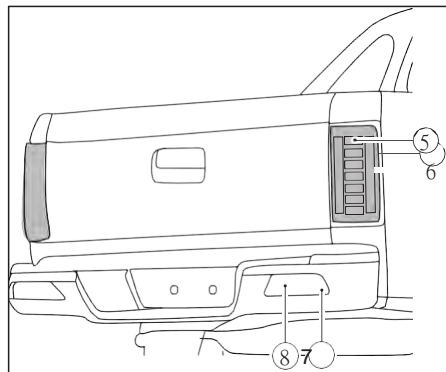

- ⑤ Tylny kierunkowskaz
- ⑥ Światła hamowania / Światła pozycyjne
- ⑦ Światła cofania
- ⑧ Tylne światła przeciwmgielne

Przełącznik regulacji  
światel zewnętrznych

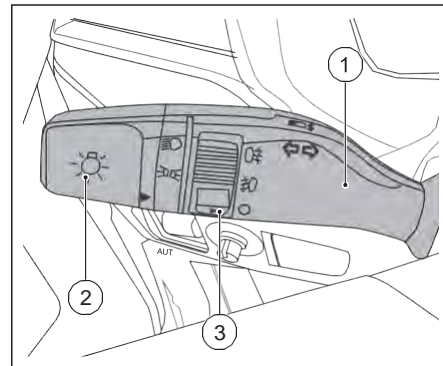

- 1. Dźwignia kierunkowskazów i regulacji światel
- 2. Przełącznik reflektorów
- 3. Przełącznik światel przeciwmgielnych

1

2

3

4

5

6

7

8

## Wskaźniki i elementy sterujące

### Światła automatyczne

Funkcja automatycznej regulacji świateł przednich polega na automatycznym sterowaniu włączaniem i wyłączaniem świateł mijania, świateł pozycyjnych i podświetlenia deski rozdzielczej w zależności od natężenia światła w otoczeniu zewnętrznym. Gdy na zewnątrz robi się ciemno (np. gdy pojazd jedzie o zmierzchu lub w nocy albo wjeżdża do tunelu), czujnik światła monitoruje, czy natężenie światła otoczenia jest niższe od określonej wartości, a światła mijania, pozycyjne i drogowe zapalają się automatycznie. Gdy na zewnątrz ponownie zrobi się jasno, światła automatycznie zgasną z opóźnieniem.

**Wł.:** Po ustawieniu przycisku Start/Stop w położeniu „ON”, obrócić pokrętkę regulacji świateł do położenia „AUTO”, aby włączyć automatyczną regulację świateł.

**Wyl.:** Aby wyłączyć automatyczną regulację świateł, obrócić pokrętkę regulacji świateł w położenie „OFF”.

### ! Uwaga

- Włączenie automatycznych świateł następuje z opóźnieniem. W przypadku wjazdu do tunelu lub nagłego zaciemnienia zaleca się ręczne włączenie świateł mijania.
- W przypadku zmiany natężenia oświetlenia, gdy pojazd przejeżdża na przykład pod mostem, może dojść do włączenia świateł drogowych.
- Silna mgła, rzadka mgła i dym mogą wpływać na jasność otoczenia. Dlatego warunki te w ciągu dnia może spowodować nieprecyzyjne wykrywanie przez czujnik światła, a funkcja automatycznych świateł drogowych może nie działać. Aby nie ograniczać pola widzenia kierowcy, należy ręcznie włączyć światła.

### Światła pozycyjne

Światła pozycyjne są używane w warunkach słabej widoczności, aby ułatwić innym uczestnikom ruchu rozpoznanie rozmiaru i położenia pojazdu.

**Wł.:** Gdy pokrętkę regulacji świateł przednich zostanie ustawione w położeniu „”, włączone zostaną światła pozycyjne, podświetlenie tablicy wskaźników, oświetlenie tablicy rejestracyjnej i deski rozdzielczej

**Wyl.:** Aby wyłączyć światła pozycyjne, obrócić pokrętkę regulacji świateł w położenie „AUTO”.

### ! Uwaga

- Światła pozycyjne nie są wystarczająco jasne, aby oświetlić drogę przed pojazdem. Gdy jest ciemno lub widoczność jest ograniczona, włączyć światła mijania.

**Światła mijania**

Światła mijania służą do jazdy w warunkach słabej widoczności lub w ciemności.

**Wl.:** Aby włączyć światła mijania, obrócić pokrętło regulacji świateł w położenie „”.

**Wyl.:** Aby wyłączyć światła mijania, obrócić pokrętło regulacji świateł w położenie „”.

Aby wyłączyć światła mijania w jasnych warunkach, obrócić pokrętło regulacji świateł w położenie „AUTO”.

**! Uwaga**

- Nie należy pozostawiać świateł awaryjnych włączonych na dłuższy czas po wyłączeniu silnika, aby uniknąć rozładowania akumulatora.
- Światła mijania należy włączać z wyprzedzeniem, gdy pojazd wjeżdża do tunelu lub w warunkach słabej widoczności.
- Podczas korzystania ze świateł należy przestrzegać lokalnych przepisów i regulacji.

**Światła drogowe**

Światła drogowe są używane w celu sprawdzenia stanu drogi na długich odcinkach w nocy lub przy słabej widoczności.

**Wl.:** Gdy światła są włączone, przesunąć dźwignię świateł do przodu (od kierowcy), aż do słyszalnego kliknięcia i włączenia świateł drogowych.

**Wyl.:** Aby przełączyć z powrotem na światła mijania, pociągnąć dźwignię świateł do siebie.



**Miganie światłami drogowymi:** Delikatnie pociągnąć dźwignię świateł do siebie (w stronę kierowcy), a następnie zwolnić ją. Światła drogowe zaświecą się i zgasną. Przytrzymanie dźwigni sterowania światłami spowoduje ciągłe świecenie świateł drogowych, a po zwolnieniu dźwigni światła drogowe zgasną.

**! Uwaga**

- Światłami można migać niezależnie od położenia dźwigni sterowania światłami
- Podczas jazdy w nocy lub trudnych warunków drogowych, włączenie świateł drogowych może zapewnić lepszą widoczność. Jednak w przypadku mijania się z innymi pojazdami należy przełączyć na światła mijania.

**Przednie światła przeciwmgielne**

Przednie światła przeciwmgielne zapewniają odpowiednie oświetlenie, gdy widoczność jest słaba (np. podczas mgły).

**Wl.:** Gdy pokrętło regulacji świateł znajduje się w położeniu „” lub „”, obrócić pokrętło świateł przeciwmgielnych w położenie „”, co spowoduje włączenie przednich świateł przeciwmgielnych.

**Wyl.:** Obrócić środkowe pokrętło w położenie „” aby wyłączyć przednie światła przeciwmgielne.

1

2

3

4

5

6





7

8

## Wskaźniki i elementy sterujące

### Tylne światło przeciwmgielne

Tylne światła przeciwmgielne służą głównie do ostrzegania pojazdów jadących z tyłu i pieszych o konieczności zachowania odpowiedniej odległości od pojazdu w przypadku słabej widoczności (np. podczas deszczu lub mgły).

**Wł.:** Gdy pokrętko regulacji świateł znajduje się w położeniu „” lub „”, obrócić pokrętko świateł przeciwmgielnych w położenie „”, co spowoduje włączenie tylnych świateł przeciwmgielnych. Przełącznik automatycznie powróci do pozycji „”.

**Wyl.:** Aby wyłączyć tylne światła przeciwmgielne, obrócić pokrętko w położenie „”.

### Światła cofania

Światła cofania służą do oświetlania drogi za pojazdem podczas cofania oraz do zwrócenia uwagi uczestników ruchu znajdujących się za pojazdem.

**Wł.:** Po włączeniu biegu „R” światła cofania zapalają się automatycznie.

**Wyl.:** Zmiana biegu „R” na inny powoduje automatyczne wyłączenie świateł cofania.

### Oświetlenie tablicy rejestracyjnej

Po włączeniu świateł pozycyjnych lub mijania automatycznie zapala się oświetlenie tablicy rejestracyjnej, które podświetla tablicę rejestracyjną w nocy.

### Światła do jazdy w dzień

Światła do jazdy w dzień są używane głównie w ciągu dnia, sygnalizując uczestnikom ruchu z przodu lokalizację pojazdu.

Światła do jazdy w dzień włączają się automatycznie po ustawieniu przycisku Start/Stop w położenie „ON”

i zwolnieniu hamulca postojowego. Po włączeniu świateł pozycyjnych światła do jazdy w dzień zostaną przyciemnione.

### Światła kierunkowskazów

Gdy konieczne jest skręcenie lub zmiana pasa ruchu, należy włączyć kierunkowskaz z wyprzedzeniem, aby poinformować innych uczestników ruchu o kierunku jazdy.

**Wł.:** Nacisnąć dźwignię kierunkowskazu w dół, aby włączyć lewy kierunkowskaz. Lewy kierunkowskaz miga i wydaje sygnał dźwiękowy.

Popchnąć dźwignię kierunkowskazu w górę, aby włączyć prawy kierunkowskaz. Prawy kierunkowskaz miga i wydaje sygnał dźwiękowy.

**Wyl.:** Po zakończeniu manewru skręcania przełącznik powraca do pozycji środkowej, a kierunkowskaz automatycznie się wyłącza.



### Uwaga

- Jeśli po włączeniu kierunkowskazu kąt skreślenia kierownicy jest niewielki, dźwignia kierunkowskazu może nie powrócić automatycznie do położenia środkowego po zakończeniu manewru. W takim przypadku należy ręcznie wyłączyć kierunkowskaz.

## Światła awaryjne

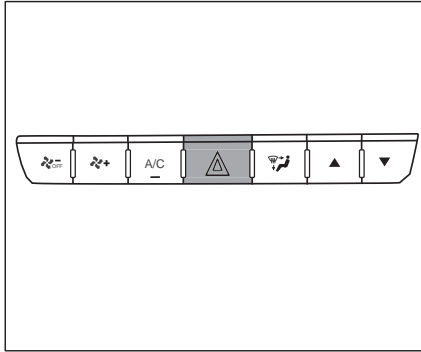

Jeśli nie uda się zatrzymać pojazdu w bezpiecznym miejscu w przypadku nagłej awarii lub wypadku drogowego, należy włączyć światła awaryjne, aby zwrócić uwagę przejeżdżających pojazdów i pieszych na zachowanie bezpieczeństwa.

**Wł.:** Nacisnąć przycisk światel awaryjnych, aby włączyć światła awaryjne.

**Wyl.:** Nacisnąć ponownie przełącznik światel awaryjnych, aby wyłączyć światła awaryjne. Gdy włączone są światła awaryjne, kierunkowskazy w pojeździe

migają. Miga również lampka lewego i prawego kierunkowskazu na tablicy wskaźników.

### Światła awaryjne mogą być używane w następujących sytuacjach:

1. Wystąpiła sytuacja awaryjna.
2. Pojazd nie jest bezpieczny z powodu awarii.
3. Deszcz, śnieg, mgła lub słaba widoczność podczas jazdy.
4. Konieczność postoju w strefie niebezpiecznego parkowania z powodu sytuacji awaryjnej.

### ! Uwaga

- Światła awaryjne można również włączyć przy wyłączonym silniku.
- Gdy światła awaryjne są włączone, nadal można używać kierunkowskazów. Po włączeniu kierunkowskazu światła awaryjne są tymczasowo wyłączone. Po wyłączeniu przełącznika kierunkowskazów światło awaryjne nadal miga.

## Oświetlenie wewnętrzne

### Lampka drzwi

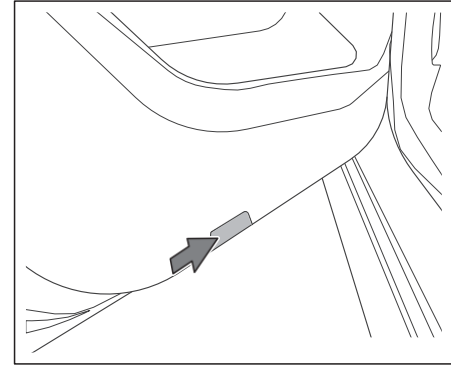

Po otwarciu drzwi automatycznie zapala się odpowiednie oświetlenie. Po zamknięciu drzwi oświetlenie automatycznie gaśnie.

1

2

3

4

5

6

7

8

## Wskaźniki i elementy sterujące

### Lampka oświetlenia wnętrza

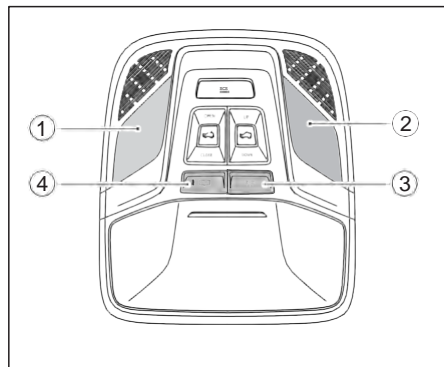

- ① Przełącznik lampki do czytania po lewej stronie
- ② Przełącznik lampki do czytania po prawej stronie
- ③ Przełącznik oświetlenia wnętrza
- ④ Przełącznik sterowania oświetleniem.

#### Lampka do czytania

Nacisnąć przełącznik ①, aby włączyć lampkę do czytania po lewej stronie, nacisnąć ponownie, aby ją wyłączyć.

Nacisnąć przełącznik ②, aby włączyć lampkę do czytania po prawej stronie, nacisnąć ponownie, aby ją wyłączyć.

### Oświetlenie wnętrza

Nacisnąć przełącznik ③, aby włączyć oświetlenie z przodu, a następnie nacisnąć go ponownie, aby je wyłączyć.

#### Przełącznik sterowania oświetleniem drzwi

Nacisnąć przełącznik ④, aby włączyć funkcję sterowania oświetleniem. Zaświeci się wskaźnik przycisku. Po włączeniu przełącznika sterowania oświetlenie drzwi lampki są wyłączone, gdy drzwi są zamknięte, i zapalają się, gdy którekolwiek drzwi zostaną otwarte. Nacisnąć przełącznik ponownie, aby wyłączyć tę funkcję.

#### Ostrzeżenie

- Podczas jazdy nocą należy unikać używania oświetlenia wnętrza pojazdu. Jasne oświetlenie wnętrza będzie miało negatywny wpływ na widoczność kierowcy w ciemnym otoczeniu.
- Po zaparkowaniu i przed opuszczeniem pojazdu należy wyłączyć oświetlenie wnętrza, aby uniknąć rozładowania akumulatora.

### Obsługa przełącznika akcesoriów na kierownicy

#### Klakson

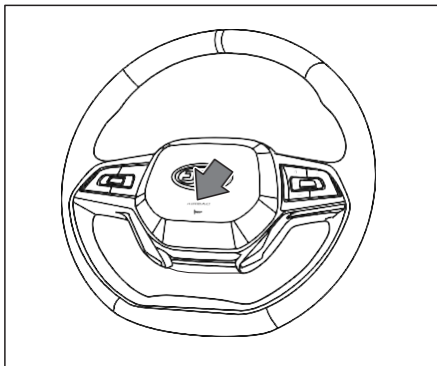

Klakson będzie działał niezależnie od pozycji przycisku Start/Stop, chyba że akumulator się rozładuje. Po naciśnięciu przycisku klaksonu, rozlegnie się sygnał dźwiękowy. Zwolnienie przycisku klaksonu spowoduje jego wyłączenie.

Przyciski na kierownicy (lewa str.) Przyciski na kierownicy (prawa str.)

**! Uwaga**

- Należy regularnie sprawdzać stan klaksonu, aby upewnić się, że działa on prawidłowo.
- Nie przyciskać ani nie naciskać przełącznika klaksonu ostrymi przedmiotami.

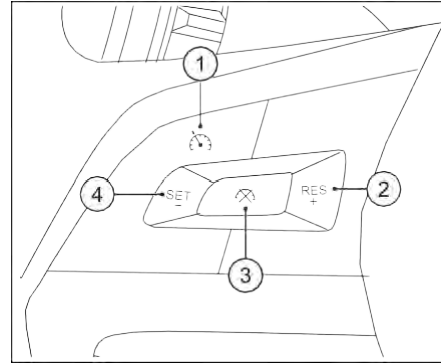

- 1 Włączanie tempomatu
- 2 Przywrócenie tempomatu i zwiększenie prędkości
- 3 Wyłączenie tempomatu
- 4 Ustawianie prędkości tempomatu lub zmniejszanie prędkości tempomatu

**! Uwaga**

- Sposób korzystania z funkcji tempomatu opisano szczegółowo w rozdziale 4.

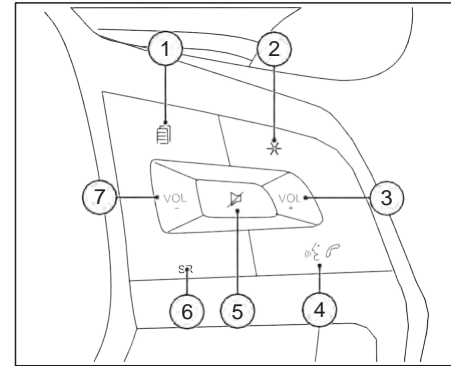

- 1 Przełączanie stron, przełączanie obszaru dynamicznego
- 2 Zmiana koloru motywu deski rozdzielczej
- 3 Zwiększanie głośności/przełączanie do kolejnego utworu
- 4 Odbieranie/kończenie połączeń telefonicznych
- 5 Wyciszenie
- 6 Przełączanie źródła dźwięku
- 7 Zmniejszanie głośności/przełączanie do poprzedniego utworu

1
2
3
4
6
7
8

## Wskaźniki i elementy sterujące

### Oslona przeciwsłoneczna

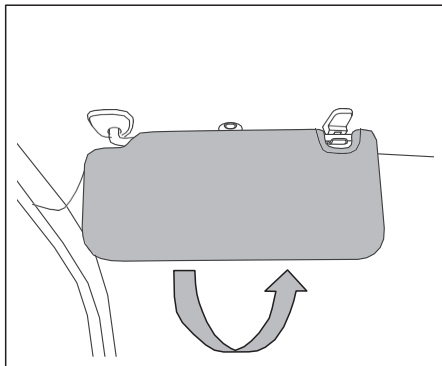

W celu ochrony przed oślepieniem, odchylić osłonę przeciwsłoneczną w dół i ustawić ją w wybranym położeniu.

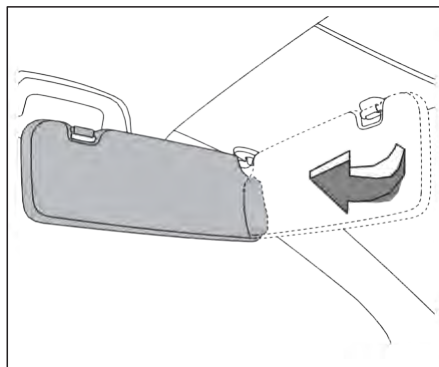

W celu ochrony przed oślepieniem z boku, zdjąć osłonę przeciwsłoneczną ze środkowego mocowania i odchylić ją na bok.



#### Ostrzeżenie

- Podczas jazdy należy odpowiednio korzystać z osłony przeciwsłonecznej, aby nie ograniczać widoczności.



#### Uwaga

- Po stronie pasażera znajduje się lusterko kosmetyczne, które jest widoczne po odchyleniu osłony przeciwsłonecznej.

### Zasilanie

#### Gniazdo zasilania

Gdy przycisk Start/Stop znajduje się w położeniu „ACC” lub „ON”, można skorzystać z gniazda zasilania, aby podłączyć telefon komórkowy, rejestrator danych itp.

#### Gniazdo zasilania z przodu

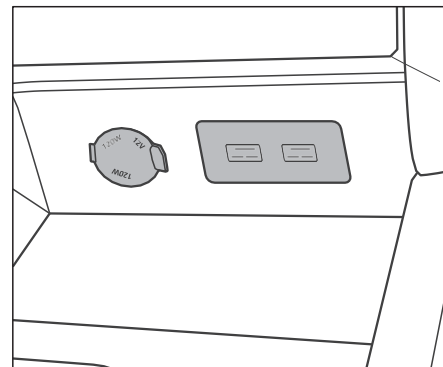

Z przodu znajduje się port USB i gniazdo zasilania 12 V. Gniazdo USB obsługuje transmisję danych

**Gniazdo zasilania z tyłu**

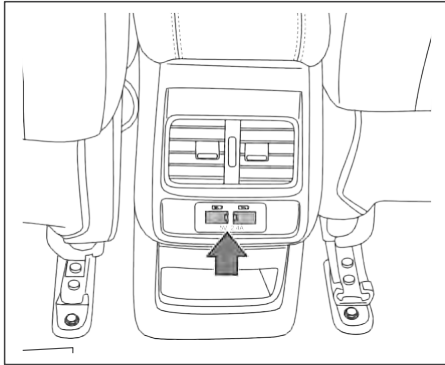

Tylny rząd siedzeń wyposażony jest w port USB, z którego pasażerowie z tyłu mogą korzystać do ładowania urządzeń, takich jak telefony komórkowe.

**Ostrzeżenie**

- Nie należy wkładać palców ani przedmiotów do gniazda zasilania ani dotykać gniazda mokrymi rękami, ponieważ może to spowodować porażenie prądem.

**Uwaga**

- Podczas korzystania z gniazda zasilania należy najpierw zdjąć pokrywę. Po użyciu wyjąć wtyczkę akcesoriów i zamknąć pokrywę gniazda.
- Aby uniknąć rozładowania akumulatora 12 V, nie korzystać z gniazda zasilania przez dłuższy czas po wyłączeniu systemu zasilania.
- Niektóre urządzenia elektryczne mogą powodować zakłócenia elektryczne po podłączeniu do zasilania pojazdu. Urządzenia te mogą powodować nadmierne wyładowania elektrostatyczne i inne awarie układu elektrycznego lub sprzętu w pojeździe.

**Ładowanie bezprzewodowe**

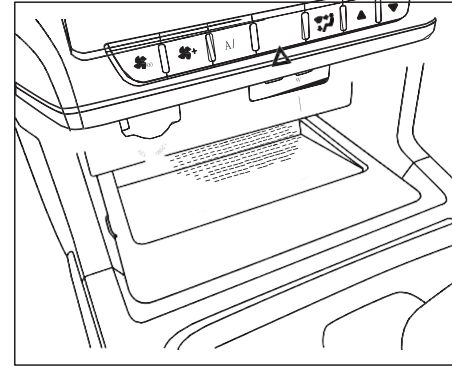

Jeśli pojazd i telefon posiada funkcję ładowania bezprzewodowego, należy włączyć zasilanie pojazdu, aby naładować telefon umieszczony w obszarze ładowania.

**Uwaga**

- W MP5 znajduje się przełącznik funkcji ładowania bezprzewodowego w „Ustawieniach”. W celu korzystania z ładowania bezprzewodowego należy włączyć tę funkcję.
- Aby uzyskać lepszy efekt ładowania, należy obrócić ekran telefonu do góry.

1

2

3

4

5

6

7

8

 Uwaga
<ul style="list-style-type: none"><li>• Jednocześnie można ładować tylko jeden telefon.</li><li>• Na wyboistych drogach może dochodzić do przerywania i wznawiania ładowania bezprzewodowego. Jeśli telefon znajdzie się poza obszarem ładowania i przestanie się ładować, należy go ponownie umieścić w obszarze ładowania.</li><li>• Podczas ładowania urządzenia do ładowania bezprzewodowego i telefony komórkowe nagrzewają się, co jest zjawiskiem normalnym. Gdy temperatura jest zbyt wysoka, system zatrzyma ładowanie i będzie je kontynuować po spadku temperatury.</li><li>• Jeśli telefon komórkowy jest wyposażony w osłony ochronne lub akcesoria, które nie obsługują ładowania bezprzewodowego, należy je najpierw zdjąć; W przeciwnym razie nie będzie można go normalnie ładować.</li><li>• Aby zapobiec rozładowaniu baterii, nie należy korzystać z funkcji ładowania bezprzewodowego przez dłuższy czas, gdy pojazd nie jest uruchomiony.</li><li>• Jeśli obszar ładowania ma być</li></ul>

 Uwaga
używany jako schowek, wyłączyć funkcję ładowania bezprzewodowego.

 Ostrzeżenie
<ul style="list-style-type: none"><li>• Nie umieszczać monet, kluczy, kart z chipem i innych metalowych przedmiotów w obszarze ładowania. Metalowe przedmioty mogą nagrzewać się, co może prowadzić do nieprawidłowego ładowania lub spowodować wypadek.</li><li>• Metalowe przedmioty w obszarze ładowania mogą się nagrzewać. W związku z tym nie należy ich wyjmować palcami. Należy natychmiast wyłączyć funkcję ładowania bezprzewodowego i odczekać kilka minut przed ich wyjęciem.</li><li>• Nie wylewać żadnych płynów w obszarze ładowania, aby uniknąć przedostania się ich pozostałości do systemu ładowania bezprzewodowego przez szczelinę gumowej podkładki, co może doprowadzić do awarii systemu.</li></ul>

## Schowki

### Przegródka na oparciu fotela

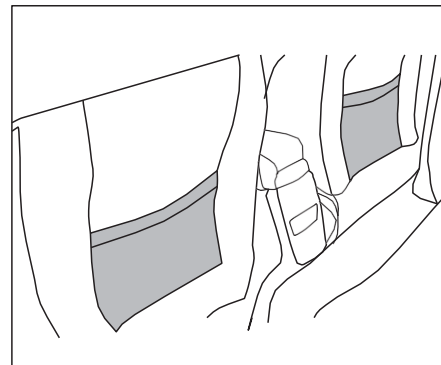

Na oparciu fotela kierowcy lub pasażera mogą znajdować się kieszenie, w których można przechowywać książki lub małe przedmioty.

Schówek

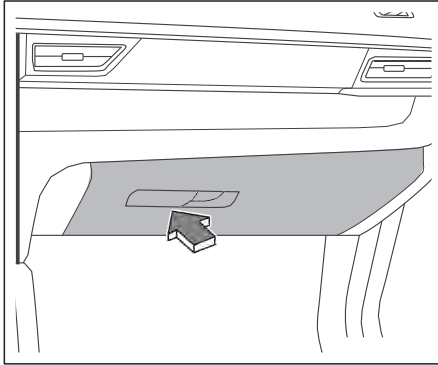

Aby otworzyć schówek, pociągnąć uchwyt pokazany na rysunku. Popchnąć schówek do przodu, aby go zamknąć.

 **Ostrzeżenie**

- Schówek musi być zamknięty podczas jazdy; w przeciwnym razie, podczas hamowania awaryjnego lub wypadku, przedmioty znajdujące się w schowku mogą wypaść i spowodować obrażenia ciała.
- W schowku nie należy umieszczać przedmiotów delikatnych lub wybuchowych, takich jak okulary lub zapalniczki.

Schówek w podłokietniku konsoli środkowej

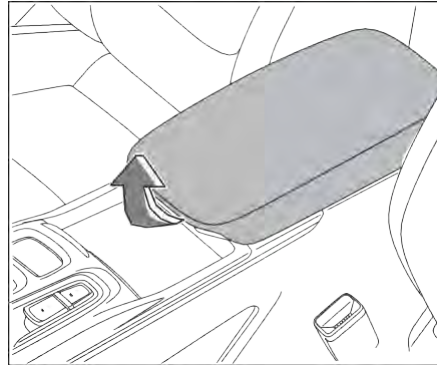

Pociągnąć podłokietnik w górę, aby otworzyć schówek. Popchnąć podłokietnik w dół, aby zamknąć schówek.

 **Ostrzeżenie**

- Schówek musi być zamknięty podczas jazdy; w przeciwnym razie, podczas hamowania awaryjnego lub wypadku, przedmioty znajdujące się w schowku mogą wypaść i spowodować obrażenia ciała.

Schówek na okulary

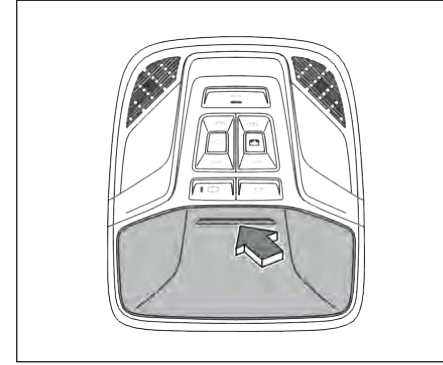

Schówek na okulary znajduje się na konsoli górnej. Nacisnąć pokrywę, aby otworzyć schówek.

1

2

3

4

5

6

7

8

### Ostrzeżenie

- Schowek na okulary służy wyłącznie do przechowywania okularów. W przeciwnym razie przedmioty te mogą wypaść podczas hamowania awaryjnego lub wypadku, a pasażerowie mogą doznać obrażeń.
- Nie otwierać schowka na okulary podczas jazdy, gdyż ograniczy to widoczność w lusterku wstecznym.

### Uchwyt na kubek

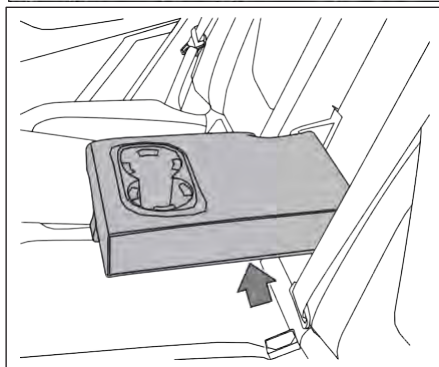
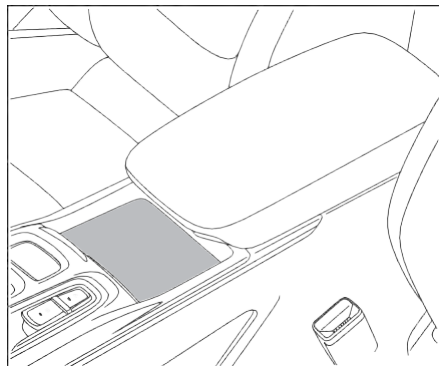

Uchwyt na kubek służy do umieszczenia kubka, popielniczki lub napojów. W uchwycie na kubek można umieszczać wyłącznie zamknięte pojemniki na napoje, w przeciwnym razie napój może się wylać i spowodować uszkodzenie sprzętu elektronicznego.

### Ostrzeżenie

- Nie wolno dopuścić, aby butelki z napojami lub inne przedmioty wpadły w przestrzeń na nogi kierowcy, gdyż może to uniemożliwić naciśnięcie pedału podczas jazdy.

## Okna

Gdy przycisk Start/Stop znajduje się w położeniu „ACC” lub „ON”, szyby można podnosić i opuszczać za pomocą przełącznika sterowania szybami.

Na drzwiach po stronie kierowcy znajduje się główny przełącznik sterowania szybami, a na innych drzwiach znajdują się przełączniki sterowania odpowiednimi szybami.

Aby zabezpieczyć szyby przed przypadkowym otwarciem przez pasażerów, na desce rozdzielczej znajdują się przełącznik blokujący i odblokowujący wszystkie szyby.

### Ostrzeżenie

- Przed zamknięciem okna należy upewnić się, że w obszarze zamykania szyby nie znajdują się żadne przedmioty ani części ciała. W przeciwnym razie może dojść do bardzo poważnych obrażeń.

## Przełącznik sterowana szybami elektrycznymi

### Uwaga

- Poniższy rysunek przedstawia pojazd z kierownicą po lewej stronie. W przypadku pojazdu z kierownicą po prawej stronie należy wykonać odpowiednie czynności po drugiej stronie.

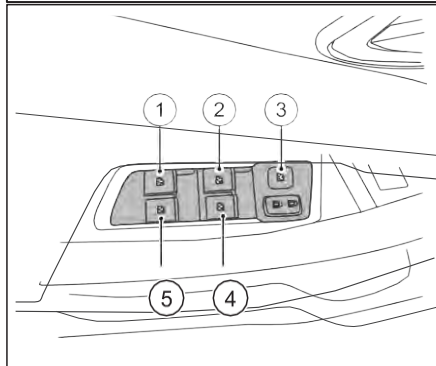

1. Przełącznik okna z tyłu (lewa strona)
2. Przełącznik okna kierowcy
3. Przełącznik sterowania blokadą szyby: nacisnąć ten przełącznik, aby podnieść i opuścić szybę tylko za pomocą głównego przełącznika sterowania

szybami. Nacisnąć ten przełącznik ponownie, aby przywrócić normalne działanie szyb.

4. Przełącznik okna pasażera z przodu
5. Przełącznik okna z tyłu (prawa strona)

### Ręczne podnoszenie/opuszczanie

Przytrzymać przełącznik sterujący w pozycji I, aby podnieść i opuścić szybę. Zwolnić przełącznik, aby natychmiast zatrzymać podnoszenie i opuszczanie szyby.

### Uwaga

- Metoda obsługi pozostałych szyb bocznych jest taka sama, jak w przypadku pojedynczego przełącznika sterowania po stronie kierowcy
- Najwyższe lub najniższe położenie przełącznika znajduje się w pozycji II. Można wyczuć zmianę z pozycji I do pozycji II.
- W zimnych i wilgotnych warunkach elektryczne szyby drzwi mogą nie działać prawidłowo z powodu zamarznięcia.

1

2

3

4

5

6

7

8

## Wskaźniki i elementy sterujące

### Automatyczne podnoszenie/opuszczanie

Jeśli pojazd jest wyposażony w funkcję automatycznego podnoszenia/opuszczania czterech szyb, nie ma konieczności ciągłego naciskania lub pociąganie przełącznika sterowania szybami w celu podniesienia lub opuszczenia szyb. **Automatyczne**

**podnoszenie:** pociągnąć przełącznik sterowania szybą w górę w pozycji I, a następnie zwolnić go, a szyba automatycznie podniesie się.

**Automatyczne opuszczanie:** nacisnąć przełącznik sterowania szybą a następnie zwolnić go, a szyba automatycznie opuści się.

### Zatrzymanie automatycznego

#### podnoszenia/opuszczania:

ponownie nacisnąć lub pociągnąć odpowiedni przełącznik podczas podnoszenia lub opuszczania okna.

### Funkcja zapobiegająca przytrzaśnięciu

Jeśli podczas podnoszenia szyby zostanie wykryta przeszkoda, funkcja zapobiegająca przytrzaśnięciu zostanie aktywowana, a okno zacznie automatycznie opuszczać się w dół.



### Ostrzeżenie

- Nigdy nie należy celowo aktywować funkcji zapobiegającej przytrzaśnięciu, wkładając jakiegokolwiek przedmioty w obszar zamykania.
- Jeśli szyba przytrzaśnie przedmiot tuż przed jej całkowitym zamknięciem, funkcja zapobiegająca przytrzaśnięciu może nie zadziałać.

### Samouczenie się funkcji szyb

W przypadku odłączenia i ponownego podłączenia akumulatora, funkcja zapobiegająca przytrzaśnięciu szyb w drzwiach i funkcja automatycznej regulacji szyb mogą być używane normalnie po wykonaniu następującej procedury samouczenia się:

1. Ustawić przycisk Start/Stop w pozycji ON.
2. Opuścić szybę do dołu
3. Pociągnąć przełącznik sterujący w górę, aby podnieść szybę do góry, i przytrzymać go przez ponad 2 sekundy po podniesieniu szyby do góry.
4. Po wykonaniu powyższych czynności

funkcja samouczenia się szyby po stronie kierowcy zostanie pomyślnie aktywowana.

5. W przypadku zwolnienia przełącznika podczas podnoszenia szyby, należy ponownie przeprowadzić procedurę. Jeśli po zakończeniu procedury uczenia się nadal nie można korzystać z funkcji zapobiegającej przytrzaśnięciu szyby i automatycznej regulacji szyby, należy skontaktować się z autoryzowanym serwisem w celu uzyskania pomocy.

### Funkcja ochrony przed przegrzaniem

Funkcję ochrony przed przegrzaniem można uruchomić w celu ochrony siłownika szyby po wielokrotnym uruchomieniu przełącznika szyby. W takim przypadku przełącznik szyb będzie tymczasowo nieaktywny i nie będzie można regulować szyb. Po odczekaniu, aż silnik ostygnie, przełącznik powróci automatycznie do normalnego działania.

**Szyberdach**

Gdy przycisk Start/Stop znajduje się w położeniu ON, szyberdach można otwierać i zamykać za pomocą przełącznika sterowania szyberdachem znajdującego się z przodu.

**! Niebezpieczeństwo**

- Surowo zabrania się pasażerom wystawiania głowy lub rąk poza pojazd, gdy jest on w ruchu.

**⊘ Ostrzeżenie**

- Dzieci nie powinny obsługiwać szyberdachu, gdyż może to spowodować wypadek.
- Jeśli między szybą a ramą szyberdachu znajduje się niewielka przeszkoda, funkcja zapobiegająca przytrzaśnięciu może nie zadziałać. Przed zamknięciem szyberdachu należy upewnić się, że w jego pobliżu nie ma żadnych osób ani przedmiotów.
- Przed opuszczeniem pojazdu należy zamknąć szyberdach, aby zapobiec przedostawaniu się wody deszczowej do wnętrza pojazdu i jego uszkodzeniu.

**! Uwaga**

- W przypadku dłuższego postoju należy zamknąć szyberdach, aby zabezpieczyć pojazd przed zalaniem wodą lub kradzieżą i uniknąć niepotrzebnych strat.
- Nie otwierać szyberdachu w przypadku dużego zapylenia, aby na szybie szyberdachu nie osadzał się brud, co mogłoby doprowadzić do nadmiernego zużycia części mechanizmu i zablokowania prowadnicy szyberdachu.
- Należy regularnie sprawdzać działanie szyberdachu i prowadnicy oraz często czyścić pojazd.
- Nie należy odchyłać osłony przeciwsłonecznej. Nie podnosić osłony przeciwsłonecznej do góry. Może to prowadzić do jej uszkodzenia.

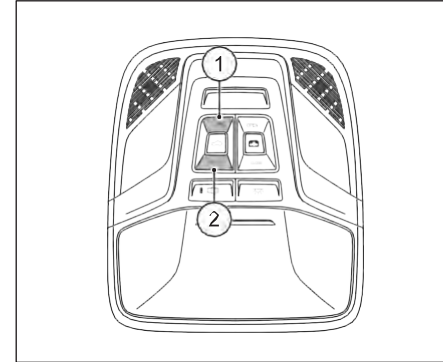
**Przesuwanie szyberdachu**

① Przycisk START

② Przycisk STOP

Krótkie naciśnięcie przełącznika szyberdachu spowoduje, że szyberdach przesunie się automatycznie o określoną odległość, a następnie zatrzyma się. Naciśnięcie i przytrzymanie przełącznika szyberdachu, a następnie jego zwolnienie spowoduje, że szyberdach przesunie się automatycznie do pozycji całkowicie otwartej lub zamkniętej. Gdy szyberdach się przesuwają, naciskając przycisk ① lub ②, a przestanie się poruszać.

1

2

3

4

5

6

7

8

### ⓘ Uwaga

- Po otwarciu szyberdachu jednocześnie otwiera się osłona przeciwsłoneczna; po zamknięciu szyberdachu osłonę przeciwsłoneczną należy zamknąć ręcznie.

### Uchylanie szyberdachu

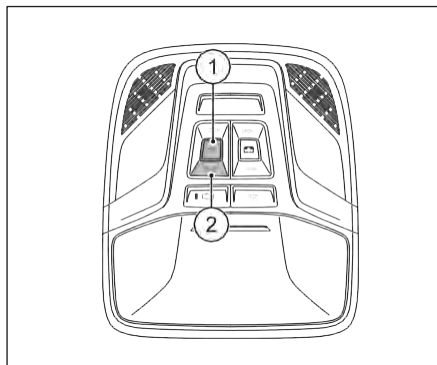

① Przycisk START do uchylania szyberdachu

① Przycisk STOP do uchylania szyberdachu

Nacisnąć przycisk START, aby podnieść i uchylić szyberdach. Zwolnić przycisk START, aby zatrzymać szyberdach. Nacisnąć przycisk STOP, aby obniżyć i zamknąć szyberdach.

### Zabezpieczenie przed przytrzaśnięciem

Szyberdach posiada funkcję zapobiegającą przytrzaśnięciu w obszarze przesuwu. Gdy podczas zamykania szyberdach napotka przeszkodę, natychmiast zatrzymuje się, a następnie porusza się w przeciwnym kierunku na pewną odległość, po czym zatrzymuje się.

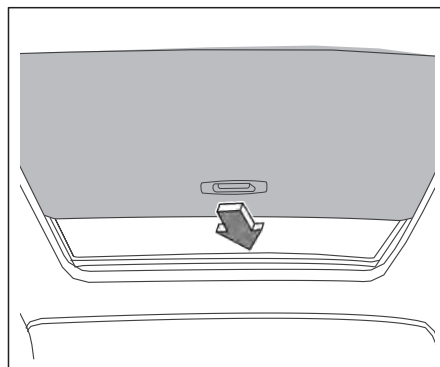
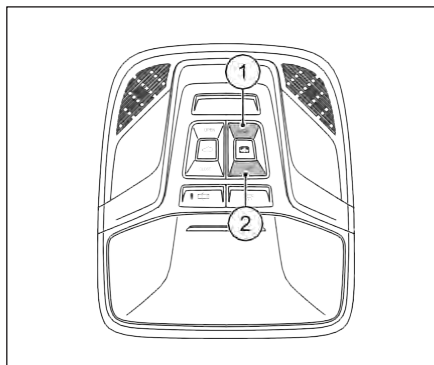
**Oslona przeciwsłoneczna**

① Przycisk otwierania osłony przeciwsłonecznej

② Przycisk zamykania osłony przeciwsłonecznej

Krótkie naciśnięcie przycisku spowoduje, że osłona przesunie się automatycznie o określoną odległość, a następnie zatrzyma się.

Nacisnąć i przytrzymać przycisk osłony, a osłona zacznie się automatycznie poruszać, aż do całkowitego otwarcia lub zamknięcia. Jeśli w tym czasie zostanie naciśnięty dowolny przełącznik, osłona przeciwsłoneczna zatrzyma się.

1

2

3

4

5

6

7

8

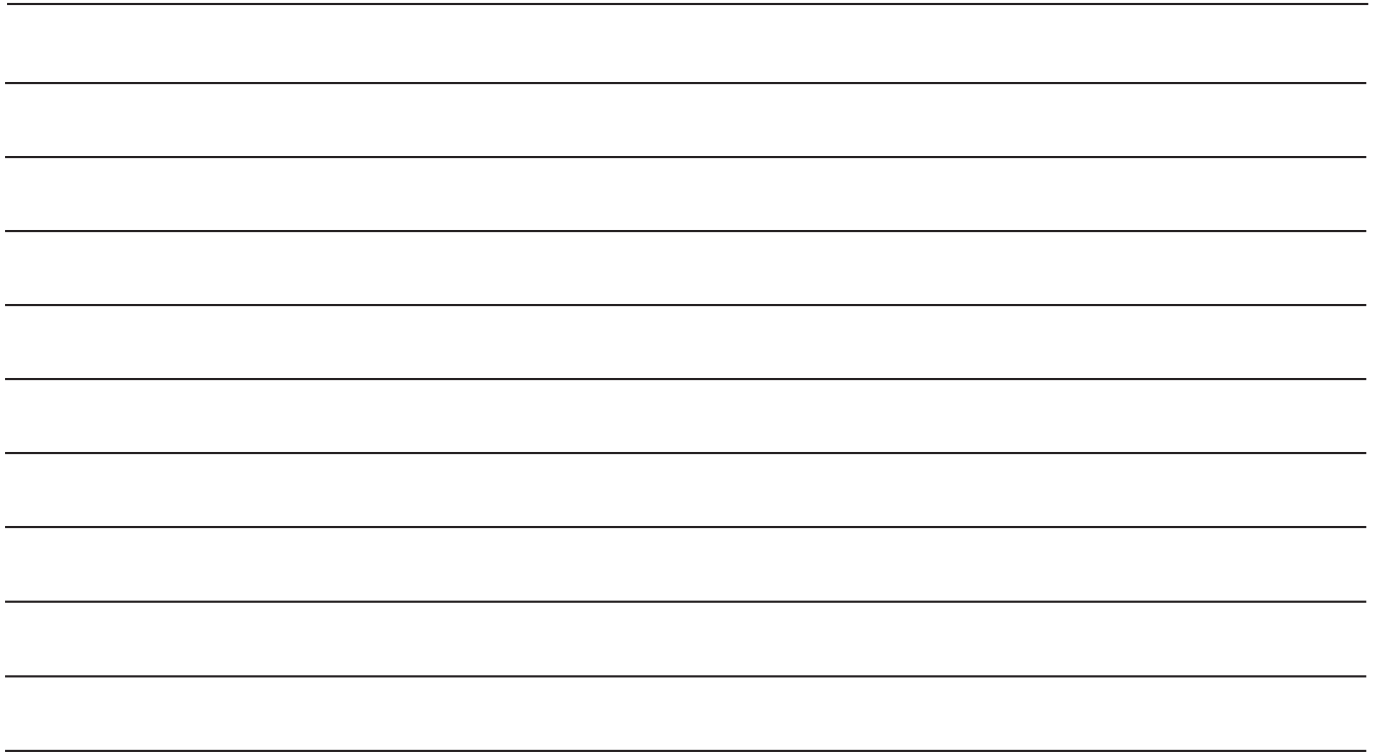

# Kontrola i regulacja przed rozpoczęciem jazdy

3

1

2

3

4

5

6

7

8

<b>Kluczyk .....</b>	<b>79</b>
Informacje o kluczyku.....	80
<b>System Smart Key .....</b>	<b>81</b>
Zasięg działania.....	81
Blokowanie i odblokowywanie .....	82
Zdalne sterowanie podnoszeniem szyb .....	83
Wymiana baterii w kluczyku.....	84
Uruchamianie awaryjne.....	85
<b>System zabezpieczający przed kradzieżą .....</b>	<b>86</b>
System zabezpieczający silnik przed kradzieżą .....	86
System zabezpieczający pojazd przed kradzieżą.....	86
<b>Drzwi.....</b>	<b>87</b>
Blokowanie i odblokowywanie za pomocą kluczyka wbudowanego .....	87

Blokowanie i odblokowywanie za pomocą przełącznika centralnego zamka drzwi.....	88
Blokowanie i odblokowywanie drzwi za pomocą wewnętrznej klamki .....	88
Blokada bez kluczyka .....	89
Blokada drzwi podczas jazdy .....	89
Blokada drzwi po wykryciu kolizji.....	89
Blokada drzwi z zabezpieczeniem przed dziećmi.....	89
<b>Kłapa tylna.....</b>	<b>90</b>
<b>Kontrola lamp i lampek ostrzegawczych.....</b>	<b>90</b>
<b>Kontrola z opon .....</b>	<b>91</b>
Kontrola ciśnienia w oponach .....	91
Kontrola stanu opon.....	91
<b>Maska .....</b>	<b>92</b>
Otwieranie maski.....	92

## Kontrola i regulacja przed rozpoczęciem jazdy

---

Zamykanie maski .....	92
<b>Klapka wlewu paliwa.....</b>	<b>93</b>
Otwieranie klapki wlewu paliwa .....	93
Zamykanie klapki wlewu paliwa.....	94
<b>Napelnianie AdBlue .....</b>	<b>95</b>
<b>Regulacja kierownicy.....</b>	<b>97</b>
Regulacja kąta kierownicy .....	97
Odblokowywanie kierownicy.....	97
<b>Lusterko wsteczne .....</b>	<b>98</b>
Lusterko wsteczne .....	98
Lusterka zewnętrzne regulowane elektrycznie.....	99

**Kluczyk**

Pojazd można uruchomić wyłącznie za pomocą specjalnego kluczyka. Do kluczyka dołączona jest etykieta z numerem. Zapisać numer kluczyka i przechowywać go w bezpiecznym miejscu poza pojazdem na wypadek konieczności dorobienia kluczyka. Kluczyk można dorobić wyłącznie przy użyciu oryginalnego kluczyka lub numeru kluczyka. Numer kluczyka jest wymagany wyłącznie w przypadku zgubienia wszystkich kluczyków i braku możliwości ich dorobienia przy użyciu oryginalnego kluczyka. W przypadku zgubienia kluczyka lub konieczności użycia kluczyka zapasowego należy dostarczyć oryginalny kluczyk lub numer kluczyka do autoryzowanego serwisu.

 **Ostrzeżenie**

- Zachować ostrożność podczas używania kluczyka. Niewłaściwe użycie może spowodować wypadek lub obrażenia.
- Opuszczając pojazd zabrać ze sobą kluczyk, aby dzieci lub inne osoby znajdujące się w pojeździe nie mogły zablokować drzwi, uruchomić pojazdu ani obsługiwać urządzeń elektrycznych, takich jak

 **Ostrzeżenie**

- elektrycznie sterowane szyby i drzwi.
- W pojeździe nie należy pozostawiać dzieci i osób niesamodzielnych bez opieki. W sytuacji awaryjnej dzieci i osoby niesamodzielne mogą zostać uwięzione w pojeździe i nie być w stanie wydostać się z niego. Na przykład, w zależności od pory roku, w zamkniętym pojeździe może być bardzo zimno lub bardzo gorąco, a osoby znajdujące się wewnątrz są narażone na obrażenia, utratę zdrowia, a nawet śmierć, zwłaszcza dzieci.
  - Fale radiowe mogą niekorzystnie wpływać na działanie elektronicznych urządzeń medycznych. Pasażerowie korzystający z rozruszników serca powinni skontaktować się z producentem elektronicznego urządzenia medycznego przed użyciem kluczyka z pilotem zdalnego sterowania, aby dowiedzieć się, czy nie wpłynie to na jego działanie.
  - Nie zmieniać częstotliwości nadawania pilota, nie zwiększać mocy nadawania (w tym używać dodatkowego

 **Ostrzeżenie**

- wzmacniacza mocy RF), nie podłączać anteny zewnętrznej ani nie zmieniać anteny nadawczej na inną.
- Korzystanie z kluczyka z pilotem nie powinno powodować szkodliwych zakłóceń różnych legalnych usług komunikacji radiowej. W przypadku stwierdzenia jakichkolwiek zakłóceń, należy zaprzestać korzystania z kluczyka i podjąć środki w celu wyeliminowania zakłóceń przed dalszym korzystaniem z niego.

1

2

3

4

5

6

7

8

### ! Uwaga

- W pilocie zdalnego sterowania znajdują się elementy elektroniczne. Należy przechowywać go w miejscu zabezpieczonym przed promieniami słonecznymi, wysokimi temperaturami i wilgotnością.
- Nie modyfikować kluczyka z pilotem zdalnego sterowania.
- Nie umieszczać kluczyka z pilotem w pobliżu urządzeń generujących pole magnetyczne, takich jak telewizory, sprzęt audio i komputery osobiste.
- Nie dopuszczać do kontaktu kluczyka z wodą lub słoną wodą, gdyż może to wpłynąć na działanie systemu.

### Informacje o kluczyku

Pojazd wyposażony jest w dwa kluczyki Smart Key.

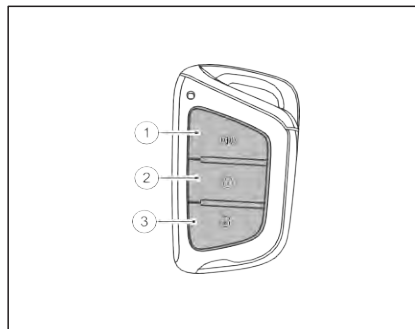

- ① Przycisk znajdowania
- ② Przycisk LOCK
- ③ Przycisk UNLOCK

**Przycisk znajdowania** 📶: Jednokrotne naciśnięcie przycisku w zasięgu działania pilota zdalnego sterowania powoduje uruchomienie sygnału dźwiękowego i miganie kierunkowskazów, co umożliwi szybkie znalezienie samochodu. Nacisnąć przycisk ponownie podczas szukania pojazdu, aby wyłączyć funkcję znajdowania pojazdu.

**Przycisk zamykania** 🚫: Krótkie, jednokrotne naciśnięcie przycisku

w obszarze zasięgu pilota zdalnego sterowania powoduje jednoczesne zablokowanie wszystkich drzwi. Kierunkowskaz migie jeden raz, po czym rozlegnie się jeden sygnał dźwiękowy, wskazując, że pojazd jest zablokowany.

**Przycisk otwierania** 🚪: Krótkie, jednokrotne naciśnięcie przycisku w obszarze zasięgu pilota zdalnego sterowania powoduje jednoczesne odblokowanie wszystkich drzwi. Kierunkowskaz migie dwukrotnie, a pojazd zostanie odblokowany.

### Wskaźniki

Po naciśnięciu dowolnego przycisku na kluczyku lampka kontrolna migie jeden raz, sygnalizując prawidłowe działanie kluczyka. Nacisnąć i przytrzymać przycisk, a lampka będzie migać w sposób ciągły. Jeśli po naciśnięciu przycisku lampka nie miga, oznacza to, że należy wymienić baterię w kluczyku.

1

2

3

4

5

6

7

8

### ! Uwaga

- Gdy drzwi kierowcy nie są zamknięte, pojazd nie zostanie zablokowany.
- Jeśli którekolwiek z pozostałych trzech drzwi i kłapa tylna nie są prawidłowo zamknięte, pojazd może zostać zablokowany, ale nie aktywuje się alarm. Po zamknięciu drzwi alarm będzie aktywny.
- Drzwi należy otworzyć w ciągu 30 sekund, w przeciwnym razie zostaną one automatycznie zablokowane.
- Nie naciskać przycisku, gdy nie jest to konieczne, ponieważ może to spowodować przypadkowe odblokowanie pojazdu lub uruchomienie alarmu. Nie naciskać dowolnych przycisków na kluczyku, nawet jeśli kluczyk nie znajduje się w obszarze działania.
- Jeśli w pobliżu pojazdu działa więcej niż jeden nadajnik (na przykład krótkofalówka lub telefon komórkowy) na tej samej częstotliwości, mogą się one wzajemnie zakłócać i wpływać na działanie funkcji kluczyka z pilotem

### ! Uwaga

- zdalnego sterowania.
- Jeśli więcej niż jeden nadajnik (np. domofon radiowy lub telefon komórkowy) działa na tej samej częstotliwości w pobliżu pojazdu, mogą się one wzajemnie zakłócać i wpływać na funkcję zdalnego sterowania kluczyka.

### System Smart Key

System kluczyka Smart Key ma wszystkie funkcje zwykłego kluczyka z pilotem zdalnego sterowania, a także może obsługiwać funkcje zdalnego sterowania regulacją okien, PEPS itp.

### ⊘ Ostrzeżenie

- Smart Key należy mieć przy sobie podczas prowadzenia pojazdu.
- Nie należy zostawiać kluczyka w pojeździe.

### Zasięg działania

Z funkcji Smart Key można korzystać tylko wtedy, gdy pojazd znajduje się w zasięgu działania kluczyka. Efektywny zasięg działania obszaru indukcyjnego na zewnątrz pojazdu mieści się w zakresie 80 cm od każdego przełącznika, a zasięg wewnątrz pojazdu obejmuje całe wnętrze pojazdu. Gdy kluczyk znajduje się w obszarze wykrywania na zewnątrz pojazdu, można zablokować i odblokować wszystkie drzwi za pomocą przełącznika na klamce przednich drzwi. Gdy kluczyk znajduje się w obszarze indukcyjnym w pojeździe,

## Kontrola i regulacja przed rozpoczęciem jazdy

kierowca może włączyć i wyłączyć system zasilania oraz uruchomić pojazd.

### ! Uwaga

- Gdy kluczyk Smart Key znajduje się w zasięgu działania, każda osoba (nawet nieposiadająca kluczyka) może wykonać odpowiednią czynność.

### Blokowanie i odblokowywanie

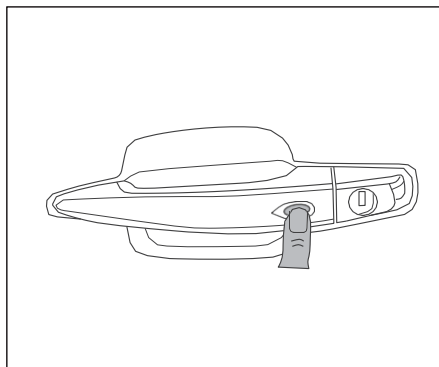

Gdy Smart Key znajduje się w zasięgu działania, nacisnąć przełącznik na klamce drzwi (po stronie kierowcy lub pasażera z przodu). W międzyczasie kierunkowskaz mignie dwukrotnie, a wszystkie drzwi zostaną odblokowane. Po ponownym naciśnięciu przełącznika na klamce wszystkie drzwi zostaną zablokowane. Kierunkowskaz mignie jeden raz, po czym rozlegnie się jeden sygnał dźwiękowy, wskazując, że pojazd jest zablokowany

### ⊘ Ostrzeżenie

- W przypadku spryskania klamki dużą ilością wody, gdy kluczyk znajduje się w zasięgu działania, na przykład podczas mycia pojazdu, drzwi mogą zostać przypadkowo zablokowane lub odblokowane.
- Jeśli w pojeździe znajduje się inny kluczyk, pojazd nie zostanie automatycznie zablokowany.
- Jeśli w pojeździe znajduje się kluczyk, po zablokowaniu pojazdu z zewnątrz innym kluczykiem pojazd zostanie automatycznie odblokowany z alarmem.

### ⚠ Uwaga

- W następujących okolicznościach, nawet jeśli Smart Key znajduje się w zasięgu działania, system Smart Key może nie działać prawidłowo:
  - (1) W pojeździe znajduje się kluczyk.
  - (2) Rozładowana bateria kluczyka.
  - (3) Przycisk Start/Stop znajduje się w położeniu „ON”,
  - (4) Podczas otwierania lub zamykania drzwi pojazdu Smart Key znajduje się zbyt blisko szyby lub klamki drzwi, podłoża lub jest zbyt wysoko.
  - (5) Jeśli w pobliżu pojazdu emitowane są silne fale radiowe, efektywny zasięg działania Smart Key zostanie ograniczony lub nawet nie będzie działać normalnie.

### Zdalne sterowanie podnoszeniem szyb

#### Wyłączenie

Wszystkie drzwi są zamknięte. Nacisnąć i przytrzymać przycisk LOCK  na kluczyku w zasięgu działania, cztery szyby opuszczą się automatycznie. Wszystkie drzwi pojazdu zostaną zablokowane. Kierunkowskaz mignie jeden raz, po czym rozlegnie się jeden sygnał dźwiękowy, wskazując, że pojazd jest zablokowany

#### Alarm

Gdy szyba jest podnoszona za pomocą pilota zdalnego sterowania, pojazd uruchomi alarm w następujących okolicznościach:

1. Zadziała funkcja zapobiegająca przytrzaśnięciu.
2. Nie można podnieść szyby do góry.
3. Samouczenie się funkcji zapobiegającej przytrzaśnięciu i funkcji regulacji szyb jednym przyciskiem nie zostało zakończone.

#### Włączenie

Wszystkie drzwi są zamknięte. Nacisnąć i przytrzymać przycisk UNLOCK na kluczyku w zasięgu działania, cztery szyby opuszczą się automatycznie. Wszystkie drzwi są

odblokowane. Kierunkowskaz mignie dwukrotnie, a pojazd zostanie odblokowany.

### ⚠ Uwaga

- Nacisnąć i przytrzymać przycisk przez co najmniej 2 sekundy.
- Aby zatrzymać zdalne sterowanie szybami, należy nacisnąć dowolny przycisk na Smart Key.
- Gdy przycisk Start/Stop znajduje się w położeniu ACC i ON, nie można korzystać z funkcji zdalnego sterowania szybami.
- Jeśli funkcja zdalnego sterowania jest używana wielokrotnie w krótkim odstępie czasu, może dojść do uszkodzenia silownika szyb. W takim przypadku należy odczekać chwilę (zwykle około 20 sekund), zanim będzie można ponownie użyć funkcji zdalnego sterowania.

1

2

3

4

5

6

8

## Kontrola i regulacja przed rozpoczęciem jazdy

### Wymiana baterii w kluczyku

#### ! Niebezpieczeństwo

- Zintegrowany brelok zawiera baterię pastylkową. Połknięcie baterii grozi oparzeniem chemicznym. Połknięcie baterii pastylkowej może spowodować poważne oparzenia wewnętrzne w ciągu zaledwie dwóch godzin i doprowadzić do śmierci
- W przypadku podejrzenia połknięcia baterii lub umieszczenia jej w dowolnej części ciała należy natychmiast zgłosić się do lekarza.
- Nowe i zużyte baterie należy przechowywać w miejscu niedostępnym dla dzieci. Jeśli komora baterii nie zamyka się prawidłowo, należy zaprzestać użytkowania produktu i przechowywać go w miejscu niedostępnym dla dzieci.
- Przechowywać w miejscu niedostępnym dla dzieci. Połknięcie może prowadzić do oparzeń chemicznych, perforacji tkanek miękkich i śmierci. Ciężkie oparzenia mogą wystąpić w ciągu 2 godzin od spożycia. Natychmiast skontaktować się z lekarzem.

#### ! Uwaga

- Nie dotykać wewnętrznego obwodu ani zacisku elektronicznego kluczyka, gdyż może to spowodować usterkę.
- Baterię należy chwytać za krawędź. Dotykanie styków baterii spowoduje jej znaczne zużycie.
- Aby uzyskać pomoc przy wymianie baterii, należy skontaktować się z autoryzowanym serwisem.

#### ♻️ Ochrona środowiska

- Niewłaściwa utylizacja zużytych baterii jest szkodliwa dla środowiska i zdrowia ludzkiego. Zużyte baterie należy utylizować zgodnie z lokalnymi przepisami.

Jak wymienić baterię w kluczyku:

1. Nacisnąć przycisk i wyjąć kluczyk wbudowany.



2. Delikatnie obrócić górny zatrzask obudowy, a następnie otworzyć obudowę w szczelinie.

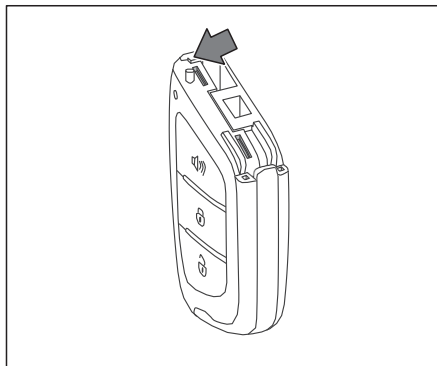

3. Wyjąć płytkę drukowaną.

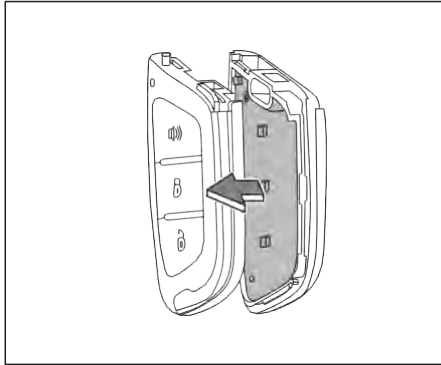

4. Wymienić baterię (anoda baterii skierowana w dół).

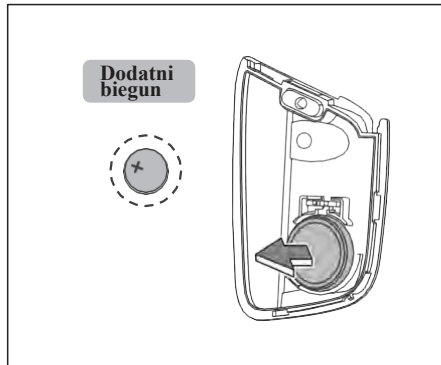

5. Wykonać powyższe czynności w odwrotnej kolejności

### Ostrzeżenie

- Kluczyk zawiera niebezpieczną baterię litową typu pastylkowego.
- Nowe lub zużyte baterie należy przechowywać w miejscu niedostępnym dla dzieci.
- Połknięcie lub umieszczenie baterii w dowolnej części ciała może spowodować poważne lub śmiertelne obrażenia nawet w ciągu 2 godzin.
- W przypadku podejrzenia połknięcia baterii lub umieszczenia jej w dowolnej części ciała należy natychmiast zgłosić się do lekarza lub skontaktować się z centrum informacji toksykologicznej.

### Uruchamianie awaryjne

Gdy poziom naładowania baterii jest niski i nie można uruchomić pojazdu, należy ustawić kluczyk w pozycji anteny rezerwowej, aby uruchomić pojazd w trybie awaryjnym.

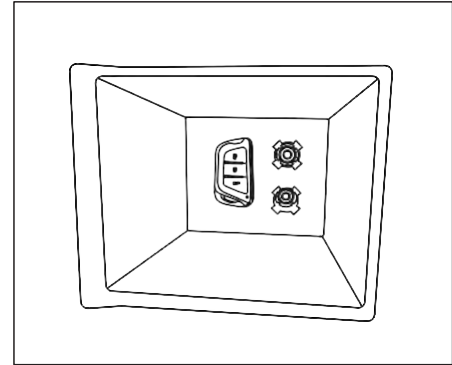

Zapassowa antena znajduje się na dole podłokietnika (z wzorem klucza). W przypadku niskiego poziomu naładowania baterii należy umieścić klucz w tej pozycji. Antena wykryje i zidentyfikuje klucz z bliskiej odległości.

1

2

3

4

5

6

7

8

### System zabezpieczający przed kradzieżą System zabezpieczający silnik przed kradzieżą

Aby zapobiec kradzieży pojazdu, w kluczyku znajduje się nadajnik sygnału dopasowany do pojazdu. Zadanie

można uruchomić wyłącznie przy użyciu prawidłowego kluczyka.

Jeśli nie można uruchomić silnika, należy wykonać następujące czynności:

1. Sprawdzić, czy używany jest prawidłowy kluczyk.
2. Sprawdzić, czy bateria kluczyka nie jest rozładowana.

Jeśli nie wystąpi żadna z powyższych sytuacji, prawdopodobnie jest to usterka elektronicznego systemu zabezpieczającego przed kradzieżą. Należy niezwłocznie udać się do autoryzowanego serwisu.

### System zabezpieczający pojazd przed kradzieżą

System zabezpieczający pojazd przed kradzieżą pomaga chronić pojazd i cenne przedmioty przed kradzieżą. Gdy do pojazdu będzie próbowała dostać się osoba niepowołana, system zabezpieczający przed kradzieżą włączy alarm.

### Ostrzeżenie

- Nie modyfikować ani nie podłączać innych urządzeń do systemu zabezpieczającego pojazd przed kradzieżą.

### Uruchamianie systemu zabezpieczającego przed kradzieżą

1. Zamknąć wszystkie okna.
2. Ustawić przycisk Start/Stop w pozycji OFF w przypadku pojazdu bezkluczykowego.
3. Wsiąść z pojazdu z kluczykiem.
4. Zamknąć wszystkie drzwi i bagażnik.
5. Zamknąć pojazd.

### Odblokowanie systemu zabezpieczającego przed kradzieżą

Tryb zabezpieczający przed kradzieżą zostanie zwolniony po odblokowaniu pojazdu za pomocą kluczyka wbudowanego, funkcji zdalnego sterowania kluczykiem lub przełącznika na klamce drzwi.

### Uwaga

- Jeżeli zamek drzwi zostanie otwarty w nietypowy sposób, aktywowany zostanie alarm.
- Jeśli w ciągu 30 s po odblokowaniu systemu zabezpieczającego przed kradzieżą za pomocą Smart Key drzwi nie zostaną otwarte lub silnik nie zostanie uruchomiony, wszystkie drzwi zostaną automatycznie zablokowane, a system zabezpieczający przed kradzieżą zostanie ponownie uruchomiony.
- Po zablokowaniu pojazdu od wewnątrz i użycie klamki wewnętrznej do otwarcia drzwi również uruchomi alarm. Można go wyłączyć za pomocą kluczyka z pilotem zdalnego sterowania.

### Warunki uruchomienia alarmu

Po uruchomieniu systemu zabezpieczającego przed kradzieżą otwarcie dowolnych drzwi spowoduje uruchomienie alarmu. W tym momencie rozlegnie się sygnał dźwiękowy, a światła awaryjne będą migać przez około 90 sekund.

### Warunki wyłączenia alarmu

W przypadku nagłego uruchomienia alarmu należy użyć kluczyka wbudowanego, funkcji zdalnego sterowania w kluczyku lub przełącznika na klamce drzwi, aby odblokować pojazd i wyłączyć alarm.

### Drzwi

#### Ostrzeżenie

- Przed otwarciem drzwi należy upewnić się, że nie nadjeżdża żaden pojazd, aby uniknąć wypadku.
- Należy zwrócić uwagę pasażerom, aby przed otwarciem drzwi upewnili się, że z przodu i z tyłu nie nadjeżdżają pojazdy.
- W pojeździe nie należy pozostawiać dzieci i osób niesamodzielnych bez opieki. Mogą one przypadkowo dotknąć przełączników lub przycisków sterujących, a tym samym ulec poważnemu wypadkowi.

### Blokowanie i odblokowywanie kluczykiem wbudowanym

Kluczyk Smart Key wyposażony jest w kluczyk wbudowany, który wyjmuje się w następujący sposób:

1. Nacisnąć przycisk zwalniający i wyjąć kluczyk wbudowany.



2. Po włożeniu kluczyka wbudowanego do bębna zamka, obrócić kluczyk w kierunku przeciwnym do ruchu wskazówek zegara, aby zablokować wszystkie drzwi, i obrócić kluczyk w kierunku zgodnym z ruchem wskazówek zegara, aby odblokować wszystkie drzwi.

## Kontrola i regulacja przed rozpoczęciem jazdy

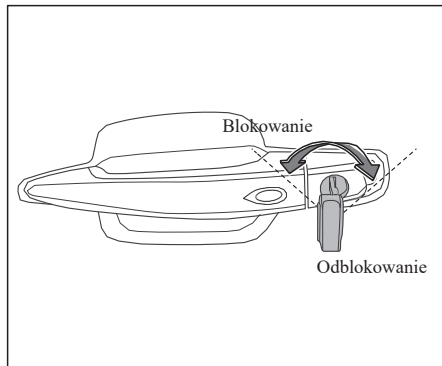

### ! Uwaga

- Pozostawiając pojazd bez nadzoru, należy zablokować wszystkie drzwi i zabrać ze sobą kluczyk.
- System zabezpieczający pojazd przed kradzieżą zostanie uruchomiony po zablokowaniu drzwi kluczykiem wbudowanym.

### Blokowanie i odblokowywanie za pomocą przełącznika centralnego zamka drzwi

Przycisk zamka centralnego po stronie kierowcy umożliwia blokowanie i odblokowanie wszystkich drzwi.

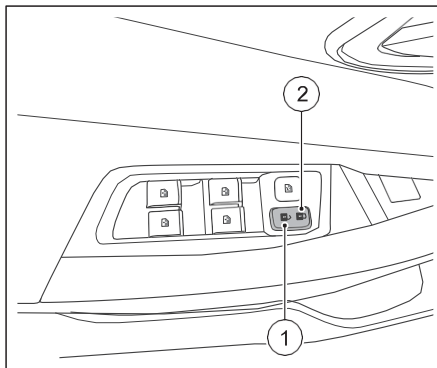

- ① Przycisk odblokowania zamka centralnego
- ① Przycisk blokowania zamka centralnego

Po wejściu do pojazdu wszystkie drzwi można zablokować, naciskając przycisk LOCK i odblokować, naciskając przycisk UNLOCK.

### ! Uwaga

- Po naciśnięciu tego przycisku rozlegnie się dźwięk przypominający.

### Blokowanie i odblokowywanie drzwi za pomocą wewnętrznej klamki

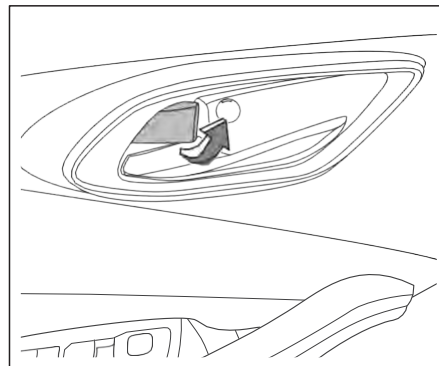

Niezależnie od trybu pojazdu, drzwi można odblokować lub zablokować za pomocą wewnętrznej klamki.

### ! Uwaga

- W przypadku takiego zamykania drzwi system zabezpieczający przed kradzieżą nie jest aktywowany.
- Za pomocą wewnętrznej klamki można zablokować drzwi bez kluczyka. Należy uważać, aby nie pozostawić kluczyka w pojeździe.
- Nie używać wewnętrznej klamki drzwi, gdy pojazd jest uruchomiony, gdyż może to spowodować przypadkowe otwarcie drzwi.

### Blokada bez kluczyka

Aby zablokować drzwi bez kluczyka, można nacisnąć przycisk zamka centralnego, gdy drzwi kierowcy są otwarte, a pozostałe drzwi zamknięte. Następnie zamknąć drzwi kierowcy, naciskając zewnętrzną klamkę drzwi, a pojazd zostanie zablokowany.

### ⊘ Ostrzeżenie

- W przypadku takiego zamykania drzwi system zabezpieczający przed kradzieżą nie jest aktywowany.
- Należy uważać, aby nie pozostawić kluczyka w pojeździe.

### Blokada drzwi podczas jazdy

#### Funkcja automatycznej blokady

Gdy prędkość pojazdu przekroczy 15 km/h, wszystkie drzwi pojazdu zostaną automatycznie zablokowane.

### ! Uwaga

- W ustawieniach pojazdu MP5 można zmienić prędkość, przy której załączana jest blokada.

#### Funkcja automatycznego odblokowania

Jeśli pojazd jest wyposażony w system bezkluczykowego uruchamiania silnika, wszystkie drzwi pojazdu zostaną automatycznie odblokowane po ustawieniu przycisku Start/Stop w pozycji „OFF”.

#### Blokada drzwi po wykryciu kolizji

Gdy przycisk Start/Stop znajduje się w położeniu „ON”, w przypadku poważnej kolizji wszystkie drzwi zostaną automatycznie odblokowane.

#### Blokada drzwi z zabezpieczeniem przed dziećmi

Tylne drzwi pojazdu są wyposażone w blokadę z zabezpieczeniem przed dziećmi. Zadaniem blokady jest

zapobieganie przypadkowemu otwarciu drzwi od wewnątrz pojazdu przez pasażerów, co mogłoby spowodować niepotrzebne uszkodzenia. Zaleca się, aby blokada drzwi z zabezpieczeniem przed dziećmi była włączona, gdy dzieci siedzą na tylnym siedzeniu. Blokada zabezpieczająca przed dziećmi znajduje się na ramie tylnych drzwi i jest widoczna po ich otwarciu.

#### Uruchamianie blokady z zabezpieczeniem przed dziećmi

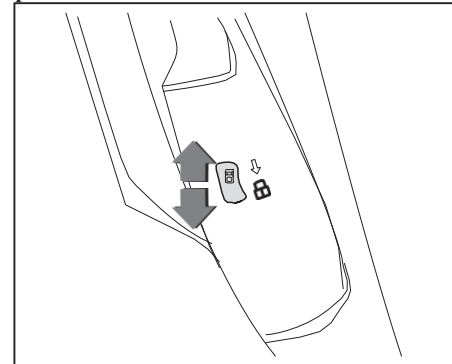

Przełączenie blokady drzwi z zabezpieczeniem przed dziećmi do położenia  spowoduje zablokowanie drzwi. W takim przypadku można je otworzyć wyłącznie za pomocą klamki zewnętrznej.

## Kontrola i regulacja przed rozpoczęciem jazdy

### Zwalnianie blokady z zabezpieczeniem przed dziećmi

Otworzyć drzwi od zewnątrz pojazdu, a następnie przełączyć blokadę z zabezpieczeniem przed dziećmi do pozycji 

#### Ostrzeżenie

- Zaleca się, aby blokada drzwi z zabezpieczeniem przed dziećmi była włączona, gdy dzieci siedzą na tylnym siedzeniu.
- Gdy blokada drzwi z zabezpieczeniem przed dziećmi jest włączona, drzwi można otworzyć tylko z zewnątrz.

### Kłapa bagażnika

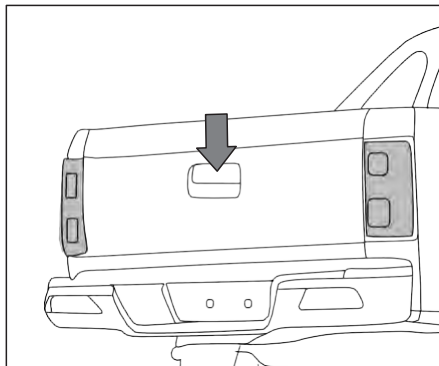

W celu otwarcia klapy należy pociągnąć za uchwyt otwierania klapy bagażnika, aby odblokować blokadę. Pociągnąć klapę do tyłu i powoli opuścić ją obiema rękami do pozycji poziomej.

Podczas zamykania klapy bagażnika należy podnieść ją z pozycji poziomej i lekko popchnąć do przodu

### Kontrola lamp i lampek ostrzegawczych

Aby zapewnić bezpieczeństwo, przed rozpoczęciem jazdy należy dokładnie sprawdzić, czy wszystkie światła, kierunkowskazy, światła ostrzegawcze i wskaźniki działają prawidłowo.

### Kontrola opon

Opony i felgi są ważnymi elementami wpływającymi na prowadzenie i hamowanie pojazdu. Ich żywotność zależy od warunków drogowych, obciążenia pojazdu, ciśnienia w oponach, stylu jazdy i techniki montażu. Przed podróżą i jazdą na długich dystansach należy dokładnie sprawdzić stan opon i felg, aby zapewnić stabilność i bezpieczeństwo pojazdu.

### Sprawdzanie ciśnienia w oponach

Ciśnienie w oponach (w tym w kole dojazdowym) należy sprawdzać regularnie, co najmniej raz w miesiącu. Ciśnienie w oponach należy sprawdzać, gdy opony są zimne (pojazd stał dłużej niż 3 godziny lub odległość przejazdu jest mniejsza niż 1,6 km, można uznać, że opony są zimne). Ciśnienie w zimnych oponach jest podane na etykiecie opony. W obszarach o niskiej temperaturze należy zwiększyć częstotliwość kontroli ciśnienia w oponach.



### Uwaga

- Należy regularnie sprawdzać ciśnienie w oponach, zwłaszcza przed dłuższą podróżą, aby upewnić się, że jest ono w normie, w przeciwnym razie może dojść do pogorszenia stabilności pojazdu.
- Zbyt wysokie lub zbyt niskie ciśnienie w oponach prowadzi do przedwczesnego zużycia opon podczas jazdy z dużą prędkością, co może spowodować pęknięcie opony, a nawet jej rozerwanie.



### Ostrzeżenie

- Jeśli opony będą nadmiernie zużyte, nie będzie można zagwarantować ich przyczepności. Podczas jazdy z dużą prędkością łatwo jest wpaść w poślizg. W poważnych przypadkach może dojść do przebiccia opony. Należy sprawdzać opony pod kątem nieprawidłowego zużycia, eliminować na czas czynniki wpływające na żywotność opon i zachować ostrożność podczas prowadzenia pojazdu.

### Kontrola stanu opon

1. Sprawdzić bieżnik i powierzchnię opony pod kątem pęknięć, nacięć lub innych uszkodzeń.
2. Sprawdzić, czy na bieżniku i powierzchni opony nie znajdują się metalowe elementy, kamienie i inne przedmioty;
3. Sprawdzić, czy felga i ramiona nie są uszkodzone, skorodowane i zdeformowane, a także czy ciężarki nie odpadają.
4. Sprawdzić, czy nakrętki kół nie są poluzowane.

1

2

3

4

5

6

7

8

## Kontrola i regulacja przed rozpoczęciem jazdy

### Maska

#### Otwieranie maski

1. Pociągnąć za uchwyt otwierania maski w lewym dolnym rogu deski rozdzielczej, a pokrywa lekko się podniesie.

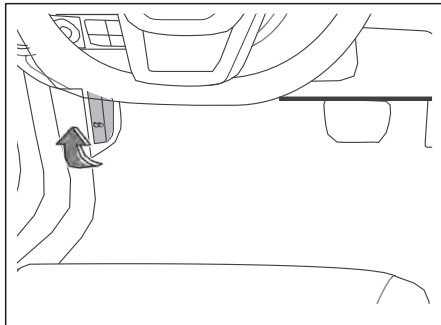

2. Przesunąć palce do wewnętrznej strony przedniej krawędzi maski, pociągnąć za uchwyt otwierający zamek maski, aby ją odblokować, a następnie unieść maskę do góry, a podniesie się ona automatycznie.

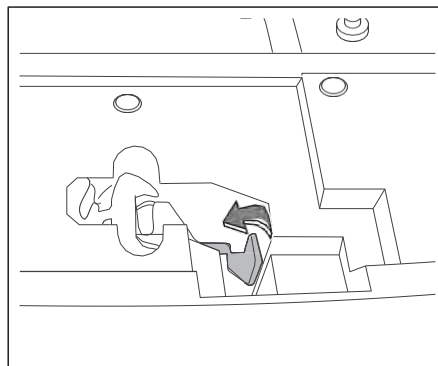

#### Ostrzeżenie

- Nie pociągać za dźwignię otwierania maski podczas jazdy.
- Nie uruchamiać pojazdu, gdy maska znajduje się w pozycji podniesionej, gdyż może to spowodować jej uszkodzenie, a nawet wypadek.

#### Zamykanie maski

1. Aby zamknąć maskę, należy powoli ją opuścić, naciskając dłońmi przednią krawędź maski.
2. Gdy maska będzie prawie zamknięta, szybko i mocno ją docisnąć. Maską zamknie się po usłyszeniu „kliknięcia”.
3. Delikatnie podnieść maskę do góry, aby sprawdzić, czy jest prawidłowo zablokowana.

#### Ostrzeżenie

- Przed rozpoczęciem jazdy należy upewnić się, że maska jest zablokowana, w przeciwnym razie może się ona otworzyć i zasłonić widoczność podczas jazdy, powodując wypadek.

## Klapka wlewu paliwa

### Otwieranie klapki wlewu paliwa

1. Klapka wlewu płynu AdBlue znajduje się na lewym tylnym boku pojazdu. Klapkę wlewu płynu AdBlue można otworzyć, lekko pociągając za dźwignię, znajdującą się w przedniej dolnej części fotela kierowcy.

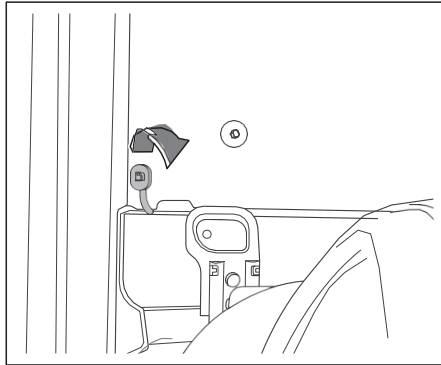

2. Powoli odkręcić korek wlewu paliwa w lewo i umieścić go na uchwycie korka wlewu paliwa.

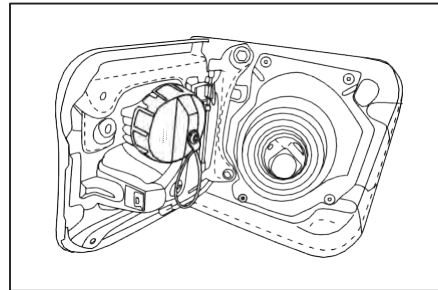
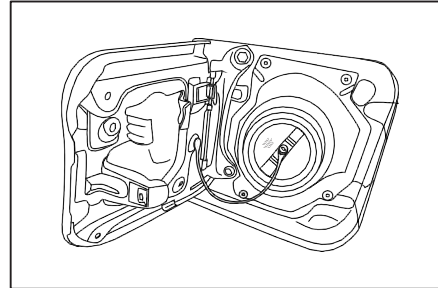

3. Dolać paliwa.

### Ostrzeżenie

- Podczas tankowania nie można palić tytoniu ani zbliżać się do pojazdu z otwartym ogniem.
- Podczas tankowania nie używać telefonu komórkowego ani innych urządzeń radiowych, ponieważ promieniowanie elektromagnetyczne może generować iskry i spowodować pożar.
- Nie rozlewać paliwa na pojazd.
- Należy bezwzględnie przestrzegać przepisów bezpieczeństwa i instrukcji dotyczących tankowania na stacji benzynowej.
- Podczas tankowania należy używać automatycznego pistoletu do tankowania zgodnie z przepisami. Gdy zbiornik paliwa jest pełny, pistolet do tankowania wyłączy się automatycznie. Nie kontynuować tankowania po automatycznym wyłączeniu pistoletu do tankowania. W przeciwnym razie w zbiorniku paliwa nie będzie miejsca na rozprężanie. Gdy temperatura wzrośnie, może dojść do wycieku paliwa ze zbiornika, a rozlane paliwo zanieczyści środowisko.

1

2

3

4

5

6

7

8

 **Ostrzeżenie**

- Rozlane paliwo należy niezwłocznie usunąć, aby uniknąć uszkodzenia osłony koła, opon i nadwozia.
- Paliwo z domieszką bioetanolu musi spełniać odpowiednie normy, aby nie spowodować uszkodzenia silnika i układu paliwowego.
- Korek zbiornika paliwa należy wymieniać wyłącznie na nowy korek OEM. Użycie niestandardowego korka wlewu paliwa może spowodować poważną usterkę i potencjalne obrażenia ciała.

 **Uwaga**

- Jeśli podczas odkręcania korka wlewu paliwa słychać „syczenie” (jest to odgłos ulatniania się oparów oleju), należy poczekać, aż dźwięk ustanie, a następnie odkręcić korek wlewu paliwa
- Jeśli klapkę wlewu paliwa trudno otworzyć z powodu oblodzenia, można delikatnie postukać, aby skruszyć lód, a następnie spróbować ją otworzyć. W razie potrzeby należy spryskać klapkę bezpiecznym środkiem do roztopiania lodu (nie płynem do chłodnic) lub pojechać pojazdem w ciepłe miejsce, aby roztopić lód.

### Zamykanie klapki wlewu paliwa

1. Po wlewu paliwa należy szczelnie zamknąć korek i obrócić go w prawo do momentu usłyszenia 3 „kliknięć”.
2. Docisnąć klapkę wlewu paliwa, aż będzie słychać lekkie „kliknięcie” i upewnić się, że jest zamknięta.

 **Ostrzeżenie**

- Po wlewu paliwa sprawdzić, czy pierścień uszczelniający korka wlewu paliwa i górna część korka wlewu paliwa są czyste.
- Przed rozpoczęciem jazdy upewnić się, że klapka wlewu paliwa jest całkowicie zamknięta i zablokowana. W przeciwnym razie może się on nagle otworzyć podczas jazdy, uszkadzając pojazd lub powodując wypadek.

1

### Zbiornik AdBlue

W przypadku pojazdów z silnikiem wysokoprężnym o wysokich wymaganiach dotyczących emisji (Euro VI) konieczne jest uzupełnienie płynu AdBlue.

Gdy na tablicy wskaźników zaświeci się lampka kontrolna SCR, należy natychmiast uzupełnić płyn AdBlue.

Nie wolno dopuścić do sytuacji, w której w pojeździe zabraknie płynu AdBlue lub używany będzie niespełniający wymagań płyn AdBlue. Spowoduje to ograniczenie prędkości pojazdu i momentu obrotowego silnika, co skróci żywotność silnika i układu oczyszczania spalin.

Zbiornik AdBlue znajduje się obok wlewu paliwa. AdBlue należy uzupełniać zgodnie z poniższymi krokami:

1. Klapka wlewu płynu AdBlue znajduje się na lewym tylnym boku pojazdu. Klapkę wlewu płynu AdBlue można otworzyć, lekko pociągając za dźwignię, znajdującą się w przedniej dolnej części fotela kierowcy.

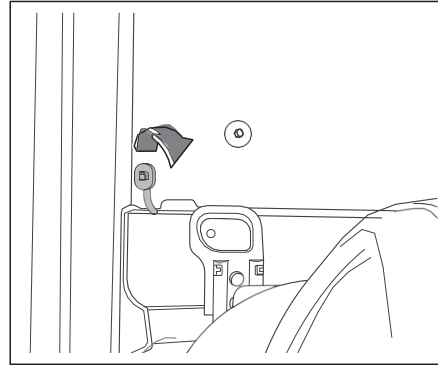

2. Odkręcić korek wlewu AdBlue (niebieski) w lewo, aby uzupełnić AdBlue.

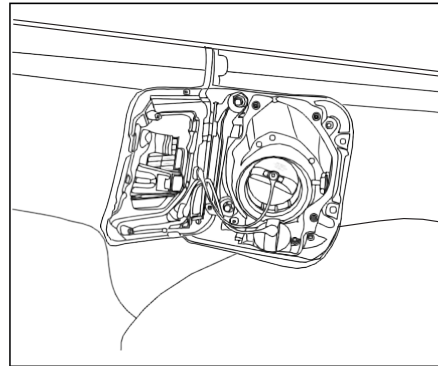

2

3. Po zakończeniu napełniania włożyć korek wlewu płynu AdBlue z powrotem i zakręcić go w prawo, aż do usłyszenia dźwięku „kliknięcia”, oznaczającego, że jest zablokowany.

4. Zamknąć klapkę wlewu płynu.

Płyn można uzupełniać na dwa sposoby, przy czym zalecane jest uzupełnianie ręczne.

- ① Użyć specjalnego pistoletu do napełniania AdBlue;
- ② Napełnić ręcznie.

3

4

### ! Uwaga

- Dodanie płynu AdBlue może zmniejszyć emisję spalin. Przed rozpoczęciem użytkowania pojazdu należy napełnić zbiornik standardowym płynem AdBlue zgodnie z lokalnymi przepisami i regulacjami.
- Podczas napełniania płynu AdBlue należy uważać, aby nie dostały się do niego zanieczyszczenia i używać specjalnej rurki. Jeśli do zbiornika dostaną się zanieczyszczenia, spowoduje to jego zablokowanie. Aby zapobiec przedostawaniu się zanieczyszczeń, do czyszczenia elementów do uzupełniania płynu AdBlue należy zawsze używać czystej wody. Nie wolno używać wody z kranu. Płyn AdBlue ma odczyn zasadowy,

5

6

7

8

## Kontrola i regulacja przed rozpoczęciem jazdy

### ! Uwaga

- k który ma silne działanie korozyjne na miedź, brąz, ołów, cynk, aluminium, stopy aluminium, magnez, stopy magnezu, luty (w tym ołów) i cynę itp.
- Gdy do napełniania używany jest pistolet do napełniania, zaleca się stosowanie minimalnej prędkości napełniania, aby uniknąć nieprawidłowego wyłączenia dyszy spowodowanego nadmierną prędkością.
  - W przypadku napełniania ręcznego należy użyć lejka lub innego urządzenia służącego do powolnego napełniania ze stałą prędkością. Przerwać napełnianie, gdy zbiornik będzie pełny.
  - Po napełnieniu płynu AdBlue należy upewnić się, że wokół korka wlewu nie ma resztek płynu, aby uniknąć trudności z odkręceniem korka wlewu po krystalizacji płynu AdBlue.
  - Zużycie AdBlue w pojazdach z silnikiem wysokoprężnym (Euro VI) wynosi około 0,2-0,4 l/100 km, a konkretne zużycie zależy od rzeczywistych warunków użytkowania.

### ⊘ Ostrzeżenie

- Zużyty lub silnie zanieczyszczony AdBlue należy przekazać do producenta w celu utylizacji. Nie wolno utylizować go w sposób stanowiący zagrożenie dla środowiska.
- Nie dolewać płynu AdBlue, gdy zbiornik jest pełny. Przed dolaniem poczekać aż płyn spłynie z przewodu napełniającego. Nieprzestrzeżenie tego może prowadzić do uszkodzenia zbiornika AdBlue.
- W razie pożaru należy użyć dużej ilości wody do schłodzenia, aby uniknąć eksplozji spowodowanej gwałtownym wzrostem ciśnienia w zbiorniku AdBlue.
- W przypadku dostania się płynu AdBlue do oczu należy płukać je dużą ilością wody przez co najmniej 15 minut.
- W przypadku kontaktu płynu AdBlue ze skórą, należy przemyć ją wodą z łagodnym mydłem lub dużą ilością wody.
- W przypadku uczucia pieczenia w drogach oddechowych lub podrażnienia spowodowanego wdychaniem,

### ⊘ Ostrzeżenie

należy jak najszybciej wyjść na świeże powietrze. Jeśli objawy nie ustąpią, należy natychmiast skontaktować się z lekarzem.

Efektywna objętość AdBlue: około 11 litrów. Nie należy przygotowywać płynu AdBlue samodzielnie. Zaleca się zakup specjalnego płynu AdBlue na stacjach benzynowych lub w serwisie.

Przechowywanie płynu AdBlue: Płyn AdBlue do pojazdów silnikowych należy przechowywać w plastikowych pojemnikach w temperaturze otoczenia - 5°C-25°C, o ile to możliwe. Zależność między temperaturą przechowywania a okresem przydatności do użycia jest następująca:

Temperatura przechowywania	Okres przydatności do użycia
≤10°C	36 miesięcy
≤25°C	18 miesięcy
≤30°C	12 miesięcy
≤35°C	6 miesięcy
> 35°C	Kontrola przed użycie

## Regulacja kierownicy

### Regulacja kąta kierownicy

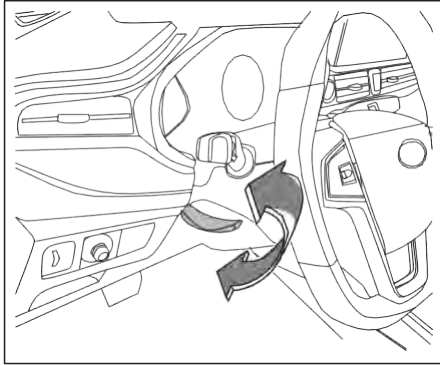

Uchwyt regulacji kierownicy znajduje się z boku kolumny kierownicy. Poniżej przedstawiono kroki regulacji:

1. Prawidłowo wyregulować fotel kierowcy.
2. Popchnąć dźwignię blokady pod kierownicą do dołu.
3. Ustawić kierownicę w górę lub w dół do odpowiedniej pozycji, upewniając się, że widoczne są wszystkie lampki kontrolne i ostrzegawcze na tablicy wskaźników.

4. Docisnąć dźwignię blokady do końca, aby zablokować kierownicę.
5. Poruszyć kierownicą w górę i w dół, aby upewnić się, że jest prawidłowo zablokowana.

#### Ostrzeżenie

- Nieprawidłowa regulacja położenia kierownicy i nieprawidłowa pozycja siedząca mogą spowodować poważne obrażenia ciała.
- Po zakończeniu regulacji kierownicy należy popchnąć dźwignię blokady do końca, aby zablokować kierownicę.
- Nie regulować położenia kierownicy podczas jazdy. Może to spowodować utratę kontroli nad pojazdem i poważne obrażenia, a nawet śmierć
- Klatka piersiowa powinna znajdować się w odległości co najmniej 25 cm od środka kierownicy. Poduszka powietrzna zapewnia maksymalną ochronę kierowcy w razie wypadku.

#### Ostrzeżenie

- Kierowca musi zawsze trzymać obie ręce na obręczy kierownicy w pozycji na godzinie 9 i 3, aby zmniejszyć ewentualne obrażenia kierowcy na skutek zadziałania poduszki powietrznej.
- Nigdy nie należy trzymać kierownicy obiema rękami w pozycji na godzinie 12 lub w inny sposób (np. na środku lub wewnątrz kierownicy). Jeśli w wyniku wypadku wyzwolona zostanie przednia poduszka powietrzna kierowcy, może dojść do poważnych obrażeń ramienia, dłoni i głowy.

#### Odblokowywanie kierownicy

Po wyłączeniu pojazdu kierownica zostanie zablokowana, co stanowi funkcję systemu zabezpieczającego pojazd przed kradzieżą.

Po naciśnięciu przycisku Start/Stop należy poruszyć kierownicą na boki, aby zwolnić blokadę

1

2

3

4

5

6

7

8

## Kontrola i regulacja przed rozpoczęciem jazdy

### Lusterko wsteczne

#### Lusterko wewnętrzne

Gdy pojazd jest zatrzymany, po ustawieniu wygodnej pozycji za kierownicą należy przytrzymać środek lusterka

i wyregulować lusterko wsteczne w górę i w dół lub w lewo i w prawo, aby zapewnić dobrą widoczność podczas jazdy.

#### Ostrzeżenie

- Nie wieszać żadnych przedmiotów na lusterku wstecznym.
- Regulacja lusterka wstecznego podczas jazdy może rozpraszać uwagę kierowcy i prowadzić do poważnych wypadków.
- Upewnić się, że lusterko wsteczne znajduje się w prawidłowym położeniu i nie ma żadnych przedmiotów zasłaniających widoczność z tyłu.
- Podczas parkowania, zmiany pasa ruchu, wyprzedzania i skręcania należy uważnie obserwować warunki wokół pojazdu, ponieważ w martwym polu mogą znajdować się inne pojazdy, piesi lub objekty.

#### Uwaga

- Do czyszczenia lusterka wstecznego należy używać chusteczek higienicznych lub podobnego materiału ze środkiem do czyszczenia szyb. Nie rozpylać środka do czyszczenia szyb bezpośrednio na lusterko, gdyż może to spowodować przedostanie się środka czyszczącego do jego obudowy.
- Lusterko wsteczne można zdemontować. Przed rozpoczęciem jazdy upewnić się, że jest dobrze zamontowane.

### Lusterko wsteczne z powłoką antyrefleksyjną

Podczas jazdy nocą można użyć przełącznika, aby ograniczyć odbicie reflektorów pojazdów jadących z tyłu.

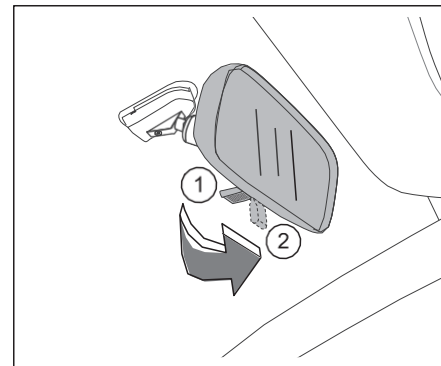

**Normalna pozycja do jazdy w dzień:** Ustawić przełącznik regulacji przeciwodblaskowej pod lusterkiem wstecznym w położeniu ① pokazanym na rysunku.

**Pozycja przeciwodblaskowa w nocy:** Ustawić przełącznik regulacji przeciwodblaskowej pod lusterkiem wstecznym w położeniu ② pokazanym na rysunku ②.

### Automatyczne lusterko wsteczne z powłoką przeciwodblaskową

Podczas jazdy nocą można użyć przełącznika, aby ograniczyć odbicie reflektorów pojazdów jadących z tyłu.

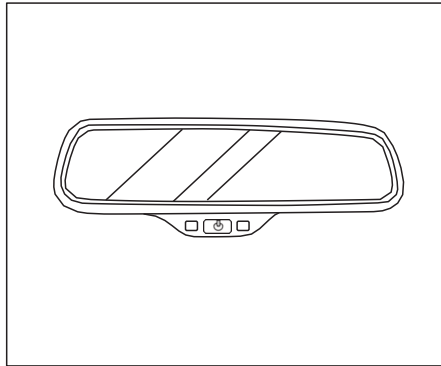

Po ustawieniu przełącznika Start/Stop w pozycji „ON” automatyczna funkcja przeciwodblaskowa jest domyślnie włączona. Lusterko wsteczne automatycznie zmniejszy odbicie w zależności od natężenia światła reflektorów pojazdu jadącego z tyłu. Nacisnąć przełącznik ponownie, aby wyłączyć tę funkcję.

### Lusterka zewnętrzne regulowane elektrycznie

Przełącznik regulacji lusterek zewnętrznych znajduje się w lewej dolnej części deski rozdzielczej po stronie kierowcy.

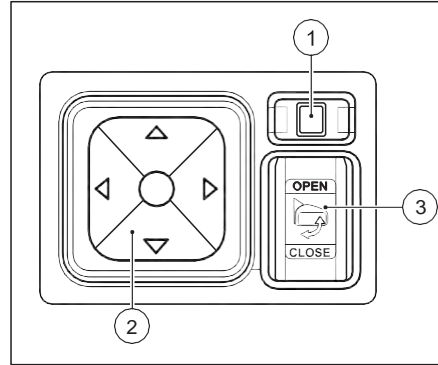

- 1 Przełącznik wyboru lusterka zewnętrznego
- 2 Przełącznik regulacji lusterek zewnętrznych
- 3 Przełącznik składania lusterek zewnętrznych

**Regulacja lusterek zewnętrznych** Przed rozpoczęciem jazdy należy wyregulować lusterka zewnętrzne tak, aby zapewniały jak najlepszą widoczność. Poniżej przedstawiono kroki regulacji:

1. Gdy przycisk Start/Stop znajduje się w położeniu „ON”.
2. Przełączyć przełącznik wyboru lusterka zewnętrznego
  - 1 w lewo lub w prawo, aby ustawić lewe lub prawe lusterko zewnętrzne.
3. Nacisnąć przełączniki w górę, w dół, w lewo i w prawo, aby wyregulować kąt zwierciadła za pomocą przełącznika regulacji lusterka zewnętrznego 2.

### Elektryczne składanie lusterka zewnętrznego

Jeśli lusterka są wyposażone w funkcję elektrycznego składania, ręczne składanie jest zabronione

1. Gdy przycisk Start/Stop znajduje się w położeniu ACC lub „ON”.
2. Nacisnąć „CLOSE” na przełączniku składania lusterka zewnętrznego
  - 3 lusterka zewnętrzne złożą się automatycznie.
3. Nacisnąć „OPEN” na przełączniku składania lusterka zewnętrznego 3, lusterka zewnętrzne rozłożą się automatycznie.

## Kontrola i regulacja przed rozpoczęciem jazdy

### ! Uwaga

- Gdy pojazd jest wyłączony, funkcja elektrycznego składania może być nadal używana.

### Elektryczne składanie lusterka zewnętrznego

Jeśli pojazd jest wyposażony w funkcję automatycznego składania podczas zamykania pojazdu, to po zablokowaniu pojazdu lusterka zewnętrzne złożą się automatycznie.

### ⊘ Ostrzeżenie

- Przed rozpoczęciem jazdy lusterka zewnętrzne muszą być odpowiednio rozłożone i wyregulowane. Nie należy regulować lusterek zewnętrznych podczas jazdy.
- Podczas składania lusterek zewnętrznych należy zwracać uwagę na otoczenie, aby nie odnieść obrażeń i nie uszkodzić lusterek. Należy uważać, aby nie przytrzasnąć palców podczas składania lusterek zewnętrznych.

### ⊘ Ostrzeżenie

- Chociaż zakrzywione (wypukłe lub sferyczne) lusterko zewnętrzne może poszerzyć pole widzenia, odbity obiekt jest mniejszy niż rzeczywisty i wygląda na bardziej oddalony niż w rzeczywistości.
- Używanie zakrzywionego lusterka zewnętrznego do oceny odległości od innych pojazdów podczas zmiany pasa ruchu może doprowadzić do poważnych wypadków.
- W przypadku poruszenia elektrycznego lusterka zewnętrznego w wyniku działania sił zewnętrznych, takich jak kolizja, przed normalnym użytkowaniem należy je całkowicie złożyć w sposób elektryczny. W żadnym wypadku nie należy ręcznie rozkładać lusterek zewnętrznych, gdyż może to wpłynąć na działanie ich mechanizmu.

### ! Uwaga

- Lusterka zewnętrzne muszą być odpowiednio ustawione i należy z nich korzystać podczas jazdy, aby zapewnić lepszą widoczność otoczenia i innych pojazdów.
- Niewłaściwa konserwacja lusterek zewnętrznych może spowodować ich uszkodzenie. Nie należy usuwać lodu z powierzchni lusterek zewnętrznych. Zabrania się regulacji lusterek przy użyciu siły, jeśli lód i inne przedmioty ograniczają ruch lusterek zewnętrznych.
- Nie należy ręcznie rozkładać ani składać elektrycznego lusterka zewnętrznego, ponieważ może to spowodować uszkodzenie jego mechanizmu.
- W przypadku awarii funkcji elektrycznej regulacji, można ręcznie nacisnąć zewnętrzną krawędź lusterka zewnętrznego, aby wyregulować jego położenie.

# Uruchamianie i prowadzenie pojazdu

4

1

<b>Okres docierania pojazdu .....</b>	<b>104</b>
Opony .....	104
Klocki hamulcowe .....	104
Silnik .....	104
<b>Środki ostrożności podczas uruchamiania pojazdu i jazdy .....</b>	<b>105</b>
System monitorowania ciśnienia w oponach .....	105
Jazda po złej nawierzchni .....	108
Jazda po autostradzie i jazda terenowa .....	108
<b>Uruchamianie pojazdu .....</b>	<b>110</b>
Środki ostrożności podczas uruchamiania pojazdu .....	110
Przycisk Start .....	111
<b>Prowadzenie pojazdu.....</b>	<b>114</b>
Ostrożność podczas jazdy .....	114
Opis skrzyni biegów .....	115

Zmiana biegów .....	116
Włączanie biegu P .....	117
Włączanie biegu D/R/N.....	117
Włączanie biegu M.....	117
Awaryjne odblokowanie biegu P.....	118
Uruchamianie i prowadzenie pojazdu.....	119
Parkowanie .....	119

## **Obsługa elektrycznego przełącznika napędu na cztery koła 4<sup>x</sup> .....**

<b>.....</b>	<b>120</b>
Wprowadzenie do różnych sposobów użycia trybu napędu	120
Włączanie trybu jazdy .....	121
<b>Tryb jazdy.....</b>	<b>123</b>
Tryb ECO \ .....	123
Tryb normalny .....	123
Tryb sportowy .....	123

2

3

4

5

6

7

8

## Uruchamianie i prowadzenie pojazdu

---

Tryb do jazdy po śniegu .....	123	System Brake Override (BOS).....	131
<b>Jazda ECO.....</b>	<b>123</b>	<b>Układ hamulca postojowego .....</b>	<b>132</b>
Sugestie dotyczące prowadzenia pojazdu.....	123	Elektryczny hamulec postojowy (EPB) .....	133
Zmniejszenie zużycia paliwa i emisji CO2 .....	124	Funkcja AUTO HOLD .....	134
<b>Wspomaganie układu kierowniczego .....</b>	<b>125</b>	<b>Panoramiczny system monitorowania parkowania .....</b>	<b>135</b>
System EPS .....	125	Obsługa panoramicznego systemu parkowania .....	136
Kierowanie w sytuacji awaryjnej .....	125	Interfejs wyświetlacza panoramicznego systemu parkowania	136
Poślizg.....	126	<b>Czujnik cofania.....</b>	<b>137</b>
<b>Układ hamulcowy.....</b>	<b>126</b>	Obsługa czujników cofania.....	139
Ostrzeżenie o zużyciu klocków hamulcowych.....	127	Ostrzeżenia czujników cofania	
Istotne parametry układu hamulcowego.....	127	Nieprawidłowe działanie czujników cofania .....	140
<b>System wspomagania hamowania .....</b>	<b>128</b>	<b>System wizualnego wspomagania cofania .....</b>	<b>141</b>
Elektroniczny system stabilizacji toru jazdy (ESC) .....	128	Obsługa kamery cofania .....	142
Asystent zjeżdżania ze wzniesienia (HDC).....	129	<b>Tempomat .....</b>	<b>142</b>
Układ zapobiegający blokowaniu kół podczas hamowania (ABS) .....	130	Obsługa tempomatu .....	143
Elektroniczny rozdział siły hamowania (EBD) .....	131	<b>System kontroli emisji spalin.....</b>	<b>144</b>
System kontroli trakcji (TCS) .....	131	Czujnik tlenu.....	144
Asystent ruszania pod górę (HAC).....	131	Układ Common Rail.....	144
Hydrauliczny asystent hamowania (HBA) .....	131	Katalizator utleniający (DOC) silnika wysokoprężnego	145

Układ recyrkulacji spalin (EGR) .....	145
Filtr cząstek stałych (DPF) .....	145
<b>Różne sytuacje na drodze .....</b>	<b>148</b>
Zakaz prowadzenia pod wpływem alkoholu .....	148
Jazda w nocy .....	148
Jazda w mieście .....	148
Jazda po mokrych i śliskich drogach .....	149
Jazda przez głęboką wodę .....	149
Jazda po wzniesieniach i w górach .....	150
Parkowanie na wzniesieniach .....	151
Jazda w niskich temperaturach .....	152
Hipnoza drogowa .....	153
<b>Tempomat adaptacyjny (ACC).....</b>	<b>154</b>
<b>Elektroniczna blokada mechanizmu różnicowego .....</b>	<b>159</b>
Wprowadzenie do blokady mechanizmu różnicowego ..	159
Blokowanie i odblokowywanie ręczne .....	159
<b>System monitorowania martwego pola (BSD) .....</b>	<b>160</b>
<b>Asystent zmiany pasa ruchu (LDW).....</b>	<b>164</b>
<b>Asystent utrzymania pasa ruchu (LKA) .....</b>	<b>166</b>

<b>System ostrzegania przed kolizją z przodu (FCW) .....</b>	<b>167</b>
<b>System autonomicznego hamowania awaryjnego przy cofaniu (R AEB) .....</b>	<b>168</b>
<b>System autonomicznego hamowania awaryjnego (AEB) .....</b>	<b>168</b>
<b>System monitorowania kierowcy (DMS).....</b>	<b>169</b>
<b>Rozpoznawanie znaków drogowych (TSR) .....</b>	<b>170</b>
<b>Asystent ograniczenia prędkości (SLA).....</b>	<b>171</b>
<b>Inteligentny tempomat adaptacyjny (IACC) .....</b>	<b>171</b>

1

2

3

4

5

6

7

8

## Uruchamianie i prowadzenie pojazdu

### Okres docierania pojazdu

Przed rozpoczęciem jazdy należy sprawdzić poziom oleju silnikowego, ciśnienie w oponach, poziom płynu chłodzącego i poziom płynu do spryskiwaczy. Podczas okresu docierania:

nowego pojazdu zwrócić uwagę na następujące kwestie

#### Opony

Podczas pierwszych 500 kilometrów jazdy na nowych oponach należy zachować szczególną ostrożność. Na początku użytkowania nowa opona nie zapewnia najlepszej przyczepności, dlatego należy ją docierać.

#### Klocki hamulcowe

Klocki hamulcowe w nowym pojeździe osiągają najlepszej skuteczności hamowania po pokonaniu pierwszych 200 kilometrów. Nowe klocki hamulcowe należy najpierw docierać, aby uzyskać najlepszą skuteczność hamowania. Skuteczność hamowania można poprawić, naciskając mocniej pedał hamulca.

#### ! Uwaga

- Klocki i tarcze hamulcowe zużywają się w różnym stopniu. Stopień zużycia zależy od sposobu jazdy i stylu jazdy kierowcy.
- Czynniki takie jak prędkość, siła hamowania i warunki otoczenia mogą powodować hałas podczas hamowania, co jest zjawiskiem normalnym.

#### Silnik

Warunki docierania pojazdu mają duży wpływ na żywotność, niezawodność i ekonomiczność silnika. Dlatego nowy silnik przed normalnym użytkowaniem musi przejść proces docierania, od pracy bez obciążenia do stopniowego zwiększania obciążenia, aby zapewnić dobre spasowanie elementów ciernych silnika.

#### ! Uwaga

- Okres docierania silnika wynosi 3000 km
- Podczas jazdy silnik nie powinien pracować na biegu jałowym z dużą prędkością. Prędkość obrotowa silnika nie powinna przekraczać 4000 obr/min. Silnik nie powinien pracować na biegu jałowym dłużej niż 3 minuty.
- Nie przekraczać 80 km/h.
- Podczas okresu docierania należy przyspieszać powoli i płynnie. Należy unikać niepotrzebnego zatrzymywania się i hamowania, chyba że w sytuacji awaryjnej.
- Przez pierwsze 1000 km nie należy holować przyczepy ani innych pojazdów.
- Nie należy jeździć z niską lub wysoką prędkością obrotową przez długi czas.  
W okresie docierania należy zmieniać prędkość obrotową silnika, aby umożliwić jego pełne dotarcie.

**!** **Uwaga**

- Podczas okresu docierania należy zwracać uwagę na warunki pracy każdego układu pojazdu. W przypadku wykrycia jakichkolwiek usterek lub nieprawidłowości, należy je najpierw usunąć, a następnie kontynuować proces docierania.

**Środki ostrożności podczas uruchamiania pojazdu i jazdy**

**System monitorowania ciśnienia w oponach**

System monitorowania ciśnienia w oponach służy do monitorowania ciśnienia we wszystkich oponach z wyjątkiem koła dojazdowego. Gdy ustawiona wartość zostanie przekroczona, system uruchomi alarm, aby poinformować kierowcę o stanie opon w czasie rzeczywistym, co pozwala uniknąć wypadku spowodowanego usterką opony.

**Ostrzeżenie o ciśnieniu w oponach**

System monitorowania ciśnienia w oponach wysyła ostrzeżenia o stanie ciśnienia w oponach za pomocą lampki ostrzegawczej na tablicy wskaźników:

Wskaźniki	Opis	Typ	Stan lampki
	Alarm nieprawidłowego ciśnienia w oponach	Alarm niskiego ciśnienia w oponach	Ciągły
		Alarm wysokiego ciśnienia w oponach	Ciągły
		Alarm wysokiej temperatury	Ciągły
TPMS	Nieprawidłowe działanie systemu monitorowania ciśnienia w oponach	Nieprawidłowa synchronizacja	Miga
		Nieprawidłowe działanie systemu	Ciągły

## Uruchamianie i prowadzenie pojazdu

### ! Uwaga

- Jeśli lampka ostrzegawcza ciśnienia w oponach świeci się stale lub miga, należy zatrzymać się w odpowiednim czasie w celu przeprowadzenia kontroli i jak najszybciej zgłosić się do autoryzowanego serwisu w celu przeprowadzenia konserwacji.
- Jeśli konieczna jest wymiana opony, należy niezwłocznie udać się do autoryzowanego serwisu w celu ponownego ustawienia ciśnienia w oponach pojazdu, w przeciwnym razie lampka ostrzegawcza ciśnienia w oponach zaświeci się po wymianie opon.
- TPMS to pomocniczy system monitorowania ciśnienia w oponach, a transmisja sygnału odbywa się za pomocą fal elektromagnetycznych o wysokiej częstotliwości. Gdy sygnał o wysokiej częstotliwości jest przez dłuższy czas zakłócany przez pole elektromagnetyczne o tej samej częstotliwości, system wyświetla alarm o nieprawidłowości.  
Gdy pojazd opuści obszar silnego

### ! Uwaga

- pola magnetycznego, alarm zostanie automatycznie wyłączony, co jest normalnym zjawiskiem.
- Podczas jazdy lub pokonywania zakrętów na wyboistej drodze opony są poddawane różnym obciążeniom. W rezultacie ciśnienie w oponach może być w tym czasie zbyt wysokie lub zbyt niskie. Czasami system może aktywować alarm. Gdy pojazd wjedzie na płaską i prostą drogę, a ciśnienie będzie w normie, alarm zostanie automatycznie wyłączony, co jest normalnym zjawiskiem.
  - Standardowe ciśnienie w oponach wynosi 250 kPa (szczegółowe informacje znajdują się na etykiecie ciśnienia w oponach na lewym słupku B). Należy zwracać uwagę na ciśnienie w oponach w czasie rzeczywistym i upewnić się, że nie jest ono zbyt wysokie lub zbyt niskie, a utrzymuje się w zakresie  $\pm 10$  kPa od standardowego ciśnienia w oponach.

### Wskaźnik ciśnienia i temperatury opon

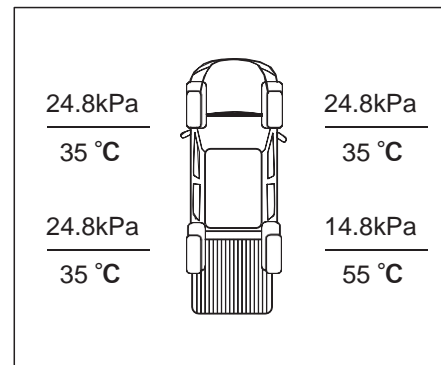

Bieżący stan opon można sprawdzić na ekranie multimedialnym. Aby wyświetlić ekran, należy kliknąć ikonę monitorowania ciśnienia w oponach na ekranie multimedialnym. Bieżące ciśnienie w oponach pojazdu może być również wyświetlane na tablicy wskaźników.

### Uwaga

- Gdy pojazd jedzie z prędkością większą niż 30 km/h, informacje o ciśnieniu w oponach będą wyświetlane stopniowo.

Poniżej przedstawiono opis i kolor wskaźnika na ekranie: **Biały:** Jeśli bieżące ciśnienie w oponach jest w przybliżeniu takie samo jak określona wartość, odpowiednia wartość ciśnienia w oponach jest wyświetlana na biało, a system informuje kierowcę, że ciśnienie w oponach jest w normie.

**Czerwony:** Jeśli bieżące ciśnienie w oponach jest wyższe lub niższe od określonej wartości, odpowiednia opona, wskaźnik i wartość ciśnienia w oponach są wyświetlane na czerwono, a system informuje kierowcę, że ciśnienie w oponach jest zbyt wysokie lub zbyt niskie.

Jeśli bieżąca temperatura opony jest wyższa niż 85°C, odpowiednia opona, wskaźnik i wartość temperatury opony są wyświetlane na czerwono, a system informuje kierowcę, że temperatura opony jest zbyt wysoka.

**Szybkie miganie:** Jeśli utrata ciśnienia w oponie jest zbyt duża, odpowiedni wskaźnik zaczyna szybko migać

### Ostrzeżenie

- Niskie ciśnienie lub różnica ciśnienia może prowadzić do uszkodzenia opon i być przyczyną wypadków.
- Gdy zapali się lampka ostrzegawcza, należy jak najszybciej zatrzymać się i sprawdzić stan wszystkich opon.
- Różnica ciśnienia lub niskie ciśnienie może powodować szybsze zużycie opon, zmniejszać stabilność jazdy i wydłużyć drogę hamowania.
- Niskie ciśnienie lub różnica ciśnienia w oponach może spowodować nagłą awarię, prowadzącą do pęknięcia opony i utraty kontroli nad pojazdem.
- Jazda ze zbyt niskim ciśnieniem w oponach powoduje gwałtowny wzrost ich temperatury, co może prowadzić do ich rozszczelnienia, a nawet przebicia.
- Gdy pojazd porusza się z dużą prędkością,

### Ostrzeżenie

- opony są podatne na przegrzanie, co może spowodować pęknięcie opony i utratę kontroli nad pojazdem.
- Zarówno zbyt wysokie lub zbyt niskie ciśnienie w oponach prowadzi do przedwczesnego zużycia opon i zmniejsza stabilność pojazdu.

1

2

3

4

5

6

7

8

## Uruchamianie i prowadzenie pojazdu

---

### Jazda po złej nawierzchni

#### Przed rozpoczęciem jazdy

1. Należy z wyprzedzeniem zaplanować trasę i unikać dróg o złej nawierzchni.
2. Jeśli nie ma takiej możliwości, należy jeździć wyłącznie po drogach, które są przystosowane do możliwości pojazdu i umiejętności kierowcy, a także nie podejmować niepotrzebnego ryzyka.
3. Bagaże i inne przedmioty należy umieścić w bagażniku, aby zapobiec ich przemieszczaniu się.

#### Podczas jazdy

1. Podczas jazdy po drogach o złej nawierzchni należy zachować ostrożność i rozwagę. Nadmierna prędkość i nieprawidłowy styl jazdy mogą spowodować uszkodzenia pojazdu i obrażenia ciała.
2. Należy dostosować prędkość pojazdu do warunków drogowych, terenu, natężenia ruchu i pogody. Podczas jazdy po nieznanym terenie należy jechać powoli i bezpiecznie.
3. Należy poruszać się po drogach, które są dopuszczone do ruchu.

### Po zakończeniu jazdy

1. Po zakończeniu jazdy po drodze o złej nawierzchni należy usunąć gałęzie i inne zanieczyszczenia przyklejone do osłony chłodnicy, płyty dolnej i kół. Jednocześnie należy zwrócić szczególną uwagę na usunięcie kamieni osadzonych w bieżniku opony.
2. Oczyszczyć nadwozie i podwozie pojazdu oraz sprawdzić, czy pojazd nie jest uszkodzony.
3. Oczyszczyć zabrudzone szyby, reflektory, lampy tylne i oświetlenie tablicy rejestracyjnej.
4. Przeprowadzić test hamowania (szczególnie po jeździe przez wodę).

### Jazda po autostradzie i jazda

#### terenowa

Pojazd przeznaczony jest do jazdy po drogach i częściowo w terenie, ale należy unikać jazdy w trudnych warunkach, takich jak głęboka woda lub błoto. W przypadku jazdy terenowej i wyciągania pojazdu z głębokiego śniegu, błota lub w podobnych sytuacjach, pojazdy z trybem 2WD są mniej wydajne niż pojazdy z trybem 4WD (jeśli są na wyposażeniu).

⊘ Ostrzeżenie
<ul style="list-style-type: none"> <li>● Po opuszczeniu drogi szybkiego ruchu należy zachować ostrożność i nie wjeżdżać na niebezpieczne obszary. Zarówno kierowca, jak i pasażerowie powinni siedzieć i mieć zapięte pasy bezpieczeństwa.</li> <li>● Nie należy przejeżdżać w poprzek stromego zbocza, lecz jechać prosto w górę i w dół, aby nie dopuścić do przewrócenia się pojazdu.</li> <li>● Podczas jazdy po nierównym terenie niezabezpieczony bagaż może się przemieścić. Należy odpowiednio zabezpieczyć wszystkie bagaże, aby nie przemieszczały się do przodu i nie spowodowały obrażeń osób znajdujących się w pojeździe.</li> <li>● Podczas jazdy pod górę należy zachować czujność. Podczas jazdy pod górę mogą wystąpić strome zbocza lub inne zagrożenia, które mogą prowadzić do wypadków.</li> <li>● Nie wykonywać manewru skrętu, jeśli silnik jest wyłączony lub pojazd nie jest w stanie wjechać na szczyt stromego zbocza. Może to spowodować przechylenie lub przewrócenie pojazdu. Należy pamiętać, aby cofać pojazd prosto z włączonym „biegiem R (bieg wsteczny)”. Nigdy nie cofać pojazdu z włączonym „biegiem N</li> </ul>

⊘ Ostrzeżenie
<p>(bieg neutralny)”; w przeciwnym razie, można stracić kontrolę nad pojazdem.</p> <ul style="list-style-type: none"> <li>● Aby uniknąć nadmiernego podniesienia środka ciężkości, nie należy przekraczać znamionowej ładowności ładunku i równomiernie załadować bagaż. Bagaż należy mocować jak najbliżej przodu i jak najniżej. Nie montować w pojeździe opon większych niż określone w niniejszej instrukcji; w przeciwnym razie pojazd może się przewrócić.</li> <li>● Podczas jazdy w terenie nie należy trzymać wewnętrznej strony kierownicy, ponieważ nagły obrót kierownicy może spowodować obrażenia dłoni. Podczas jazdy należy położyć dłonie na zewnętrznej stronie obręczy kierownicy.</li> <li>● W przypadku silnego bocznego wiatru należy zmniejszyć prędkość pojazdu. Gdy środek ciężkości pojazdu znajduje się wyżej, pojazd jest bardziej narażony na silny wiatr boczny. Zmniejszenie prędkości może pomóc w lepszym kontrolowaniu pojazdu.</li> </ul>

⊘ Ostrzeżenie
<ul style="list-style-type: none"> <li>● Prowadząc pojazd w trybie 4WD, nie należy jechać w sposób przekraczający osiągi opon.</li> <li>● Gdy silnik pracuje, nie należy próbować odrywać obu kół od podłoża i przełączać skrzyni biegów do pozycji jazdy. W przeciwnym razie może to spowodować uszkodzenie układu napędowego lub przypadkowe przemieszczenie pojazdu, co może skutkować poważnym uszkodzeniem pojazdu lub poważnymi obrażeniami ciała. (Model 4WD)</li> <li>● Gdy koło oderwie się od podłoża z powodu nierówności na drodze, nie należy dopuszczać do nadmiernego obracania się koła.</li> <li>● Nagłe przyspieszanie, wykonywanie ostrych manewrów kierownicą lub hamowanie awaryjne może spowodować utratę kontroli nad pojazdem.</li> <li>● Po zakończeniu jazdy po błocie lub wodzie należy sprawdzić hamulce.</li> <li>● W przypadku jazdy po piasku, błocie lub wodzie sięgającej piasty konieczne jest częstsze serwisowanie pojazdu.</li> <li>● Należy używać czterech opon w tym samym</li> </ul>

1
2
3
4
5
6
7
8



### Ostrzeżenie

rozmiarze i konstrukcji.

- Należy unikać parkowania pojazdu na stromych zboczach, ponieważ przypadkowy ruch pojazdu może spowodować obrażenia ciała.

### Uruchamianie pojazdu

#### Środki ostrożności podczas uruchamiania pojazdu

Przed wejściem do pojazdu należy sprawdzić jego stan i otoczenie. Przed rozpoczęciem jazdy należy sprawdzić następujące elementy:

1. Upewnić się, że wszystkie szyby, lusterka zewnętrzne i lampy są czyste.
2. Sprawdzić stan opon.
3. Sprawdzić, czy pod pojazdem nie ma śladów wycieku oleju.
4. Podczas cofania upewnić się, że za pojazdem nie znajdują się żadne przeszkody.
5. Zgodnie z harmonogramem konserwacji należy regularnie sprawdzać ilość płynów, takich jak olej silnikowy, płyn chłodzący silnik, płyn hamulcowy i płyn do mycia szyb.

#### Środki ostrożności przed uruchomieniem pojazdu

1. Zamknąć i zablokować wszystkie drzwi.
2. Upewnić się, że schowki w pojeździe, przedmioty w bagażniku i na dachu są prawidłowo zamocowane.
3. Upewnić się, że szyby są czyste i zapewniają dobrą widoczność.

4. Ustawić lusterko wsteczne i lusterka zewnętrzne.
5. Ustawić fotel w najbardziej odpowiedniej pozycji, tak aby wszystkie elementy sterujące w pojeździe były łatwo dostępne.
6. Zarówno kierowca, jak i pasażerowie powinni mieć zapięte pasy bezpieczeństwa.
7. Upewnić się, że wszystkie światła działają prawidłowo.
8. Sprawdzić tablicę wskaźników.
9. Sprawdzić, czy lampka ostrzegawcza świeci się prawidłowo po ustawieniu przycisku Start/Stop w pozycji ON.
10. Sprawdzić, czy ciśnienie w oponach jest zgodne z wymaganiami lub czy ilość paliwa jest wystarczająca.
11. W przypadku jazdy z dziećmi należy używać odpowiedniego fotelika dziecięcego dostosowanego do wzrostu i wagi dzieci znajdujących się w pojeździe.
12. Leki, alkohol lub narkotyki mogą negatywnie wpływać na zdolność reagowania. Nie prowadzić pojazdu w przypadku obniżonej zdolności reagowania.

### Ostrzeżenie

- Aby zapewnić bezpieczne użytkowanie pojazdu, przed rozpoczęciem jazdy należy zapoznać się z pojazdem i jego wyposażeniem.
- Do prowadzenia pojazdu należy zawsze zakładać odpowiednie obuwie. Niewłaściwe obuwie (wysokie obcasy, buty zimowe, sandały itp.) będzie przeszkadzać w prowadzeniu pojazdu.

### Przycisk Start/Stop

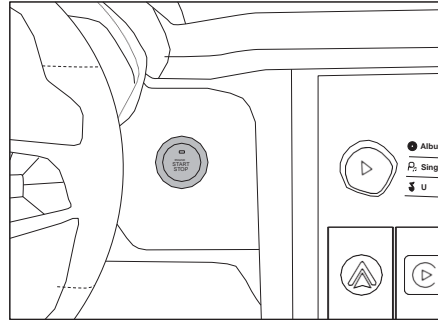

Gdy kluczyk Smart Key znajduje się w zasięgu czujnika pojazdu, kierowca nie musi wyjmować kluczyka z kieszeni lub torby, aby uruchomić pojazd należy nacisnąć przycisk Start/Stop.

### Ostrzeżenie

- Smart Key należy mieć przy sobie podczas prowadzenia pojazdu.
- Nie umieszczać Smart Key na desce rozdzielczej, podłodze, tablicy wskaźników, schowku ani na tylnym siedzeniu. W przeciwnym razie nie będzie można uruchomić silnika.
- Jeśli akumulator pojazdu jest wyczerpany, nie można ustawić stacyjki w położeniu LOCK, a jeśli blokada kierownicy działa, nie można poruszyć kierownicą.
- Nie uruchamiać silnika w zamkniętym pomieszczeniu lub w obszarze bez wentylacji. Tlenek węgla wytwarzany przez pojazd jest bezbarwny, bezwonny i pozbawiony smaku, co może spowodować poważne zatrucie, a nawet śmierć.
- Nie uruchamiać silnika po naciśnięciu pedału przyspieszenia, ponieważ może to spowodować przypadkowe ruszenie pojazdu i wypadek.
- Nie uruchamiać silnika pchając

1

2

3

4

5

6

7

8

## Uruchamianie i prowadzenie pojazdu

### Ostrzeżenie

lub ciągnąc pojazd. W przeciwnym razie niespalona benzyna może dostać się do katalizatora i spowodować jego uszkodzenie.

- Nie używać przycisku uruchamiania silnika, gdy pojazd jest uruchomiony. Może to spowodować zablokowanie kierownicy i utratę kontroli nad pojazdem przez kierowcę, co może doprowadzić do poważnego uszkodzenia pojazdu lub obrażeń ciała.
- W przypadku rozładowania akumulatora należy pozostawiać stacyjki w pozycji „ACC” lub przycisku Start/Stop w pozycji „ON” przez dłuższy czas.

### Położenie przycisku Start/Stop

Gdy pedał hamulca nie jest wciśnięty (model AT), naciśnięcie przycisku Start/Stop, a jego położenie zmieni się w następujący sposób: naciśnięcie raz, aby przełączyć go do pozycji „ACC”, naciśnięcie dwa razy, aby przełączyć go do pozycji „ON”, naciśnięcie trzy razy, aby przełączyć go do pozycji „OFF” i naciśnięcie go cztery razy, aby przełączyć z powrotem do pozycji „ACC”.

Gdy pedał hamulca jest wciśnięty (model AT), naciśnięcie przycisku Start/Stop jeden raz, aby przełączyć go do pozycji „ON” i dwa razy, aby przełączyć go do pozycji „OFF”.

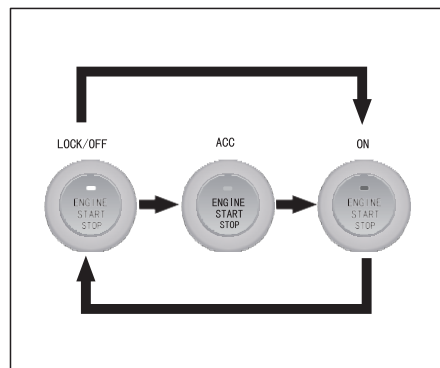

Przycisk Start/Stop przełączy się z pozycji „OFF” do pozycji „LOCK” podczas otwierania lub zamykania drzwi.

Funkcje pozycji przycisku Start/Stop są następujące:

Pozycja	Opis	Kolor wskaźnika
LOCK	Kierownica jest zablokowana, pojazd jest wyłączony, nie można korzystać z żadnych funkcji elektrycznych.	Wył.
ACC	Kierownica jest odblokowana i można korzystać z funkcji elektrycznych (np. radia).	Pomarańczowe
ON	Gdy pojazd jest włączony, można korzystać ze wszystkich funkcji elektrycznych, takich jak elektryczne szyby.	Zielony
START	Kierownica jest zablokowana, pojazd jest wyłączony, nie można korzystać z żadnych funkcji elektrycznych.	Wył.

### Uruchomienie silnika

Przed uruchomieniem silnika należy upewnić się, że w pojeździe znajduje się kluczyk, a następnie wykonać poniższe kroki:

1. Przed uruchomieniem silnika ustawić dźwignię zmiany biegów w pozycji „P”

2. Nacisnąć pedał hamulca i wskaźnik zmieni kolor na zielony.
3. Gdy kluczyk Smart Key znajduje się w obszarze wykrywania, nacisnąć przycisk Start/Stop, aby uruchomić silnik.

### ! Uwaga

- Gdy silnik nie jest uruchomiony, a przycisk Start/Stop znajduje się w położeniu „ON”, należy obserwować lampkę kontrolną  nagrzewania wstępnego silnika wysokoprężnego na tablicy wskaźników. Uruchomić silnik natychmiast po zgaśnięciu lampki nagrzewania wstępnego.
- Czas uruchomienia nie może przekraczać 8 sekund, a czas przerwy między kolejnymi uruchomieniami nie może być krótszy niż 2 sekundy. Jeśli silnik nadal nie uruchamia się po trzech kolejnych próbach rozruchu, należy natychmiast go wyłączyć i skontaktować się z autoryzowanym serwisem w celu uzyskania pomocy.

### ! Uwaga

- (2) Rozładowana bateria kluczyka.
- (3) W pobliżu znajdują się obiekty emitujące silne fale elektromagnetyczne, takie jak wieże telewizyjne, elektrownie i stacje radiowe;
- (4) Smart Key styka się z metalowymi przedmiotami lub jest nimi przykryty;
- (5) Smart Key znajduje się w rogu pojazdu.

### Uruchamianie silnika w sytuacjach awaryjnych

Jeśli silnika nie można uruchomić normalnie, można spróbować uruchomić go w trybie awaryjnym:

1. Przed uruchomieniem silnika należy ustawić dźwignię zmiany biegów w położeniu „P” i ustawić „ACC”.
2. Nacisnąć i przytrzymać przycisk Start/Stop przez 15 sekund, aby uruchomić silnik w trybie awaryjnym.

### Wyłączanie silnika

Wyłączyć silnik w następujący sposób:

1. Po całkowitym zatrzymaniu pojazdu należy ustawić dźwignię zmiany biegów w położeniu „P”.

2. Nacisnąć przycisk Start/Stop, silnik wyłączy się, a przycisk zostanie przełączony do położenia „OFF”.

### ⊘ Ostrzeżenie

- Po uruchomieniu silnika pod dużym obciążeniem lub przez długi czas, pozostawić go na biegu jałowym przez 3-5 minut przed zatrzymaniem. Ma to na celu równomierne schłodzenie silnika, aby uniknąć deformacji niektórych podzespołów w wyniku gwałtownego schłodzenia.

### Wyłączenie silnika w sytuacji awaryjnej

Aby wyłączyć silnik w sytuacji awaryjnej, należy nacisnąć i przytrzymać przycisk Start/Stop przez około 3 sekundy lub nacisnąć przycisk 3 razy w sposób ciągły

### ! Niebezpieczeństwo

- Układ wspomagania kierownicy nie będzie działał, gdy pojazd zostanie wyłączony podczas jazdy. Zachować rozwagę przy korzystaniu z tej funkcji

1

2

3

4

5

6

7

8

## Uruchamianie i prowadzenie pojazdu

### Prowadzenie pojazdu

#### Ostrożność podczas jazdy

Ostrożność podczas jazdy to podstawowy warunek zapewnienia bezpieczeństwa i komfortu. Należy prowadzić pojazd ostrożnie.

1. Zapiąć pas bezpieczeństwa.
2. Zachować odpowiednią odległość. Nie można przewidzieć, kiedy poprzedzający pojazd nagle zahamuje lub skręci.
3. Kierowca powinien być skoncentrowany na prowadzeniu pojazdu i gotowy do reagowania na różne sytuacje. Wszelkie czynniki rozpraszające uwagę mogą zakłócać normalną jazdę i powodować wypadki (np. rozmowa przez telefon, czytanie lub podnoszenie przedmiotów z podłogi).
4. Należy unikać niebezpiecznych zachowań, takich jak nadmierna prędkość, skręcanie z dużą prędkością i wykonywanie gwałtownych manewrów kierownicą.
5. Nie prowadzić pojazdu w stanie zmęczenia lub upojenia alkoholowego. Nie prowadzić pojazdu po zażyciu leków powodujących senność.
6. W przypadku, gdy lewe lub prawe koło pojazdu zjedzie na pobocze z powodu błędu kierowcy, należy postępować

zgodnie z poniższymi wskazówkami:

- (1) Zachować spokój i nie panikować.
- (2) Nie hamować.
- (3) Trzymać kierownicę pewnie obiema rękami i zachować kontrolę nad pojazdem.
- (4) Zwolnić pedał przyspieszenia i stopniowo zmniejszać prędkość.
- (5) Po zmniejszeniu prędkości wrócić na drogę, gdy pozwalają na to warunki drogowe.
7. Ponieważ prędkość obrotowa silnika jest wyższa, gdy jest on zimny, w okresie rozgrzewania po uruchomieniu pojazdu należy bardzo ostrożnie zmieniać biegi.
8. Droga hamowania ulegnie wydłużeniu po zanurzeniu hamulca w wodzie. Należy jechać z bezpieczną prędkością. Jednocześnie należy kilkakrotnie nacisnąć pedał hamulca, aby usunąć pozostałości wody.

#### Pedały

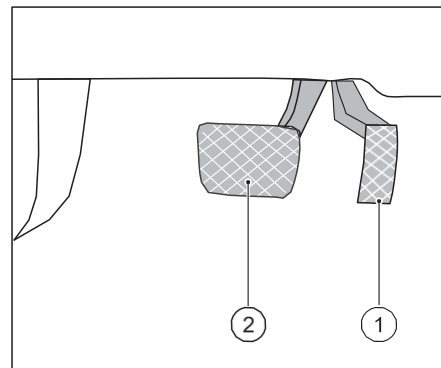

- ① Pedał przyspieszenia
- ② Pedał hamulca



**Ostrzeżenie**

- Przedmioty znajdujące się w przestrzeni na nogi kierowcy mogą utrudnić mu operowanie pedałem, co może prowadzić do utraty kontroli nad pojazdem i poważnych wypadków.
- Nie wolno dopuścić, aby jakiegokolwiek przedmioty wpadły w przestrzeń na nogi kierowcy podczas jazdy.
- Żadne przedmioty ani mata samochodowa nie powinny blokować pedałów, aby można było je łatwo kontrolować i swobodnie naciskać. Jeśli konieczne jest umieszczenie podnóżka, należy przymocować go w przestrzeni na nogi za pomocą odpowiednich elementów mocujących, aby nie utrudniał normalnego korzystania z pedału.

**Zapoznanie z biegami**

Poniżej opisano biegi pojazdu:

Bieg	Symbol	Zastosowanie
Bieg postojowy	P	Pozycja P służy do zatrzymywania pojazdu i uruchamiania silnika. Gdy włączony jest bieg P, skrzynia biegów jest mechanicznie blokowana, aby zapobiec poruszaniu się pojazdu.
Bieg wsteczny	R	Bieg R służy do cofania. Aby zmienić bieg na R, należy najpierw zatrzymać pojazd, a następnie przełączyć dźwignię zmiany biegów w położenie R.
Bieg neutralny	N	Gdy dźwignia zmiany biegów znajduje się w pozycji N, można uruchomić silnik, ale ze względów bezpieczeństwa zaleca się uruchamianie silnika w pozycji P. Bieg neutralny służy do tymczasowego zatrzymania silnika i pozostawienia go na biegu jałowym.
Tryb automatyczny (bieg jazdy)	D	Po włączeniu biegu D pojazd automatycznie jedzie do przodu. Kierowca może naciskać pedał przyspieszenia i hamulca, aby dostosować prędkość.
Tryb ręczny	M	Gdy włączony jest bieg M, biegi można zmieniać ręcznie, co pozwala na bardziej elastyczną pracę pojazdu.

## Uruchamianie i prowadzenie pojazdu

### Ostrzeżenie

- Podczas tymczasowego parkowania z włączonym biegiem N należy zaciągnąć hamulec postojowy lub wcisnąć pedał hamulca. W przeciwnym razie pojazd może się przemieścić i spowodować wypadek.
- Zabrania się zjeżdżania z włączonym biegiem N; w przeciwnym razie istnieje ryzyko wypadku.
- Gdy włączony jest bieg D, pojazd porusza się powoli do przodu, nawet jeśli pedał przyspieszenia nie jest wcisnięty. Aby zatrzymać pojazd, należy wcisnąć pedał hamulca.

### Zmiana biegu

Po uruchomieniu silnika biegi można zmieniać normalnie. Przed uruchomieniem pojazdu należy przez cały czas trzymać wciśnięty pedał hamulca; w przeciwnym razie pojazd ruszy automatycznie, gdy dźwignia zmiany biegów znajduje się na biegu jazdy.

### Ostrzeżenie

- Aby uniknąć uszkodzenia pojazdu lub wypadku, przed zmianą biegu należy całkowicie zatrzymać pojazd.
- Zabrania się włączania biegu wstecznego podczas jazdy, gdyż może to spowodować uszkodzenie skrzyni biegów.
- Nieprawidłowa zmiana biegów może spowodować utratę kontroli nad pojazdem, wypadki i poważne obrażenia.
- Jeśli na tablicy wskaźników pojawi się komunikat o błędzie związanym ze skrzynią biegów, skrzynia biegów może przejść w tryb pracy awaryjnej. W takim przypadku można zmienić bieg tylko na określony lub nie można zmienić biegu, a silnik może się wyłączyć.

### Ostrzeżenie

Należy jak najszybciej zaparkować pojazd w bezpiecznym miejscu i skontaktować się z autoryzowanym serwisem.

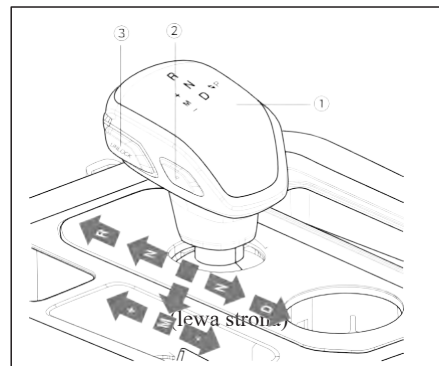

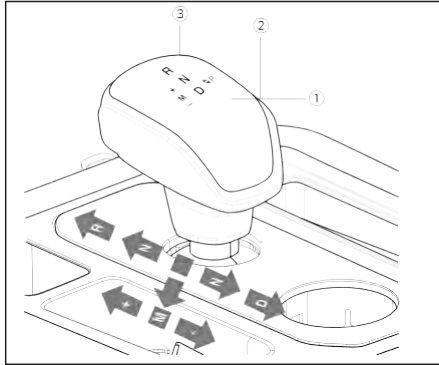

(Prawa strona)

- ① Zmiana biegów
- ② Przycisk biegu P
- ③ Przycisk UNLOCK

### Włączanie biegu P

Gdy pojazd jest nieruchomy, nacisnąć przycisk biegu P ②

Nacisnąć pedał hamulca i przycisk UNLOCK ③, a pojazd przełączy się z biegu P na inny.

### ! Uwaga

- Pojazd automatycznie włączy bieg P w następujących warunkach:
  - (1) Pojazd jest nieruchomy, a przycisk START jest przełączony w tryb LOCK.
  - (2) Pojazd jest nieruchomy, pas bezpieczeństwa kierowcy nie jest zapięty, pedał przyspieszenia i pedał hamulca nie są wciśnięte, a drzwi po stronie kierowcy są otwarte.
- Po otwarciu drzwi po stronie kierowcy i zapięciu pasa bezpieczeństwa można wyłączyć bieg P. Gdy drzwi kierowcy są otwarte, a pas bezpieczeństwa nie jest zapięty, nie można zmienić biegu na „P”.

### Włączanie biegu D/R/N

Nacisnąć dźwignię zmiany biegów w wybranym kierunku przez krótki czas. W razie potrzeby popchnąć, aby przekroczyć punkt nacisku. Po zwolnieniu dźwigni może automatycznie powrócić do położenia środkowego.

- Nacisnąć pedał hamulca i pociągnąć dźwignię zmiany biegów do tyłu, aby włączyć bieg D;
- Nacisnąć pedał hamulca, nacisnąć przycisk UNLOCK ③ i popchnąć dźwignię zmiany biegów do przodu, aby włączyć bieg R;
- Nacisnąć pedał hamulca i ustawić dźwignię zmiany biegów w położeniu środkowym, aby włączyć bieg N.

### ! Uwaga

- Po zakończeniu operacji zmiany biegów należy sprawdzić, czy został włączony właściwy bieg zgodnie ze wskazaniem na wyświetlaczu tablicy wskaźników.

### Włączanie biegu M

Biegi można zmieniać ręcznie, gdy włączony jest tryb M.

Jako przykład weźmy dźwignię zmiany biegów pojazdu LHD: po włączeniu biegu D, przełączyć dźwignię zmiany biegów w lewo, aby włączyć bieg M, popchnąć ją do przodu w celu ręcznej zmiany biegu na wyższy. Ponownie przełączyć dźwignię zmiany biegów w prawo, aby przełączyć na bieg D (automatyczny).

1

2

3

4

5

6

7

8

### ! Uwaga

- Bieg M można włączać tylko z biegu D.
- Bieg M jest zalecany do przyspieszania i wyprzedzania lub jazdy pod górę i z góry.
- Gdy pojazd porusza się po wyboistej drodze, podjeździe lub innych drogach, zaleca się korzystanie z niższego biegu M.
- Jeśli w trybie M prędkość obrotowa silnika jest zbyt wysoka lub zbyt niska, skrzynia biegów automatycznie ustawi odpowiedni bieg w celu ochrony silnika.
- Hamulca postojowego nie można zwolnić, gdy pojazd jest na biegu M.

### Awaryjne odblokowanie biegu P

Jeśli nie można przełączyć dźwigni zmiany biegów z biegu P na inne biegi podczas normalnej pracy, do awaryjnego odblokowania biegu P można użyć 2 poniższych metod.

#### Metoda I

1. Wyłączyć silnik i włączyć hamulec postojowy.
2. Zdjąć uszczelkę uchwyty na kubek.

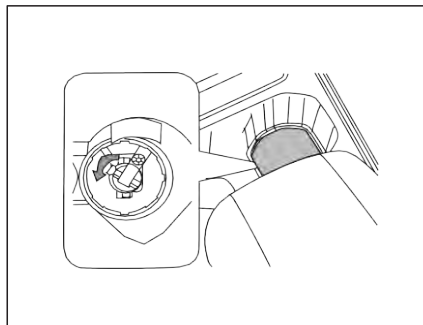

3. Podważyć okrągłą pokrywę za pomocą płaskiego śrubokręta, aby zobaczyć linkę do odblokowania biegu P. Obrócić uchwyt linki odblokowującej bieg P w kierunku przeciwnym do ruchu wskazówek zegara, aby wprowadzić ją do rynny ślizgowej.

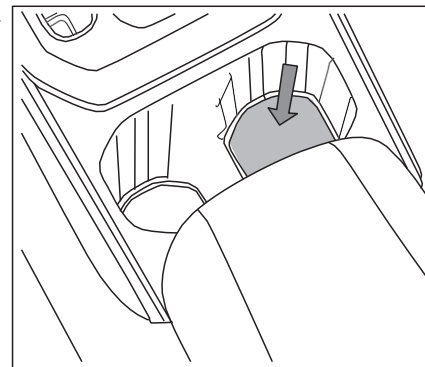

4. Po podniesieniu linki i uniesieniu uchwyty do góry, przekręcić uchwyt linki odblokowującej bieg P w kierunku zgodnym z ruchem wskazówek zegara. W tym momencie nastąpi lekkie „pstryknięcie”, wskazujące, że uchwyt jest zamocowany na miejscu, a bieg P jest odblokowany. Jeśli pojazd zostanie włączony lub uruchomiony, rozlegnie się alarm dźwiękowy. Na wyświetlaczu pojawi się komunikat „Transmission P Gear Fault” (Błąd biegu P skrzyni biegów), a skrzynia biegów wrzuci bieg N.
5. Uchwyt linki odblokowującej bieg P można zresetować w odwrotny sposób.

### Metoda II

1. Wyłączyć silnik i włączyć hamulec postojowy.
2. Wejść pod spód pojazdu.
3. Za pomocą klucza imbusowego 6 mm przykręcić do końca „śrubę odblokowującą bieg P” zgodnie z ruchem wskazówek zegara. W tym momencie „Dźwignia zmiany biegów P” jest podnoszona przez „Śrubę zmiany biegów P”, a skrzynia biegów przelączy się w stan odblokowania biegu P. Jeśli pojazd zostanie włączony lub uruchomiony, rozlegnie się alarm dźwiękowy. Na wyświetlaczu pojawi się komunikat „Transmission P Gear Fault” (Błąd biegu P skrzyni biegów), a skrzynia biegów wrzuci bieg N.

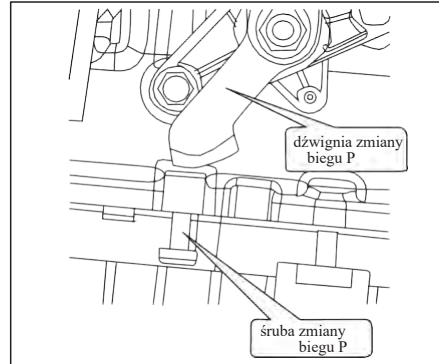

4. Następnie użyj klucza imbusowego 6 mm, aby obrócić „śrubę zmiany biegu P” w kierunku przeciwnym do ruchu wskazówek zegara, aż śruba zostanie odłączona od „dźwigni zmiany biegu P”. Następnie można przywrócić bieg P.

### Ostrzeżenie

- Po użyciu śruby zmiany biegu P należy ją wymienić na nową.

### Ruszanie

1. Zapiąć pas bezpieczeństwa i upewnić się, że hamulec postojowy został włączony.
2. Uruchomić silnik.
3. Gdy silnik osiągnie stabilną prędkość obrotową, włączyć bieg D (zaleca się włączenie biegu M, gdy do ruszenia na wzniesieniu wymagany jest duży wyjściowy moment obrotowy).
4. Zwolnić pedał hamulca, a następnie delikatnie nacisnąć pedał przyspieszenia, aby pojazd przyspieszył.

### Parkowanie

1. Zwolnić pedał przyspieszenia i nacisnąć pedał hamulca.
2. Gdy pojazd się zatrzyma, włączyć bieg P.
3. W razie potrzeby włączyć hamulec postojowy lub wyłączyć silnik bez hamulca postojowego.
4. Zwolnić pedał hamulca.

1

2

3

4

5

6

7

8

### Ostrzeżenie

- Aby tymczasowo zatrzymać pojazd na zboczach, należy nacisnąć pedał hamulca lub włączyć hamulec postojowy; nie należy używać pedału przyspieszenia ani redukować biegu w celu zapewnienia stabilności pojazdu, gdyż spowoduje to uszkodzenie skrzyni biegów.
- Nie zostawiać pojazdu na pochyłości wyłącznie na biegu P, gdyż może to spowodować uszkodzenie skrzyni biegów.
- Podczas zatrzymywania pojazdu na wzniesieniu należy w razie potrzeby podłożyć blokadę pod koła, aby zapobiec przemieszczaniu się pojazdu.

### Obsługa elektronicznie sterowanego napędu na cztery koła

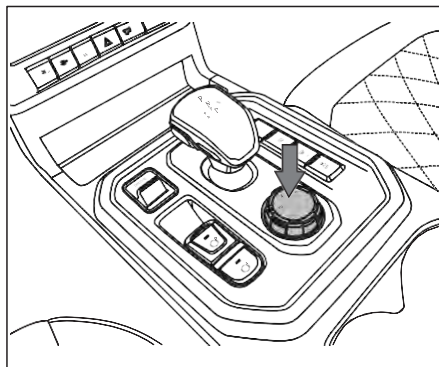

**2H:** tryb napędu na dwa koła

**4H:** tryb napędu na cztery koła High (4H)

**4L:** Tryb napędu na cztery koła Low

### Wprowadzenie do różnych sposobów użycia trybu napędu

Tryb	Zastosowanie
2H	Drogi i autostrady
4H	Drogi błotniste, piaszczyste i śliskie, szczególnie podczas opadów deszczu i śniegu, maksymalna prędkość wynosi 80 km/h.
4L	Zwiększenie przyczepności, np. wjeżdżanie i zjeżdżanie ze wzniesienia, jazda w błocie i holowanie pojazdu, maksymalna prędkość wynosi 40 km/h.

### ! Uwaga

- Podczas przełączania trybu 4WD występuje kilkusekundowe opóźnienie od momentu obrócenia inteligentnego przełącznika 4WD do faktycznego zadziałania. Podczas przełączania może być słyszalny cichy, mechaniczny dźwięk, co jest zjawiskiem normalnym.
- Podczas procesu przełączania trybu przednie koło nie powinno być zbyt mocno skręcone, w przeciwnym razie przełączenie trybu może się nie powieść. W przypadku zbyt dużego kąta skrętu kierownicy należy wyłączyć tryb napędu na cztery koła, gdyż może to doprowadzić do szybszego zużycia opon i utraty kontroli nad pojazdem.
- W trybie napędu na cztery koła nie należy nadmiernie skręcać kierownicy, ponieważ spowoduje to przeciążenie silnika, a tym samym zgaśnięcie silnika, nieprawidłowe zużycie opon i utrudnione kierowanie pojazdem.
- Nie używać trybu jazdy „4H” lub „4L” podczas jazdy po utwardzanej drodze lub autostradzie. Może to prowadzić do następujących problemów: (1) Generowanie hałasu; (2) Zwiększone zużycie opon; (3) Zwiększenie zużycia paliwa, uszkodzenie układu napędowego.

### Przełączanie trybu jazdy

Obrócić pokrętko trybu 4WD, aby przełączać między trybami 2H, 4H i 4L. Po wybraniu określonego trybu odpowiednia kontrolka zacznie migać. Po zakończeniu przełączania kontrolka pozostanie włączona.

#### Przełączanie „2H” na „4H”

1. Prędkość jest niższa niż 80 km/h, gdy pojazd jest nieruchomy lub jedzie prosto.
2. Obrócić inteligentny przełącznik z pozycji „2H” do pozycji „4H”.
3. Gdy lampka kontrolna na inteligentnym przełączniku jest włączona, a na tablicy wskaźników wyświetla się „4H”, przełączenie jest zakończone. Prędkość maksymalna wynosi 80 km/h.

#### Przełączanie „4H” na „2H”

1. Prędkość jest niższa niż 80 km/h, gdy pojazd jest nieruchomy lub jedzie prosto.
2. Obrócić inteligentny przełącznik z pozycji „4H” do pozycji „2H”.
3. Gdy lampka kontrolna na inteligentnym przełączniku jest włączona,

a na tablicy wskaźników wyświetla się „2H”, przełączenie jest zakończone.

#### Przełączanie „2H/4H” na „4L”

1. Zatrzymać pojazd.
2. Ustawić dźwignię zmiany biegów na biegu neutralnym (N).
3. Obrócić inteligentny przełącznik z pozycji „2H/4H” do pozycji „4L”.
4. Gdy lampka kontrolna na inteligentnym przełączniku jest włączona, a na tablicy wskaźników wyświetla się „4L”, przełączenie jest zakończone. Zwolnić pedał sprzęgła, może rozpocząć jazdę z prędkością maksymalną 40 km/h.

#### Przełączanie „4L” na „2H/4H”

1. Zatrzymać pojazd.
2. Ustawić dźwignię zmiany biegów na biegu neutralnym (N).
3. Naciśnąć pedał sprzęgła do końca i przytrzymać przez co najmniej 5s.
4. Obrócić inteligentny przełącznik z pozycji „4L” do pozycji „2H/4H”.
5. Gdy lampka kontrolna na inteligentnym przełączniku jest włączona, a na tablicy wskaźników wyświetla się „2H/4H”, przełączenie jest zakończone.

1

2

3

4





5

6

7

8

## Uruchamianie i prowadzenie pojazdu

 Ostrzeżenie	 Ostrzeżenie	 Ostrzeżenie
<ul style="list-style-type: none"><li>● W celu przełączania między trybem 4L a innymi trybami pojazd musi być nieruchomy.</li><li>● Nie przełączać trybu jazdy, gdy tylne koło pojazdu ślizga się na lodzie lub śniegu.</li><li>● Podczas jazdy w niskich temperaturach może wystąpić hałas po przełączeniu trybu jazdy z „2H” na „4H”. Należy zatrzymać pojazd, a następnie przełączyć tryb.</li><li>● Nie przełączać trybu jazdy z „4H” na „4L”, gdy pojazd jest w ruchu.</li><li>● W trybie „4L” lub „4H” system ESC jest domyślnie wyłączony, a lampka kontrolna  na zestawie tablicy miga, a lampka kontrolna  na zestawie tablicy gaśnie. Po ponownym wejściu w tryb „2H” funkcja ESC powróci do normalnego działania.</li><li>● Przed włączeniem lub wyłączeniem trybu „4L” należy zatrzymać pojazd, w przeciwnym razie może dojść do uszkodzenia elementów napędu.</li><li>● Podczas jazdy w trybie 4H należy utrzymywać prędkość poniżej 80 km/h.</li></ul>	<p>w przeciwnym razie uruchomi się alarm i może dojść do uszkodzenia elementów pojazdu..</p> <ul style="list-style-type: none"><li>● Podczas jazdy w trybie 4L należy utrzymywać prędkość poniżej 40 km/h i ograniczyć gwałtowne skręty; w przeciwnym razie zostanie uruchomiony alarm i może dojść do uszkodzenia elementów pojazdu.</li><li>● Gdy pojazd stoi w miejscu lub występuje silny opór między przednią a tylną osią, może wystąpić opóźnienie podczas zmiany z trybu 4WD na tryb 2H, 4H lub 4L (lampka kontrolna w trybie 4WD na pokrętle będzie migać, a na desce rozdzielczej pojawi się informacja o konieczności ruszenia pojazdem). W tym momencie należy zwolnić (prędkość powinna być niższa niż 5 km/h) i jechać prosto, a następnie lekko poruszać pojazdem w przód i w tył, aby zmienić bieg w trybie 4WD.</li><li>● Podczas włączania lub wyłączania trybu 4L, jeśli nie ma opóźnienia w zmianie biegów, pojazd powinien być nieruchomy i pozostawać w biegu N do momentu zakończenia zmiany trybu.</li></ul>	<p>w przeciwnym razie może dojść do uszkodzenia przekładni.</p> <ul style="list-style-type: none"><li>● Zabrania się wykonywania testów piasty 2WD w trybie 4H i 4L (w tym czynności, w których przednie koło nie obraca się, a tylne koło nadal ślizga się</li><li>● W przypadku alarmu ciśnienia w oponach należy go niezwłocznie sprawdzić i uzupełnić ciśnienie w oponach, aby usunąć alarm; jeśli chwilowo nie można wyrównać ciśnienia w oponach (w tym w przypadku wymiany na koło dojazdowe o innych rozmiarach), należy używać trybu 2H i jak najszybciej wymienić na opony o takich samych parametrach i modelach (przebieg nie może przekraczać 50 km).</li><li>● Nie uruchamiać silnika ani nie obracać opor podczas podnoszenia pojazdu w trybie 4H i 4L za pomocą podnośnika. W przeciwnym razie pojazd może oderwać się od podnośnika i ruszyć z miejsca, powodując ofiary śmiertelne.</li></ul>

### Tryb jazdy

Przełącznik trybu jazdy: aby wybrać różne tryby jazdy, należy przełączać przełącznik

do przodu i do tyłu.

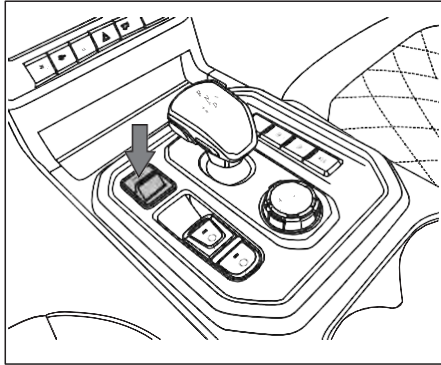

### Tryb ekonomiczny

Przełącznik trybu jazdy: aby wybrać jeden z trybów jazdy, należy przełączać przełącznik do przodu i do tyłu.

### Tryb normalny

Pojazd wybierze najlepszy tryb jazdy w zależności od aktualnych warunków jazdy oraz osiągnięć i zużycia paliwa pojazdu.

### Tryb sportowy

Dzięki wysokiej dynamice reakcji może sprostać wymaganiom jazdy z dużą prędkością i podczas wyprzedzania, zapewniając wyższy poziom komfortu.

### Tryb jazdy po śniegu

Pojazd automatycznie dostosowuje moc, aby zapewnić płynniejsze przekazywanie momentu obrotowego, zmniejszyć ryzyko poślizgu opon na gładkich, zaśnieżonych drogach oraz zapewnić bardziej stabilną jazdę na oblodzonych i zaśnieżonych drogach.

### Jazda ECO

#### Sugestie dotyczące prowadzenia pojazdu

Stosując się do poniższych wskazówek dotyczących jazdy, można zmniejszyć zużycie paliwa i ograniczyć emisję dwutlenku węgla.

#### Płynne korzystanie z pedału przyspieszenia i hamulca

Należy unikać gwałtownego przyspieszania i hamowania. Pedał przyspieszenia i hamulca należy wciskać płynnie i powoli.

#### Świadoma jazda

Częste hamowanie i przyspieszanie zwiększa zużycie paliwa. Dlatego należy prowadzić pojazd w sposób przewidujący i utrzymywać wystarczającą odległość od pojazdu poprzedzającego, aby uniknąć niepotrzebnego hamowania i przyspieszania.

#### Jazda ze stałą prędkością

Równomierna prędkość jest ważniejsza niż częste hamowanie i gwałtowne przyspieszanie. Im bardziej stabilna prędkość jazdy, tym niższe zużycie paliwa. Jazda z odpowiednią stałą prędkością

1

2

3

4

5

6

7

8

## Uruchamianie i prowadzenie pojazdu

---

na autostradzie jest bardziej efektywna niż częste hamowanie i gwałtowne przyspieszanie. Funkcja tempomatu pomaga utrzymać stałą prędkość podczas jazdy z dużą prędkością.

### **Zrównoważone korzystanie z dodatkowych urządzeń elektrycznych w pojeździe**

Temperaturę klimatyzacji należy ustawić odpowiednio do temperatury na zewnątrz pojazdu, nie powinna być zbyt wysoka lub zbyt niska.

Po osiągnięciu temperatury docelowej należy niezwłocznie wyłączyć podgrzewanie siedzeń (jeśli jest w wyposażeniu).

Gdy tylna szyba nie jest zaparowana ani oblodzona, należy wyłączyć ogrzewanie tylnej szyby

### **Toczenie się w celu zatrzymania pojazdu**

Jeśli pozwalają na to warunki, zwolnić pedał przyspieszenia i poczekać, aż pojazd powoli się zatrzyma. W przypadku dłuższego postoju (np. podczas oczekiwania na przejeździe kolejowym) należy wyłączyć silnik.

### **Unikanie jazdy na krótkich dystansach**

Po uruchomieniu pojazdu z zimnym silnikiem chwilowe zużycie paliwa jest bardzo wysokie.. Dopiero gdy silnik osiągnie normalną temperaturę roboczą, zużycie paliwa wraca do normalnego poziomu. Dlatego w miarę możliwości należy unikać jazdy na krótkich dystansach.

### **Rozgrzewanie zimą**

Podczas jazdy w niskich temperaturach pojazd powinien pracować na biegu jałowym nie dłużej niż 30 sekund, aby uniknąć zbyt długiego czasu rozgrzewania.

### **Wysokie temperatury**

W miarę możliwości należy parkować pojazd na zadaszonym parkingu lub w cieniu. Po wejściu do rozgrzanego pojazdu, należy otworzyć okna, aby szybciej schłodzić pojazd, co zmniejszy konieczność korzystania z klimatyzacji.

### **Usuwanie z pojazdu zbędnych**

### **elementów i akcesoriów**

Im lżejszy pojazd, tym mniejsze zużycie paliwa. Należy wyjąć z pojazdu niepotrzebne przedmioty.

Im lepsze właściwości aerodynamiczne pojazdu, tym niższe spalanie. Należy zdemontować zbędne wyposażenie specjalne, zwłaszcza podczas przygotowań do jazdy z dużą prędkością.

### **Zmniejszenie zużycia paliwa i emisji CO<sub>2</sub>**

Aby zmniejszyć zużycie paliwa i emisję CO<sub>2</sub>, należy przestrzegać poniższych zaleceń

1. Pamiętać o prawidłowym użytkowaniu silnika.
2. Przestrzegać harmonogramu serwisowania
3. Upewnić się, że w oponach jest prawidłowe ciśnienie. Odpowiednie ciśnienie w oponach może zmniejszyć opór toczenia kół, a tym samym obniżyć zużycie paliwa.
4. Ustawić prawidłową zbieżność kół. Nieprawidłowe ustawienie kół może zwiększyć zużycie opon i paliwa.
5. Używać zalecanego oleju silnikowego.

## Wspomaganie układu kierowniczego

### System EPS

Podczas prowadzenia pojazdu układ wspomagania kierownicy automatycznie dostosowuje wspomaganie kierownicy w zależności od prędkości pojazdu, kąta skrętu kierownicy i momentu nacisku na kierownicę, aby umożliwić kierowcy lepszą kontrolę nad kierownicą i uzyskać najlepsze wrażenia z jazdy.



### Ostrzeżenie

- Nie należy trzymać kierownicy w pozycji krańcowej dłużej niż 10 sekund. Może to prowadzić do szybkiego nagrzewania się silnika i sterownika EPS, pogorszenia działania układu kierowniczego, a nawet uszkodzenia elektrycznego wspomagania układu kierowniczego.



### Uwaga

- Elektryczne wspomaganie układu kierowniczego działa tylko wtedy, gdy silnik jest włączony.
- W przypadku wielokrotnego lub ciągłego obracania kierownicą podczas parkowania lub jazdy z bardzo niską prędkością, działanie wspomagania układu kierowniczego zostanie ograniczone. Ma to na celu zapobieganie przegrzaniu i ochronę układu kierowniczego ze wspomaganiem elektrycznym przed uszkodzeniem.
- Gdy działanie wspomagania układu kierowniczego zostanie ograniczone lub układ ulegnie uszkodzeniu, należy użyć większej siły niż zwykle, zwłaszcza podczas ostrego skręcania lub jazdy z niską prędkością.
- Podczas szybkiego manewrowania kierownicą może być słyszalny odgłos tarcia. Należy prowadzić pojazd ostrożnie.

### Kierowanie w sytuacji awaryjnej

W sytuacjach awaryjnych, gdy nie ma wystarczającej drogi hamowania, manewr kierownicą pozwala skuteczniej ominąć ludzi lub przeszkody niż hamowanie.

Na przykład, gdy zjeżdżając ze wzniesienia okaże się, że na pasie ruchu stoi zaparkowana ciężarówka, na pas ruchu nagle wjeżdża inny pojazd lub dziecko nagle wyskakuje z zaparkowanego pojazdu i zatrzymuje się tuż przed pojazdem, można rozpocząć hamowanie, aby ominąć te przeszkody, pod warunkiem, że uda się zatrzymać pojazd na czas.

Czasami jednak nie ma takiej możliwości. W takim przypadku należy podjąć działania mające na celu ominięcie przeszkody. Doskonale osiągi pojazdu pozwalają wybrać z wielu sytuacji awaryjnych. Po pierwsze należy nacisnąć pedał hamulca. Przede wszystkim należy w miarę możliwości zwolnić. Następnie skręcić w lewo lub w prawo w zależności od dostępnego miejsca, aby ominąć przeszkodę.

1

2

3

4

5

6

7

8

## Uruchamianie i prowadzenie pojazdu

### ! Uwaga

- Podczas skręcania awaryjnego należy przytrzymać kierownicę w położeniu na godzinie 9 i 3, aby wykonać szybki manewr skrętu. Po ominięciu przeszkody natychmiast wyrównać kierownicę.

### Poślizg

Pojazd może utracić przyczepność podczas poślizgu. Istnieją trzy rodzaje poślizgu boczno i odpowiadające im sposoby postępowania w sytuacjach awaryjnych:

1. Hamowanie prowadzi do poślizgu i zablokowania kół. Pojazd jest wyposażony w układ ABS, który pomaga uniknąć zablokowania kół.
2. Duża prędkość lub nadsterowność podczas kierowania powodują poślizg kół i utratę przyczepności. Najlepiej

zwolnić pedał przyspieszenia.

3. Szybkie przyspieszanie powoduje utratę przyczepności. Najlepiej zwolnić pedał przyspieszenia.

### ⊘ Ostrzeżenie

- Przyczepność zmniejszy się, jeśli na powierzchni drogi znajduje się woda, lód, śnieg, piasek lub inne zanieczyszczenia. Aby zmniejszyć ryzyko, należy zmniejszyć prędkość.
- Podczas jazdy po śliskiej nawierzchni należy unikać gwałtownego skręcania, przyspieszania i hamowania.

### Układ hamulcowy

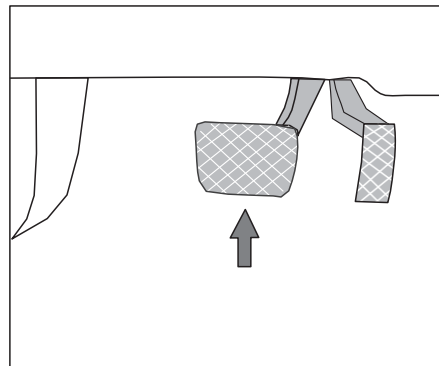

Układ hamulcowy obejmuje głównie pedał hamulca i zespół hamulca. Naciśnięcie pedału hamulca ma na celu utrzymanie stałej prędkości podczas zjazdu ze wzniesienia, zwolnienie lub nawet zatrzymanie pojazdu. W przypadku dłuższego postoju należy zaparkować pojazd w bezpiecznym miejscu. Włączyć hamulec postojowy.

 **Ostrzeżenie**

- Upewnić się, że w obszarze pedałów nie znajdują się żadne przedmioty.
- Do zamocowania dywanika w przestrzeni na nogi należy użyć odpowiedniego mocowania
- Unikać nagłego hamowania na śliskiej nawierzchni. Nagłe hamowanie może spowodować poślizg pojazdu, a nawet utratę kontroli.
- Zabrania się samodzielnej regulacji wysokości pedału hamulca i naprawy elementów układu hamulcowego. W przeciwnym razie może to wpłynąć na skuteczność hamowania pojazdu, powodując poważne wypadki i obrażenia ciała. W celu regulacji należy skontaktować się z autoryzowanym serwisem.

**Ostrzeżenie o zużyciu klocków hamulcowych**

W przypadku zużycia klocków hamulcowych po naciśnięciu pedału hamulca

wydawany jest metaliczny dźwięk, a na tablicy wskaźników zapala się odpowiednia lampka ostrzegawcza. (  ) W tym momencie należy jak najszybciej udać się do autoryzowanego serwisu w celu sprawdzenia i wymiany klocków hamulcowych.

**Istotne parametry układu hamulcowego**

Klasyfikacja		Wartość/m m
Pedał hamulca	Swobodny skok	3~8
Klocki hamulcowe przednie	Standardowa grubość	9.5
	Limit grubości min.	2
Klocki hamulcowe tylne	Standardowa grubość	10.1
	Limit grubości min.	2

 **Ostrzeżenie**

- Zabrania się samodzielnej regulacji wysokości pedału hamulca i naprawy elementów układu hamulcowego. Może to wpłynąć na skuteczność hamowania pojazdu i spowodować poważne wypadki oraz obrażenia ciała. W celu regulacji należy skontaktować się z autoryzowanym serwisem.

 **Uwaga**

- W pewnych warunkach drogowych i pogodowych podczas hamowania mogą być sporadycznie słyszalne ciche piski, ostre dźwięki lub inne hałasy, co jest normalne i nie ma wpływu na działanie układu hamulcowego.

1

2

3

4

5

6

7

8

### System wspomagania hamowania

System wspomagania hamowania obejmuje ESC, ABS, TCS, HAC, HBA, BOS, EBD. Konfiguracja różni się w zależności od modelu.

Po włączeniu silnika, system wspomagania hamulców może skutecznie poprawiać bezpieczeństwo jazdy.

#### Ostrzeżenie

- Jazda z dużą prędkością po oblodzonych i śliskich drogach może łatwo doprowadzić do utraty kontroli nad pojazdem, powodując poważne obrażenia kierowcy i pasażerów.
- Należy prawidłowo dostosować prędkość i sposób jazdy do widoczności, warunków pogodowych i natężenia ruchu. Dodatkowe funkcje bezpieczeństwa systemu nie zapobiegają wypadkom.
- System wspomagania hamowania nie może pokonać praw fizyki. Nawet jeśli pojazd jest wyposażony w ESC i inne systemy, nadal istnieje

#### Ostrzeżenie

- ryzyko poślizgu podczas jazdy po mokrej nawierzchni.
- Podczas jazdy z dużą prędkością po mokrej nawierzchni koła mogą oderwać się od podłoża. W takim przypadku kierowca nie będzie w stanie zahamować, skręcić, a nawet może stracić kontrolę nad pojazdem.
  - Chociaż system wspomagania hamowania może skutecznie pomóc kierowcy w kontrolowaniu pojazdu w różnych warunkach na drodze, należy pamiętać, że stabilność pojazdu jest ściśle związana z przyczepnością opon do nawierzchni.
  - Należy zachować ostrożność podczas wciskania pedału przyspieszenia na śliskiej lub oblodzonej nawierzchni. Pomimo aktywacji systemu wspomagania hamowania, koła nadal mogą się ślizgać, powodując utratę kontroli nad pojazdem.

### Elektroniczny system stabilizacji toru jazdy (ESC)

W określonych warunkach system ESC może oddzielnie hamować poszczególne koła, co skutecznie zmniejsza ryzyko poślizgu bocznego i poprawia stabilność jazdy. System ESC monitoruje pojazd i rozpoznaje sytuacje awaryjne, takie jak nadmierny lub niewystarczający skręt kierownicy lub poślizg pojazdu,

i hamuje odpowiednie koła lub zmniejsza wyjściowy moment obrotowy silnika, aby utrzymać stabilność pojazdu.

Należy jednak pamiętać, że system ESC nie przekroczy praw fizyki. Nie we wszystkich sytuacjach jest w stanie pomóc kierowcy w utrzymaniu stabilnego toru jazdy. Na przykład, system ESC nie spełnia roli pomocniczej podczas jazdy na odcinkach dróg, na których występują nagłe zmiany jakości nawierzchni. Podczas jazdy po drodze pokrytej warstwą wody bardzo łatwo jest wpaść w poślizg. Ze względu na warstwę wody, ESC nie jest w stanie wykryć stanu drogi i wspomagać kierowcy. System ESC nie zawsze poradzi sobie w skomplikowanych warunkach jazdy,

na przykład podczas pokonywania licznych zakrętów na krętych drogach. Należy prawidłowo dostosować prędkość i sposób jazdy do widoczności, warunków pogodowych, drogowych. System ESC nie jest w stanie pokonać praw fizyki, zwłaszcza gdy pojazd wpadnie w poślizg z powodu błędu kierowcy. System ESC pomaga poprawić stabilność pojazdu w kontrolowanym zakresie. ESC może wspomagać kierowcę w utrzymaniu pożądanego kierunku jazdy.

### ! Uwaga

- Gdy pojazd porusza się w trybie napędu na cztery koła, lampka kontrolna  na tablicy wskaźników miga, a następnie gaśnie, co jest zjawiskiem normalnym.
- Gdy prędkość pojazdu wynosi  $\geq 100$  km/h, funkcja systemu ESC zostanie aktywowana automatycznie.

**System ESC powinien być zawsze włączony podczas jazdy. Gdy system ESC jest aktywny, lampka kontrolna  na tablicy wskaźników miga. W tym momencie należy zachować ostrożność.**

**W szczególnych okolicznościach można nacisnąć wyłączyć ESC za pomocą przycisku:**

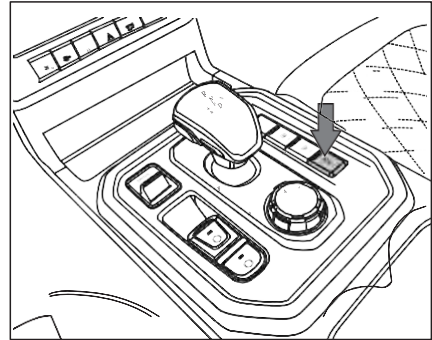



1. Gdy w pojeździe zamontowano łańcuchy na koła.
2. Pojazd porusza się po głębokim śniegu lub miękkiej nawierzchni
3. Pojazd ugrzązł w terenie (na przykład na błotnistej drodze) i konieczne jest poruszanie się do przodu i do tyłu.

Gdy warunki ustaną, należy ponownie włączyć ESC.

### Asystent zjeżdżania ze wzniesienia (HDC)

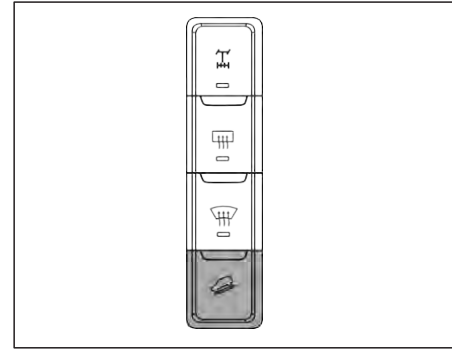
Asystent zjeżdżania ze wzniesienia (Hill Descent Control, HDC) może aktywnie hamować pojazd podczas zjeżdżania ze wzniesienia, zapewniając bezpieczne i równomierne zjeżdżanie ze stromych wzniesień.



Gdy przycisk Start/Stop znajduje się w pozycji „ON”, należy nacisnąć przycisk, aby włączyć układ HDC, a na desce rozdzielczej zaświeci się biała lampka kontrolna . Gdy prędkość pojazdu wynosi między 8-35 km/h, system HDC zaczyna działać, a na tablicy wskaźników zapala się zielona lampka kontrolna . W przypadku usterki systemu HDC

1

2

3

4

5

6

7

8

zaświeci się czerwona lampka kontrolna  na tablicy wskaźników.

### Uwaga

- Jeśli pojazd jest wyposażony w funkcję zjeżdżania ze wzniesienia, przełącznik ESC OFF znajduje się na środkowym ekranie sterowania i można go włączyć/wyłączyć w menu [Ustawienia pojazdu]-[Jazda]-[ESC OFF] na środkowym ekranie sterowania.
- Jeśli prędkość pojazdu jest mniejsza niż 8 km/h lub większa niż 35 km/h, system HDC zostanie automatycznie wyłączony.
- Po włączeniu systemu HDC prędkość pojazdu można nadal regulować, naciskając pedał hamulca lub pedał przyspieszenia. W tym czasie system HDC na chwilę wyłączy się i włączy automatycznie po zwolnieniu pedału hamulca.

### Ostrzeżenie

- System HDC pełni wyłącznie funkcję pomocniczą. Kierowca przez cały czas ponosi odpowiedzialność za bezpieczeństwo swojego pojazdu i zawsze powinien zwracać uwagę na warunki panujące na drodze.
- Gdy zbocze jest zbyt strome, system HDC może nie być w stanie utrzymać stałej prędkości pojazdu. W takiej sytuacji można regulować prędkość, naciskając pedał hamulca.

### Układ zapobiegający blokowaniu kół podczas hamowania (ABS)

Układ zapobiegający blokowaniu kół podczas hamowania (ABS) to zaawansowany elektroniczny system wspomagania hamowania, który zapobiega poślizgowi i utracie kontroli nad pojazdem. Pozwala on na utrzymanie stabilności pojazdu podczas nagłego hamowania i zapewnia najlepszą przyczepność podczas hamowania na śliskiej nawierzchni. Nie zapobiega on jednak wypadkom spowodowanym nieostrożną lub niebezpieczną jazdą. Ponadto nie uważa się, aby ABS mógł skrócić drogę hamowania w jakichkolwiek okolicznościach, a w przypadku hamowania

na piaszczystej i kamienistej drodze, pokrytej śniegiem i lodem lub mokrej i śliskiej nawierzchni droga hamowania może być dłuższa niż w przypadku konwencjonalnego układu hamulcowego.

System ABS będzie wielokrotnie regulował ciśnienie w obwodach hamulcowym, jeśli koła będą się blokować. Jednocześnie na pedale hamulca będą wyczuwalne wibracje. Jest to normalne zjawisko.

### Jak korzystać z tej funkcji:

1. Nacisnąć mocno pedał hamulca, nie zwalniać go ani nie zmniejszać siły nacisku na pedał
2. Nie naciskać pedału hamulca kilkukrotnie ani nie zmniejszać siły nacisku na pedał hamulca
3. W razie potrzeby wykonać manewr skręcania.
4. Po zwolnieniu pedału hamulca lub zmniejszeniu siły nacisku na pedał hamulca układ ABS automatycznie przestanie działać.

### **Elektroniczny rozdział siły hamowania (EBD)**

Podczas hamowania system EBD automatycznie dostosowuje proporcje rozkładu siły hamowania na przedniej i tylnej osi, aby uniknąć nierównomiernego rozkładu siły hamowania i poprawić skuteczność hamowania. EBD może współpracować z ABS, aby poprawić stabilność podczas hamowania i pojazdu.

### **System kontroli trakcji (TCS)**

System TCS monitoruje prędkość obrotową wszystkich kół. Gdy koło napędowe zacznie się ślizgać, TCS natychmiast zareaguje poprzez układ hamulcowy. Jednocześnie system TCS współpracuje z systemem zarządzania silnikiem, osłabiając w ten sposób poślizg koła napędowego. TCS ułatwia ruszanie, przyspieszanie i pokonywanie wzniesień w złych warunkach drogowych.

### **Asystent ruszania pod górę (HAC)**

Podczas ruszania na pochyłości bez użycia hamulca postojowego asystent ruszania pod górę (HCA) umożliwia hamowania pojazdu przez kilka sekund, gdy prawa stopa zostanie zdjęta z pedału hamulca, aby zapobiec poślizgowi pojazdu i spowodowaniu wypadku. Jeśli spełniony zostanie którykolwiek z poniższych warunków, funkcja HAC zostanie wyłączona:

1. System HAC działa 2 s
2. Moment obrotowy jest wystarczający, aby zapobiec poślizgowi.

### **Hydrauliczny asystent hamowania (HBA)**

Hydrauliczny asystent hamowania (HBA) działa tylko przy włączonym silniku. System HBA może skutecznie skrócić drogę hamowania. W sytuacji awaryjnej, gdy kierowca szybko wciśnie pedał hamulca, HBA natychmiast zwiększy ciśnienie hamowania do maksimum, skutecznie i szybko aktywuje ABS, a tym samym skróci drogę hamowania.

Nie należy zmniejszać siły nacisku na pedał hamulca. Po zwolnieniu pedału hamulca lub zmniejszeniu siły nacisku na pedał hamulca układ HBA automatycznie przestanie działać.

### **System Brake Override (BOS)**

BOS to system, który umożliwia kierowcy zatrzymanie pojazdu poprzez naciśnięcie pedału hamulca, gdy pedał przyspieszenia jest nadal naciśnięty (tj. naciśnięcie pedału przyspieszenia do podłogi). Oznacza to, że system priorytetowego hamowania automatycznie przełączy silnik na bieg jałowy, gdy wykryje, że kierowca nie podjął próby hamowania.

1

2

3

4

5

6

7

8

### Układ hamulca postojowego

 <b>Ostrzeżenie</b>
<ul style="list-style-type: none"><li>● Nie zatrzymywać się ani nie parkować na materiałach łatwopalnych, takich jak siano, makulatura czy tekstylia. Ma to na celu uniknięcie kontaktu gorącego układu wydechowego z materiałami łatwopalnymi i spowodowania pożaru.</li><li>● Surowo zabrania się uruchomienia pojazdu bez nadzoru.</li><li>● Nie zostawiać dzieci samych w pojeździe. Dzieci mogą przypadkowo nacisnąć przycisk uruchamiania pojazdu i spowodować poważny wypadek.</li><li>● Aby uniknąć ryzyka obrażeń lub śmierci spowodowanych niezamierzonym uruchomieniem pojazdu lub jego systemów, nie należy pozostawiać dzieci, osób dorosłych wymagających opieki lub zwierząt domowych samych w pojeździe. Mogą one nieumyślnie zwolnić hamulec postojowy i ulec poważnemu wypadkowi.</li></ul>

 <b>Ostrzeżenie</b>
<ul style="list-style-type: none"><li>● Nie należy prowadzić pojazdu z włączonym hamulcem postojowym, gdyż może to doprowadzić do przegrzania hamulca i jego awarii, a w konsekwencji do wypadku.</li></ul>

 <b>Uwaga</b>
<ul style="list-style-type: none"><li>● Aby uniknąć nieoczekiwanego ruchu pojazdu podczas parkowania, należy uruchomić hamulec postojowy przed zdjęciem nogi z pedału hamulca.</li><li>● Zachować ostrożność podczas jazdy na parkingu. Należy zwracać uwagę na podniesione krawężniki lub słupki. Ograniczniki te mogą uszkodzić zderzaki i inne części pojazdu podczas parkowania. Dlatego podczas parkowania należy uważać, aby koła nie znajdowały się zbyt blisko tego typu przeszkód.</li><li>● Działanie hamulca postojowego różni się od biegu „P”. Hamulec postojowy blokuje koła, podczas gdy funkcja „P” polega na blokowaniu skrzyni biegów.</li></ul>

 <b>Uwaga</b>
<ul style="list-style-type: none"><li>● Podczas krótkiego postoju funkcja „P” nie jest potrzebna, ponieważ pojazd zostanie zatrzymany poprzez włączenie hamulca postojowego.</li><li>● „P” jest potrzebny w przypadku długotrwałego parkowania, a pojazd wykona AUTO HOLD, gdy silnik przestanie pracować.</li></ul>

### Elektryczny hamulec postojowy (EPB)

Na rysunku przedstawiono lokalizację przycisku EPB.

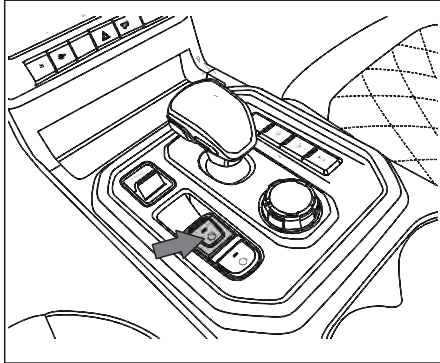

### Instrukcje włączania hamulca postojowego

1. Nacisnąć pedał hamulca aż pojazd zatrzyma się.
2. Delikatnie nacisnąć przełącznik elektrycznego hamulca postojowego w dół, wskaźnik uruchomienia elektrycznego hamulca postojowego (EPB) (P) (czerwony) na tablicy wskaźników zgaśnie, wskazując, że hamulec postojowy został wyłączony

### Funkcja automatycznego włączania hamulca postojowego po wyłączeniu silnika

Gdy pojazd i silnik zatrzymają się, EPB zostanie automatycznie uruchomiony.

### Instrukcje wyłączania hamulca postojowego

1. Nacisnąć i przytrzymać pedał hamulca.
2. Delikatnie nacisnąć przełącznik elektrycznego hamulca postojowego w dół, wskaźnik uruchomienia elektrycznego hamulca postojowego (EPB) (P) (czerwony) na tablicy wskaźników zgaśnie, wskazując, że hamulec postojowy został wyłączony

### Funkcja hamulca awaryjnego

W przypadku, gdy nie można użyć pedału hamulca nożnego do zatrzymania pojazdu, można użyć funkcji hamowania awaryjnego w celu zahamowania pojazdu. Przytrzymując przełącznik EPB, można wymusić hamowanie pojazdu za pomocą hamulca postojowego. Zwolnienie przełącznika EPB spowoduje odblokowanie hamulca awaryjnego.

### Ostrzeżenie

- Nieprawidłowe użycie EPB może spowodować utratę kontroli nad pojazdem, wypadki i poważne obrażenia.
- Nigdy nie używać przełącznika hamulca postojowego do hamowania maszyny podczas jazdy, z wyjątkiem sytuacji awaryjnych. Ponieważ hamulec postojowy uruchamia hamulec tylko tylnego koła, droga hamowania jest znacznie dłuższa niż w przypadku użyciu pedału hamulca. Pojazd należy zatrzymywać za pomocą pedału hamulca.
- Brak zapiętych pasów bezpieczeństwa uniemożliwi automatyczne odblokowanie elektrycznego hamulca postojowego, a kierowca nie będzie w stanie odblokować go ręcznie. Gwarancja nie obejmuje takiego uszkodzenia skrzyni biegów.
- W przypadku przełączania skrzyni biegów, gdy silnik jest włączony, należy uważać, by nie nacisnąć przypadkowo pedału przyspieszenia. Może to prowadzić do ruszenia

1

2

3

4

5

6

7

8

### Ostrzeżenie

pojazdu pomimo aktywacji hamulca postojowego.

### Funkcja AUTO HOLD

Funkcja Auto Hold automatycznie włącza hamulec postojowy po zaparkowaniu, bez konieczności naciskania pedału hamulca lub ręcznego włączenia hamulca postojowego. Na rysunku pokazano lokalizację przełącznika funkcji Auto Hold.

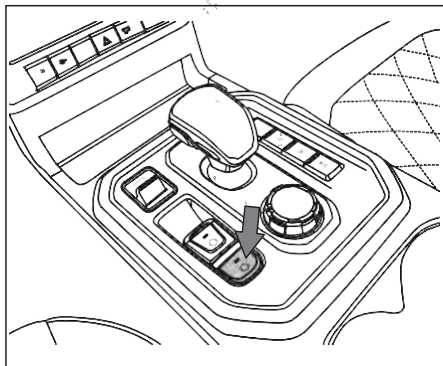

### Ręczne włączenie i wyłączenie funkcji AUTO-HOLD

Aby włączyć funkcję automatycznego hamulca postojowego, nacisnąć raz przycisk AUTO HOLD. Lampka kontrolna zaświeci się.

Nacisnąć ponownie przycisk AUTO HOLD, funkcja automatycznego hamulca postojowego zostanie wyłączona, a lampka zgaśnie.

### AUTO HOLD

Gdy pojazd się zatrzyma, funkcja AUTO HOLD uruchomi się natychmiast i zatrzyma pojazd. Jednocześnie na tablicy wskaźników zaświeci się lampka kontrolna <sup>AUTO</sup>HOLD, informując kierowcę o aktywacji funkcji automatycznego parkowania.

### Ręczne wyłączenie hamulca postojowego

Hamulec postojowy można zwolnić ręcznie przełączając tryb postoju

### Automatyczny hamulec postojowy

Gdy podczas ruszania kierowca naciśnie pedał przyspieszenia, system AUTO HOLD natychmiast zwolni hamulec, lampka kontrolna <sup>AUTO</sup>HOLD na tablicy wskaźników zgaśnie, a pojazd zacznie się poruszać.

### Wymóg zadziałania funkcji AUTO HOLD

1. Drzwi po stronie kierowcy są zamknięte.
2. Kierowca ma zapięty pas bezpieczeństwa.
3. Silnik jest włączony
4. Funkcja zapamiętywania AUTO HOLD  
Jeśli funkcja AUTO HOLD zostanie włączona przed wyłączeniem silnika, system automatycznie włączy funkcję AUTO HOLD przy ponownym uruchomieniu pojazdu.

### Uwaga

- Gdy pojazd porusza się do przodu, należy nacisnąć pedał hamulca, pojazd jest nieruchomy (ponad 1,5 sekundy), funkcja automatycznego parkowania zostanie aktywowana, a hamulec postojowy zostanie włączony. Krótkie parkowanie (poniżej 1,5 sekundy), funkcja automatycznego parkowania nie jest aktywowana.
- Gdy pojazd porusza się z niską prędkością (poniżej 10 km/h) podczas cofania i zatrzyma się, funkcja automatycznego parkowania nie jest aktywowana, pedał hamulca zostaje zwolniony, a pojazd rusza do tyłu.

### Panoramiczny system monitorowania parkowania

Panoramiczny system parkowania przetwarza wielopoziomowy obraz wideo zebrany w tym samym czasie za pomocą 4 szerokokątnych kamer zainstalowanych wokół pojazdu, obejmujących widok ze wszystkich stron, a następnie wyświetla go na ekranie konsoli środkowej. Pozwala to kierowcy na monitorowanie w czasie rzeczywistym widoku z przodu / z tyłu / z lewej / z prawej strony pojazdu i uniknięcie wypadku.

Panoramiczny system parkowania łączy płynnie obrazy z 4 kamer, ale obiekty w miejscu łączenia obrazu mogą być niewidoczne. Ze względu na stały kąt obrazu z kamery, przed pojazdem znajduje się martwy obszar o szerokości 250 mm, a za pojazdem o szerokości 150 mm. Obiekty w martwym obszarze nie są widoczne. Dlatego przed rozpoczęciem jazdy należy upewnić się, że w martwym polu nie znajduje się żaden obiekt.

#### Ostrzeżenie

- Nieprzestrzeganie ostrzeżeń i instrukcji dotyczących prawidłowego korzystania z panoramicznego systemu monitorowania parkowania może spowodować poważne obrażenia lub śmierć.
- Chociaż panoramiczny system monitorowania parkowania jest wygodną funkcją, nie można polegać wyłącznie na obrazie z kamer. Przed uruchomieniem pojazdu należy sprawdzić otoczenie i lusterka zewnętrzne, aby upewnić się, że można bezpiecznie ruszyć i zaparkować pojazd.
- Kierowca musi być skupiony podczas prowadzenia pojazdu, w przeciwnym razie może dojść do poważnych wypadków spowodowanych brakiem ostrożności.
- Należy zwrócić szczególną uwagę na dzieci i małe zwierzęta, ponieważ czujniki ultradźwiękowe nie zawsze są w stanie je wykryć.
- Podczas czyszczenia zabrudzeń lub śniegu z przodu kamery należy uważać, aby nie zarysować obiektywu.
- Obiekty na linii łączącej obraz kamer są niewidoczne, dlatego przed rozpoczęciem jazdy należy upewnić się, że nie znajdują się tam żadne obiekty, aby zapewnić bezpieczeństwo jazdy.

#### Ostrzeżenie

- Przy słabym oświetleniu w nocy, panoramiczny system monitorowania parkowania może tworzyć „punkty” na ekranie, co wpływa na efekt wyświetlania otaczającego obrazu. Przed rozpoczęciem jazdy należy zwrócić uwagę na sytuację wokół pojazdu, aby zapewnić bezpieczeństwo.
- W przypadku jakiegokolwiek usterki panoramicznego systemu monitorowania parkowania należy niezwłocznie skontaktować się z autoryzowanym serwisem w celu naprawy.

#### Uwaga

- Podczas wjeżdżania lub wyjeżdżania z miejsca parkingowego należy uważać, aby nie uderzyć zderzakiem w inne obiekty, ponieważ może to spowodować przemieszczenie lub uszkodzenie czujnika w zderzaku.
- Podczas czyszczenia pojazdu pomocą węża i myjki parowej nie należy kierować strumienia wody bezpośrednio na czujnik, a dysza pary/wąż musi znajdować się w odległości co najmniej 10 mm od czujnika.

1

2

3

4

6

7

8

## Uruchamianie i prowadzenie pojazdu

### Włączanie/wyłączanie panoramicznego systemu monitorowania parkowania

#### Włączanie

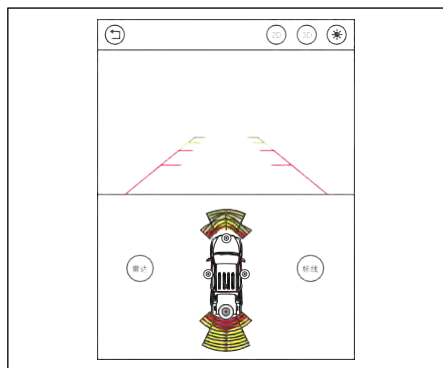

1. Po ustawieniu dźwigni zmiany biegów w położeniu biegu wstecznego (R) system domyślnie włącza ekran widoku do tyłu.
2. Należy dotknąć przycisku  na ekranie wyświetlacza multimedialnego. Gdy skrzynia biegów znajduje się w pozycji „N”, system wyświetla obraz panoramiczny 2D. Gdy skrzynia biegów znajduje się w pozycji „D”, system wyświetla obraz panoramiczny 2D + radar.

#### Wyłączanie

1. Ustawić dźwignie zmiany biegów w położeniu biegu do przodu, a gdy pojazd będzie poruszać się przez ponad 3 sekundy z prędkością 15 km/h, ekran wyłączy się.
2. Kliknąć ikonę „☰” w lewym górnym rogu na wyświetlaczu, aby opuścić ekran.

### Interfejs wyświetlacza panoramicznego systemu parkowania

#### Ekran wyświetlacza 2D

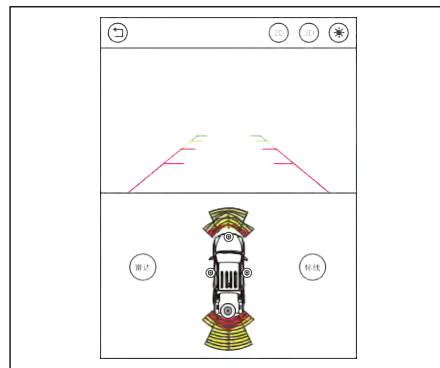

#### Przełącznik ekranu wyświetlacza 2D

Gdy na ekranie wyświetlany jest widok panoramiczny, kliknąć

przedni/tylny/lewy/prawy obszar, aby przełączyć na odpowiedni „Widok pojedynczy 2D + radar”. Gdy na ekranie wyświetlany jest „Widok pojedynczy 2D + radar”, kliknąć ikonę pojazdu w obszarze radaru, aby przełączyć na „Widok 2D”.

#### Przełączanie z widoku 2D na 3D

Kliknąć ikonę „☰” w prawym górnym rogu, aby przełączyć na ekran „3D”. Po kliknięciu ikony „☰”, ekran powróci do poprzedniego widoku 2D.

### Ekran wyświetlacza 3D

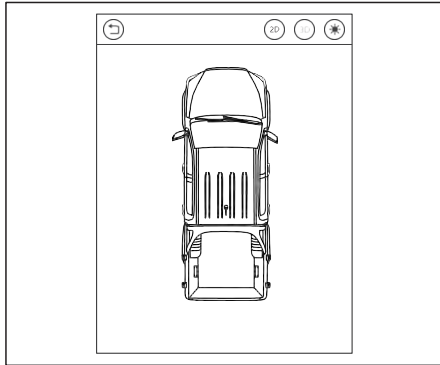

#### Przełącznik ekranu wyświetlacza 3D

Podczas wyświetlania obrazu panoramicznego „3D”, obrócić lewy przełącznik obrotowy, aby przełączyć na widok panoramiczny „3D” z lewej strony. Gdy zgaśnie sygnał lewego przełącznika, ekran powróci do poprzedniego widoku panoramicznego

Podczas wyświetlania obrazu panoramicznego „3D”, obrócić prawy przełącznik obrotowy,

aby przełączyć na widok panoramiczny „3D” z prawej strony. Gdy zgaśnie sygnał prawego przełącznika, ekran powróci do poprzedniego widoku panoramicznego „3D”.

Podczas wyświetlania widoku panoramicznego „3D” można przełączyć na odpowiedni widok „3D”, klikając obszar A/B/C/D/E/F/G/H zgodnie z poniższym rysunkiem.

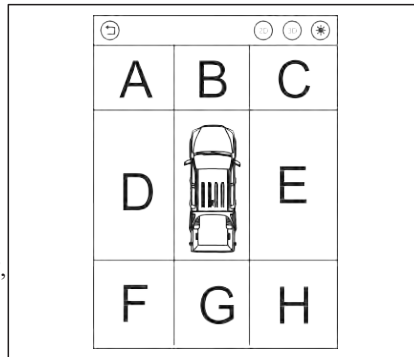

### Czujnik cofania

System czujnika cofania działa w oparciu o zasadę ultradźwiękowego pomiaru odległości czujnika radarowego w celu określenia, czy przed i za pojazdem znajdują się przeszkody, wskazując odległość do najbliższej przeszkody. System czujników cofania jest dostępny w dwóch wersjach. System 4 czujników z 4 czujnikami w tylnej części pojazdu. System 6 czujników z 2 czujnikami z przodu pojazdu i 4 czujnikami z tyłu pojazdu.



#### Ostrzeżenie

- Czujnik cofania nie może zastąpić oceny sytuacji przez kierowcę. Kierowca musi zachować czujność podczas parkowania lub wykonywania innych manewrów. Należy cały czas obserwować otoczenie pojazdu.
- Ze względu na martwą strefę czujników cofania należy zwracać szczególną uwagę na dzieci i zwierzęta. Nie w każdej sytuacji czujniki będą w stanie je wykryć, co może spowodować ryzyko wypadku.

1

2

3

4

5

6

7

8

## Uruchamianie i prowadzenie pojazdu

### Ostrzeżenie

- System czujników cofania pełni jedynie funkcję pomocniczą i nie może przewidywać ani omijać przeszkód, dlatego należy zachować ostrożność podczas prowadzenia pojazdu.
- Na system czujników cofania może mieć wpływ wiele czynników i warunków środowiskowych, w wyniku czego system może nieprawidłowo identyfikować obiekty i osoby.
- Do czyszczenia czujnika nie należy używać wody pod wysokim ciśnieniem.
- Nie wolno skrobać powierzchni czujnika ostrymi przedmiotami.
- Podczas cofania pojazdu może wystąpić złudzenie: niskie przeszkody, które zostały wcześniej zasygnalizowane, znikają z zasięgu wykrywania systemu. W związku z tym system przestanie wydawać ostrzeżenia.
- Czasami system może nie wykryć niektórych obiektów, takich jak łańcuchy, haki holownicze przyczep, małe pomalowane pionowe pręty lub ogrodzenia itp. W przypadku niezachowania ostrożności istnieje ryzyko wypadku.

### Ostrzeżenie

- Gdy na drodze znajduje się kilka przeszkód, system czujników cofania wykrywa tylko najbliższą przeszkodę. Gdy pojazd jest w ruchu, należy zwrócić uwagę, czy czujnik cofania znajdujący się po drugiej stronie pojazdu wykrył inne przeszkody.

### Uwaga

- Jeśli czujnik jest zabrudzony (śnieg, deszcz, kurz, błoto itp.), system może nie działać.
- Gdy pojazd porusza się po nierównych drogach, takich jak lasy, drogi żwirowe, drogi kręte i pochyłości, system czujników radaru cofania może działać nieprawidłowo.
- Gdy w zasięgu wykrywania czujnika występują duże zakłócenia (lampa o dużym natężeniu, głośnik pojazdu, metaliczny hałas), system może nie działać.

### Uwaga

- System czujnika może nie rozpoznać szmatki lub gąbki, która może pochłaniać częstotliwości.
- W razie potrzeby wyczyścić zabrudzenia na powierzchni czujnika miękką gąbką i czystą wodą.
- Zmiana wysokości zderzaka pojazdu lub montaż czujnika może mieć wpływ na działanie systemu czujników cofania.

**Włączanie i wyłączanie systemu czujników cofania**  
**Włączanie systemu czujników cofania**

**System 4 czujników**

Gdy przycisk Start/Stop znajduje się w pozycji „ON”, ustawić bieg wsteczny, a system czujników cofania zostanie automatycznie włączony.

**System 6 czujników**

Gdy przycisk Start/Stop znajduje się w pozycji „ON”, ustawić bieg wsteczny lub włączyć panoramiczny system parkowania, a system czujników cofania zostanie automatycznie włączony.

System przeprowadzi szybki autotest,

Aby upewnić się, że wszystkie komponenty działają prawidłowo. Wyniki autotestu przedstawiono w poniższej tabeli:

Wynik autotestu	Sygnal dźwiękowy
Normalny	Jednokrotny sygnał dźwiękowy
Usterka systemu	Dwukrotny sygnał dźwiękowy

**Wyłączanie systemu czujników cofania**

Ustawić dźwignie zmiany biegów w położeniu biegu do przodu, a gdy pojazd będzie poruszać się przez ponad 3 sekundy z prędkością 15 km/h, ekran wyłączy się.

**Ostrzeżenia czujników cofania**

W zależności od odległości wykrytych przeszkód, czujnik cofania wysyła sygnał dźwiękowy o różnej częstotliwości.

**Obszar wykrywania 4 czujników**

Tylne czujniki		Obszar	Częstotliwość sygnałów dźwiękowych
Środkowy	Bok		
> 1.5m	> 0.6m	Obszar bezpieczny	--
1.0m-1,5 m	/	Obszar ostrzeżenia wstępnego	2HZ
0.6m-1,0 m	/	Obszar o małym natężeniu ruchu	4HZ
0.35m-0,6 m	0.35m-0,6 m	Obszar ostrzegawczy	8HZ
0 - 0,35 m	0 - 0,35 m	Obszar niebezpieczny	Długi dźwięk

## Uruchamianie i prowadzenie pojazdu

### Obszar wykrywania 6 czujników:

Przedni czujnik	Tylny czujnik		Obszar	Częstotliwość sygnałów dźwiękowych
	Bok	Środkowy		
> 0,6m	> 1,5m	> 0,6m	Obszar bezpieczny	--
/	1,0m-1,5m	/	Obszar ostrzeżenia wstępnego	2HZ
/	0,6m-1,0m	/	Obszar o małym natężeniu ruchu	4HZ
0,35m-0,6m	0,35m-0,6m	0,35m-0,6m	Obszar ostrzegawczy	8HZ
0 - 0,35 m	0 - 0,35 m	0 - 0,35 m	Obszar niebezpieczny	Długi dźwięk



### Ostrzeżenie

- Gdy odległość od przeszkody jest mniejsza niż 0,35 m, emitowany jest sygnał ciągły. Należy natychmiast zatrzymać pojazd.

Należy zwrócić uwagę na następujące sytuacje, w których czujnik cofania może wydać fałszywy alarm:

1. Gdy powierzchnia czujnika cofania jest zamarznięta, system radaru cofania może generować fałszywe alarmy.
2. Jeśli pojazd znajduje się na stromym zboczu, system może nie działać prawidłowo.
3. Jeśli pojazd jest wyposażony w radio lub antenę o wysokiej częstotliwości lub jeśli w pobliżu używane jest radio lub antena o wysokiej częstotliwości, system czujników cofania może uruchomić alarm.
4. Jeśli odgłosy wydawane przez inne pojazdy (klaksony, silniki, wydechy itp.) znajdują się zbyt blisko czujnika cofania, może zostać wygenerowany nieprawidłowy alarm.
5. Podczas jazdy w śniegu lub deszczu system może nie działać prawidłowo.

W celu przeprowadzenia konserwacji należy skontaktować się z autoryzowanym serwisem.

### Nieprawidłowe działanie czujników cofania

Należy zwrócić uwagę na następujące sytuacje, w których czujnik cofania może nie emitować sygnału:

1. Czujnik cofania nie wykrywa drutu, kabli i siatek.
2. Czujnik cofania nie wykrywa niskich obiektów, takich jak kamienie i drewniane bloki.
3. Czujnik cofania nie wykrywa pojazdu z wysokim podwoziem.
4. Czujnik cofania nie wykrywa miękkiego śniegu, bawełny, gąbki i innych obiektów, które pochłaniają ultradźwięki.
5. Czujnik cofania nie wykrywa niektórych przeszkód o nietypowych kształtach (takich jak np. słup, małe drzewo, rower, itp.)

### System wizualnego wspomagania cofania

Dzięki szerokokątnej kamerze zainstalowanej z tyłu pojazdu informacje o sytuacji na drodze za pojazdem są wyświetlane na ekranie wyświetlacza multimedialnego podczas cofania pojazdu. .. Dzięki temu kierowca może w czasie rzeczywistym monitorować sytuację na drodze za pojazdem, co pozwala uniknąć wypadków podczas cofania

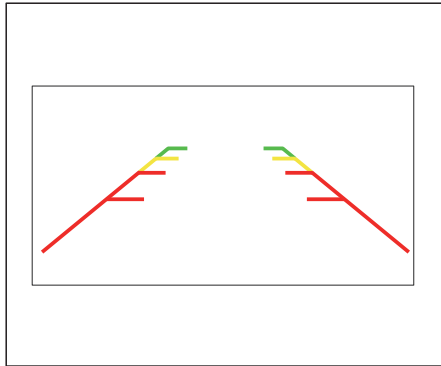

Podczas cofania należy zwrócić uwagę, czy nie ma żadnych przeszkód. Pomocnicze linie cofania będą wyświetlane na ekranie, aby pomóc Państwu lepiej ocenić odległość między przeszkodami a pojazdem.

Odległość od przeszkody	Komunikat dźwiękowy	Obszar
2 - 3 m	Zielona linia ciągła	Obszar ostrzeżenia wstępnego
1 - 2 m	Żółta linia ciągła	Obszar ostrzegawczy
0,5 - 1 m	Czerwona linia ciągła	Obszar ostrzegawczy
>0,5 m	Czerwona linia przerywana	Obszar niebezpieczny

#### Ostrzeżenie

- System cofania jest jedynie systemem pomocniczym. Przed i podczas cofania należy sprawdzić otoczenie. Podczas cofania należy zachować ostrożność, ponieważ

#### Ostrzeżenie

istnieją martwe strefy, których nie można obserwować za pomocą kamer.

- Należy zwracać uwagę, aby powierzchnia kamer była czysta, ponieważ kamery pokryte zabrudzeniami nie mogą normalnie wyświetlać obrazu.
- Niektóre obiekty (takie jak cienkie słupki lub poręcze) mogą być niewidoczne lub trudne do zobaczenia ze względu na niską rozdzielczość lub słabe oświetlenie, więc nie można w pełni polegać na obrazach wyświetlanych na ekranie.
- Kamery mają martwe strefy i nie mogą wykrywać znajdujących się w nich przeszkód i osób.
- Nie używać twardych przedmiotów do czyszczenia powierzchni kamery i nie czyścić obiektywu ściernymi środkami czyszczącymi, gdyż spowoduje to pogorszenie jakości obrazu.
- Nie używać ciepłej lub gorącej wody do usuwania lodu i śniegu z obiektywu kamery, gdyż może dojść do uszkodzenia obiektywu.

1

2

3

4

5

6

7

8

### Uwaga

- Ekran wyświetlacza może wyświetlać tylko obrazy 2D zarejestrowane przez kamerę. Z uwagi na to, że na ekranie nie widać głębi przestrzennej, wykrycie wybojów na drodze lub obiektów wystających z podłoża może być trudne lub niemożliwe.
- Kamery nie zawsze wykrywają obiekty takie jak cienkie barierki, ogrodzenia, słupy, drzewa itp. mogące uszkodzić pojazd.

### Obsługa kamery cofania

#### Włączanie kamery cofania

Gdy przycisk Start/Stop znajduje się w pozycji ON, ustawić dźwignię zmiany biegów w pozycji R, system kamery cofania włączy się i na ekranie wyświetlacza multimedialnego wewnątrz pojazdu pojawi się obraz z tyłu pojazdu.

#### Wyłączanie kamery cofania

Po zmiana biegu z wstecznego kamera Cofania wyłączy się.

### Tempomat

Tempomat utrzymuje zadaną prędkość pojazdu bez naciskania pedału przyspieszenia podczas jazdy po prostej i wolnej drodze.

### Ostrzeżenie

- Aby uniknąć nieprawidłowego działania tempomatu, należy go wyłączać, gdy nie jest używany.
- Niewłaściwe korzystanie z tempomatu może doprowadzić do wypadku.
- Tempomat powinien być używany wyłącznie w dobrych warunkach pogodowych i drogowych.  
Nie zaleca się korzystania z tempomatu na obszarach miejskich, krętych drogach, śliskiej nawierzchni, w ulewnym deszczu lub innych trudnych warunkach pogodowych.
- Nie używać tempomatu podczas jazdy na wzniesieniach.
- Nie wolno opuszczać fotela kierowcy

### Ostrzeżenie

po aktywacji systemu CCS.

- W celu jak najszybszego zwolnienia pojazdu po uruchomieniu tempomatu należy nacisnąć pedał hamulca.



### Uwaga

- Mogą występować pewne odchylenia między aktualną prędkością kontrolną a rzeczywistą prędkością wyświetlaną przez tempomat.
- Działanie tempomatu na wzniesieniu zależy od prędkości, obciążenia i nachylenia drogi. Podczas wjeżdżania na strome wzniesienie może być konieczne wciśnięcie pedału przyspieszenia w celu utrzymania prędkości. Podczas zjeżdżania ze wzniesienia może być konieczne hamowanie lub wrzucenie niższego biegu w celu utrzymania prędkości..

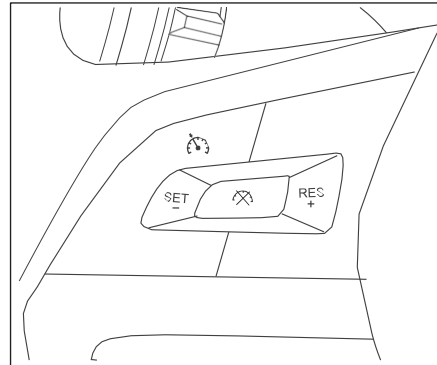

### Obsługa tempomatu



### Włączanie tempomatu

Nacisnąć przycisk  na kierownicy. Na tablicy wskaźników zaświeci się lampka  (biała), sygnalizująca aktywację tempomatu.





### Ustawianie prędkości

1. Przyspieszyć do wymaganej prędkości (prędkość > 40 km/h).
2. Nacisnąć , a lampka kontrolna  na tablicy wskaźników zmieni kolor na zielony. Pojazd porusza się z ustawioną prędkością.

3. Zwolnić pedał przyspieszenia, a pojazd będzie poruszał się ze stałą prędkością.



### Zmniejszanie prędkości

Można użyć dowolnej z poniższych metod, aby zmniejszyć prędkość tempomatu:

- Nacisnąć i przytrzymać przycisk , pojazd będzie stopniowo zwalniał. Po osiągnięciu odpowiedniej prędkości można zwolnić przycisk.
- Nacisnąć i przytrzymać przycisk , a prędkość pojazdu będzie stopniowo zmniejszała się o 5,0 km/h.
- Powoli nacisnąć pedał hamulca, a lampka kontrolna  tempomatu na wyświetlaczu zmieni kolor na biały. Po zwolnieniu pojazdu do żądanej prędkości przesunąć przycisk w kierunku , aby ustawić nową prędkość pojazdu. Lampka kontrolna  ponownie zmieni kolor na zielony

### Zwiększanie prędkości

Można użyć dowolnej z poniższych metod, aby zwiększyć prędkość tempomatu:

- Nacisnąć i przytrzymać przycisk , pojazd będzie stopniowo przyspieszał. Po osiągnięciu odpowiedniej prędkości można zwolnić przycisk.
- Nacisnąć i przytrzymać przycisk , a prędkość pojazdu będzie stopniowo zwiększała się o 5,0 km/h.
- Nacisnąć pedał przyspieszenia, aby przyspieszyć pojazd do żądanej prędkości, a następnie nacisnąć , aby ustawić nową prędkość.

### Tymczasowe zwiększenie prędkości

Aby tymczasowo przyspieszyć podczas ustawiania prędkości, należy nacisnąć pedał przyspieszenia. Zwolnienie pedału po przyspieszeniu spowoduje przywrócenie ustawionej prędkości.

### Tymczasowe zmniejszanie prędkości

Tymczasowe zmniejszanie prędkości  
Aby zwolnić podczas ustawiania prędkości, należy nacisnąć pedał hamulca. W tym momencie



tempomat zostanie tymczasowo zatrzymany, ale nie wyłączony. Lampka kontrolna  będzie świecić na biało. Należy przywrócić działanie tempomatu.

### Wyłączanie tempomatu

Można użyć dowolnej z poniższych metod, aby wyłączyć funkcję tempomatu:

- Nacisnąć pedał hamulca lub sprzęgła.
- Nacisnąć środkowy przycisk , aby wyłączyć tempomat

### Przywracanie prędkości

Po anulowaniu funkcji tempomat, tempomat nie jest wyłączony, a lampka kontrolna tempomatu  na tablicy wskaźników świeci się na biało. Jeśli prędkość pojazdu nie jest niższa niż 40 km/h, nacisnąć , a prędkość zostanie przywrócona do ostatnio ustawionej prędkości tempomatu.

## System kontroli emisji



### Ostrzeżenie

- Modyfikacja jakiegokolwiek części silnika lub systemu kontroli emisji spalin jest zabroniona.
- System kontroli emisji spalin różni się w zależności od modelu silnika. Informacje na temat konkretnej konfiguracji można znaleźć w danym pojeździe.

### Czujnik tlenu

Czujnik tlenu służy do wykrywania stężenia tlenu w spalinach i przekazywania go do sterownika silnika. Silnik automatycznie dostosowuje stosunek ilości powietrza do paliwa, aby osiągnąć optymalną wydajność spalania paliwa i zmniejszyć ilość tlenu węgla, węglowodorów i tlenków azotu.

### Układ Common Rail

Układ Common Rail składa się z wysokociśnieniowej pompy paliwa, szyny paliwowej, wtryskiwacza paliwa i sterownika.

W porównaniu z tradycyjną pompą mechaniczną, układ Common Rail pozwala na dokładną kontrolę wtrysku, automatyczną regulację czasu wtrysku w każdych warunkach pracy, autodiagnostykę usterek i inne funkcje. Precyzyjna kontrola wtrysku zmniejsza emisję spalin, poprawia osiągi silnika i redukuje zużycie paliwa.

### Katalizator utleniający (DOC) silnika wysokoprężnego

Katalizator utleniający silnika wysokoprężnego to urządzenie służące do oczyszczania spalin, zainstalowane w układzie wydechowym. Katalizator utleniający jest wyposażony we wkładkę z metali szlachetnych, które przekształcają szkodliwe gazy, takie jak tlenek węgla, węglowodory i tlenki azotu w nieszkodliwy dwutlenek węgla, wodę i azot poprzez utlenianie i redukcję. Podczas normalnego użytkowania katalizator nie wymaga konserwacji ani wymiany. W celu regulacji należy skontaktować się z autoryzowanym serwisem.



### Ostrzeżenie

- Nie używać benzyny ołowiowej, benzyny z nadmierną zawartością manganu i benzyny z nadmierną zawartością siarki.
- Nie jeździć z bardzo niskim poziomem paliwa, ponieważ spowoduje to uszkodzenie katalizatora.
- Nie uruchamiać silnika na biegu jałowym przez długi czas.
- Nie uruchamiać silnika ze zdemontowaną świecą zapłonową.
- Zabrania się uruchamiania pojazdu przez pchanie lub holowanie.

### Układ recyrkulacji spalin (EGR)

Urządzenie do recyrkulacji spalin wprowadza część spalin z rury wydechowej do rury dolotowej i miesza je ze świeżym powietrzem w celu spalania w cylindrze, aby skutecznie zmniejszyć emisję tlenków azot.

### Filtr cząstek stałych (DPF)

#### Opis działania

DPF to urządzenie filtrujące zainstalowane w układzie wydechowym silnika wysokoprężnego, które głównie zatrzymuje cząstki stałe w spalinach i przyczynia się do zmniejszenia zanieczyszczenia środowiska. Przełącznik DPF znajduje się na desce rozdzielczej w pobliżu drzwi pojazdu.

#### Wymagania dotyczące użytkowania filtra DPF

**Zawartość siarki:** W pojeździe należy stosować olej napędowy zgodny z normą Euro V, o zawartości siarki <10 ppm.

**Olej smarujący:** Należy używać oleju smarowego klasy nie niższej niż API CJ-4. Olej lub paliwo nie powinny wpływać do katalizatora podczas codziennej konserwacji silnika.

**Sugestie dotycząca jazdy:** Zaleca się unikanie długotrwałej jazdy z niską prędkością. Jeśli

1

2

3

4

5

6

7

8

## Uruchamianie i prowadzenie pojazdu

---

pojazd jeździ z niską prędkością przez długi czas, należy co 500 km zwiększyć prędkość na 10 minut (> 40 km/h).

Podczas eksploatacji cząstki stałe zawarte w spalinach gromadzą się w filtrze. Po osiągnięciu określonej wartości dochodzi do pogorszenia osiągow silnika, takich jak moc i ekonomiczność. Osadzone cząstki muszą zostać usunięte w odpowiednim czasie, aby zapewnić normalne działanie DPF, czyli należy przeprowadzić regenerację DPF. Wyróżnia się regenerację aktywną i pasywną.

### Regeneracja pasywna

Gdy temperatura w DPF jest wyższa niż 250°C, można w dowolnym momencie przeprowadzić regenerację pasywną bez ingerencji z zewnątrz.

### Regeneracja aktywna

Regeneracja wymagająca interwencji człowieka nazywana jest regeneracją aktywną, w tym regeneracją podczas jazdy, regeneracją podczas postoju i regeneracją serwisową.

### 1. Regeneracja podczas jazdy

Ten proces jest kontrolowany przez sterownik ECU i

nie wymaga aktywnego działania.

Podczas jazdy lampka kontrolna DPF  miga, sygnalizując regenerację. Należy zwiększyć prędkość pojazdu powyżej 40 km/h, aby zapewnić prawidłowe działanie układu regeneracji.

Ponieważ temperatura spalania filtra DPF będzie nadal utrzymywać się na wysokim poziomie, lampka kontrolna temperatury płynu chłodzącego silnik  również będzie się świecić, co jest zjawiskiem normalnym. Gdy obie lampki zgasną, regeneracja została zakończona.

### 2. Regeneracja podczas postoju

Regeneracja podczas jazdy jest przeprowadzana, gdy cząsteczki pochłaniane przez filtr DPF są małe. Jeśli cząstek jest zbyt dużo, regeneracja podczas jazdy nie może zostać przeprowadzona samoczynnie.

W tym przypadku lampka kontrolna DPF  jest zawsze włączona i należy przeprowadzić regenerację podczas postoju.

### Środki ostrożności przed rozpoczęciem regeneracji

1. Zaparkować pojazd i pozostawić włączony silnik na niskich obrotach.
2. Zaleca się włączenie klimatyzacji w celu zwiększenia obciążenia silnika, co korzystnie wpływa na wzrost temperatury spalin.
3. Skrzynia biegów znajduje się w położeniu neutralnym, pedały sprzęgła, hamulca i przyspieszenia są zwolnione
4. Wskaźnik temperatury płynu chłodzącego pojazdu znajduje się na poziomie 1 kreski lub wyższym.

**Jeśli którykolwiek z powyższych warunków nie zostanie spełniony, proces regeneracji zostanie przerwany.**

**Rozpoczęcie regeneracji podczas postoju**

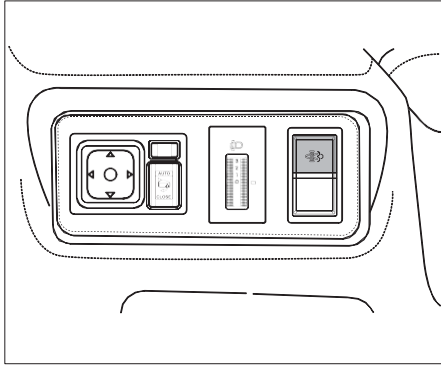

- (1) Gdy silnik pracuje przez ponad 20 sekund, należy nacisnąć przycisk regeneracji DPF i przytrzymać go przez ponad 3 sekundy, a system regeneracji uruchomi się automatycznie.
- (2) Podczas aktywacji systemu regeneracji prędkość obrotowa silnika wzrośnie do 1500–2200 obr./min, a sam proces trwa około 15–20 minut.
- (3) Po zakończeniu regeneracji lampka DPF  zgaśnie automatycznie, a silnik można wyłączyć po powrocie do prędkości obrotowej biegu jałowego po 2–3 minutach.

**! Uwaga**

- Jeśli lampka kontrolna DPF  nadal miga po regeneracji, zaleca się ponowne przeprowadzenie regeneracji podczas postoju.
- Jeśli po regeneracji obroty silnika na biegu jałowym pozostają wysokie (950–1000 obr./min, normalne obroty silnika na biegu jałowym wynoszą około 700 obr./min), oznacza to, że proces regeneracji nie został zakończony. Zaleca się ponowne uruchomienie regeneracji podczas postoju.
- Jeśli w nagłych przypadkach konieczne jest zatrzymanie pojazdu, wystarczy nacisnąć przycisk regeneracji DPF i przytrzymać go przez ponad 3 sekundy.

**3. Regeneracja serwisowa**

Jeśli lampka kontrolna DPF  nadal miga lub świeci się po zakończeniu dwóch procesów regeneracji podczas postoju, należy udać się do autoryzowanego serwisu w celu sprawdzenia i naprawy systemu regeneracji DPF.

**⊘ Ostrzeżenie**

- Producent nie ponosi odpowiedzialności za jakiegokolwiek problemy środowiskowe lub straty spowodowane nieprzestrzeganiem powyższych wymagań.

1

2

3

4

5

6

7

8

## Uruchamianie i prowadzenie pojazdu

### Różne sytuacje na drodze

#### Nie prowadzić pojazdu po spożyciu alkoholu.

Nie prowadzić pojazdu po spożyciu alkoholu lub narkotyków.

#### ! Niebezpieczeństwo

- Alkohol, narkotyki, leki lub środki odurzające wpływają na zachowanie kierowcy podczas prowadzenia pojazdu, mogą powodować poważne wypadki, a nawet śmierć.
- Alkohol, narkotyki, leki lub środki znieczulające znacznie osłabiają zdolność kierowcy do obserwowania i reagowania, zagrażając bezpieczeństwu jazdy i mogą spowodować utratę kontroli nad pojazdem.

#### Jazda w nocy

Ze względu na ograniczoną widoczność i zmęczenie, jazda nocą jest bardziej niebezpieczna niż w ciągu dnia, dlatego należy zwolnić i zachować ostrożność.

#### ! Uwaga

- Należy dostosować położenie lusterka wstecznego w samochodzie, aby zmniejszyć odbłaski światła pojazdów z tyłu.
- Należy zachować większą odległość od innych pojazdów.
- Zwolnić, zwłaszcza podczas jazdy pasami szybkiego ruchu i gdy reflektory mogą oświetlać tylko ograniczoną część drogi.
- Należy uważać na dzikie zwierzęta podczas jazdy w obszarach pozamiejskich.
- W przypadku zmęczenia należy zjechać z drogi i odpocząć w bezpiecznym miejscu.
- Światła innych pojazdów mogą chwilowo oślepić kierowcę, a oczy potrzebują kilku sekund, aby przystosować się do ciemnego otoczenia. W przypadku oślepiającego światła należy zwolnić i unikać patrzenia bezpośrednio na reflektory nadjeżdżającego pojazdu.
- Należy utrzymywać w czystości wewnętrzną i zewnętrzną powierzchnię przedniej szyby i pozostałych szyb, ponieważ zabrudzone szyby zwiększają natężenie oślepiającego światła w nocy.

#### ! Uwaga

- Podczas skręcania lub pokonywania zakrętów należy uważnie obserwować drogę.

#### Jazda w mieście

Podczas jazdy w miastach natężenie ruchu jest duże, dlatego należy zwracać uwagę na zachowanie innych kierowców i sygnalizację świetlną.

#### ! Uwaga

- Przejeżdżając przez skrzyżowanie lub jadąc drogą o ruchu mieszanym, należy jechać z niską lub średnią prędkością i być przygotowanym na hamowanie i zatrzymanie pojazdu w przypadku, gdy pojazd niezmotoryzowany zmieni pas ruchu.
- Należy przestrzegać znaków drogowych. Wjeżdżając na skrzyżowanie należy wcześniej zwolnić i wybrać właściwy kierunek jazdy.

**Jazda po mokrych i śliskich drogach**

Jazda w deszczowe dni i po śliskich drogach jest niebezpieczna, zwłaszcza bez odpowiedniego przygotowania.

**! Uwaga**

- Należy jechać ze zmniejszoną prędkością, ponieważ deszcz pogarsza widoczność i wydłuża drogę hamowania.
- Jeśli opony są w złym stanie, hamowanie na śliskiej drodze może spowodować poślizg, a nawet wypadek. Dlatego należy upewnić się, że opony są w dobrym stanie.
- W razie potrzeby włączyć reflektory i światła awaryjne.
- Gdy klocki hamulcowe są mokre, należy delikatnie nacisnąć pedał hamulca, aż powrócą do normalnego stanu.
- Po jeździe w wodzie należy delikatnie nacisnąć pedał hamulca, aby wysuszyć klocki hamulcowe.

**Jazda przez głęboką wodę**

Aby uniknąć uszkodzenia pojazdu podczas jazdy w wodzie, należy przestrzegać poniższych zaleceń:

1. Przed wjechaniem do wody należy określić jej głębokość. Jeśli jest jej dużo lub nieznana jest jej głębokość, należy objechać przeszkodę i nie próbować przejeżdżać na siłę.
2. Gdy głębokość wody jest mniejsza niż 35 cm, prędkość jazdy nie przekracza 15 km/h, a czas jazdy nie przekracza 10 minut; gdy głębokość wody wynosi od 35 do 65 cm, prędkość jazdy nie przekracza 10 km/h, a czas jazdy jest krótszy niż 5 minut. Nie można wyłączać silnika. Gdy głębokość wody przekracza 65 cm, zabrania się jazdy w wodzie.
3. Nie parkować, nie cofać ani nie wyłączać silnika w wodzie.

**Ostrzeżenie**

- Podczas jazdy przez wodę, błotniste drogi lub w innych warunkach drogowych skuteczność hamowania może być osłabiona, a droga hamowania może się wydłużyć. Może to prowadzić do wypadków.
- Po przejechaniu przez wodę nie należy gwałtownie przyspieszać ani hamować.
- Po przejechaniu przez wodę należy stopniowo hamować, aby oczyścić i wysuszyć hamulce. Gdy pozwalają na to warunki drogowe, należy zahamować, poczekać, aż klocki hamulcowe wyschną i wyczyścić tarczę hamulcową, co pozwoli uniknąć ewentualnych wypadków.
- Po przejechaniu przez wodę sprawdzić, czy pojazd nie został zalany. Szczególnie gdy głębokość wody przekracza 65 cm, należy natychmiast zatrzymać się w celu sprawdzenia stanu pojazdu i skontaktować się z serwisem w celu holowania, jeśli to konieczne.

### Uwaga

- Przejeżdżanie przez wodę może spowodować uszkodzenie silnika, skrzyni biegów, podwozia lub urządzeń elektrycznych.
- Fale wywołane przez pojazd jadący z naprzeciwką mogą spowodować zalanie filtra powietrza, tym samym silnika
- Doły, błotniste kałuże lub kamienie ukryte w wodzie mogą utrudnić lub nawet uniemożliwić przejazd przez wodę.
- Sól powoduje korozję metali, dlatego należy natychmiast użyć świeżej wody do umycia wszystkich elementów pojazdu, które miały kontakt ze słoną wodą.

### Jazda po wzniesieniach i w górach

Osoby, które często poruszają się po stromych górskich drogach lub planują taką podróż, powinny zapoznać się z poniższymi wskazówkami.

### Utrzymaj pojazd w dobrym stanie

Podczas jazdy po zboczach i górskich drogach pojazd jest poddawany większym obciążeniom, dlatego przed rozpoczęciem podróży należy sprawdzić stan paliwa, hamulców, kół, układu chłodzenia i skrzyni biegów.

### Dobrze opanuj umiejętności zjazdu ze wzniesienia

Podczas zjeżdżania ze stromych lub długich wzniesień należy zwolnić, wykorzystując efekt hamowania silnikiem. Nie wolno zjeżdżać na biegu neutralnym.

### Środki ostrożności podczas wjeżdżania na szczyt wzniesienia

1. Podczas wjeżdżania na szczyt wzniesienia należy zachować szczególną ostrożność, ponieważ na pasie ruchu mogą znajdować się przeszkody (np. uszkodzone pojazdy).
2. Podczas jazdy po drodze dwupasmowej na wzniesieniu lub drodze górskiej nie należy dowolnie zmieniać pasów ruchu i należy utrzymywać odpowiednią prędkość i odległość.

### Należy zwracać uwagę na znaki ostrzegawcze po obu stronach drogi

Po obu stronach górskich dróg mogą znajdować się specjalne znaki ostrzegawcze (takie jak długie zbocza, strefy wyprzedzania, strefy spadających kamieni i zakręty). Należy zwracać uwagę na znaki ostrzegawcze i podejmować odpowiednie środki podczas jazdy.

### Ostrzeżenie

- Gwałtowne hamowanie podczas zjeżdżania ze wzniesienia może spowodować przegrzanie i awarię hamulców, co może doprowadzić do utraty kontroli nad pojazdem i wypadku. Podczas zjeżdżania ze wzniesienia należy lekko naciskać pedał hamulca i kontrolować prędkość pojazdu biegami.
- Zjeżdżanie ze wzniesienia na biegu neutralnym lub wyłączanie silnika jest niebezpieczne, ponieważ w takim przypadku można zwalniać tylko za pomocą hamulca, co może doprowadzić do jego przegrzania i pogorszenia lub utraty funkcji hamowania. W związku z tym należy pozostawić silnik włączony i nigdy nie pozostawiać pojazdu na biegu jałowym podczas zjeżdżania ze wzniesienia.
- Jeśli nie można wjechać pod górę, nie należy próbować zawracać, zamiast tego należy włączyć bieg wsteczny i wycofać. W przeciwnym razie pojazd może się przewrócić.
- Jeśli pojazd jedzie po pochyłości i istnieje prawdopodobieństwo, że się przewróci,

### Ostrzeżenie

należy natychmiast skierować pojazd na łagodniejsze wzniesienie.

### Uwaga

- Gdy nachylenie zbocza przekracza 15°, zaleca się jazdę na niskim biegu (1., 2.), aby nie dopuścić do spadku mocy.
- Nie zatrzymywać pojazdu a stromym zboczu.

## Parkowanie na wzniesieniach

### Etapy parkowania:

1. Włączyć hamulec postojowy.
2. Ustawić dźwignię zmiany biegów na biegu neutralnym.
3. Podczas parkowania na wzniesieniu należy zmienić kierunek kół, aby zapobiec włączeniu się pojazdu do ruchu, jak pokazano na rysunku.
  - (1) W przypadku parkowania w dół wzniesienia przy krawężniku należy obrócić koło w kierunku krawężnika i podjechać do przodu, aż koło dotknie krawężnika, a następnie zaciągnąć hamulec postojowy.

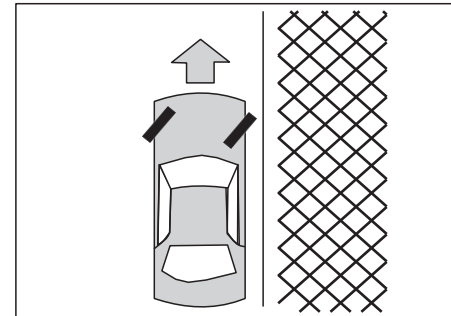

1

2

3

4

5

6

7

8

## Uruchamianie i prowadzenie pojazdu

(2) W przypadku parkowania tyłem w dół wzniesienia przy krawężniku należy obrócić koło w kierunku krawężnika i podjechać do przodu, aż koło dotknie krawężnika, a następnie zaciągnąć hamulec postojowy.

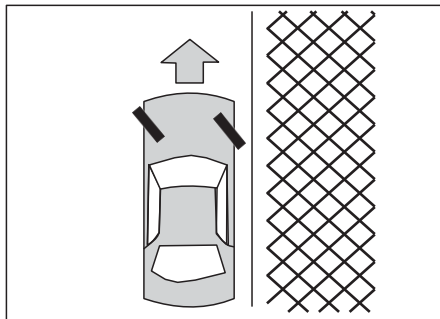

(3) Podczas parkowania pod górę lub w dół wzniesienia, gdy nie ma krawężników, należy umieścić kamienie lub klocki w miejscu ustawienia kół, aby zapobiec przypadkowemu przemieszczeniu się pojazdu.

## Jazda w niskich temperaturach

### Ostrzeżenie

- Podczas jazdy po śliskiej nawierzchni należy zachować większą odległość od poprzedzającego pojazdu.
- Oblodzona i zaśnieżona droga jest bardzo gładka i trudna do pokonywania. W takich przypadkach przyczepność pojazdu znacznie się zmniejsza. Należy unikać gwałtownego przyspieszania i hamowania.
- Podczas jazdy po oblodzonej lub zaśnieżonej drodze należy unikać gwałtownego hamowania i skręcania.
- Podczas jazdy po mokrej i śliskiej nawierzchni nie używać tempomatu.

## Akumulator

W niskich temperaturach, jeśli w pojeździe jest rozładowany akumulator, płyn w akumulatorze zamarznie i dojdzie do jego uszkodzenia. Aby zapewnić prawidłowe działanie akumulatora, należy go regularnie sprawdzać.

**Wymiana na wysokiej jakości płyn chłodzący** Należy używać płynu chłodzącego określonej jakości oraz wymieniać go i dolewać zgodnie z wymaganiami konserwacyjnymi. Po rozpoczęciu sezonu zimowego należy sprawdzić płyn chłodzący i określić, czy jego temperatura zamarzania jest zgodna z przewidywanymi temperaturami.

**Wymiana oleju silnikowego zimą** Przy niektórych temperaturach w zimie sugerujemy stosowanie oleju silnikowego o niskiej lepkości. Jeśli nie można określić, jaki olej silnikowy jest potrzebny, należy zwrócić się o pomoc do autoryzowanego serwisu.

## Kontrola pióra wycieraczki

Przed uruchomieniem wycieraczek należy sprawdzić, czy pióro wycieraczki nie przymarzło do przedniej szyby. Jeśli jest zamrożone, należy poczekać, aż lód stopnieje i będzie mogło się swobodnie poruszać.

### Kontrola nawiewu

Po obfitych opadach śniegu należy oczyścić otwory wentylacyjne.

**Zapobieganie zamarznięciu zamka** Aby zapobiec zamarznięciu zamka, można włączyć do otworu na kluczyk płyn odladzający lub glicerynę. Jeśli otwór na kluczyk jest pokryty lodem, należy rozpylić płyn odladzający w jego kierunku, aby go usunąć.

### Wyposażenie opon

1. Jeżeli na kołach przednich/tylnych pojazdu zamontowane są opony śniegowe, rozmiar, zakres nośności, konstrukcja i typ opon przednich/tylnych muszą być takie same.
2. W przypadku jazdy w ciężkich warunkach zimowych wszystkie koła powinny być wyposażone w odpowiednie opony.
3. Aby zwiększyć przyczepność na zamarzniętej drodze, można użyć opon z kolcami antypoślizgowymi. W niektórych regionach zabronione jest jednak używanie takich opon. Dlatego przed ich zamontowaniem należy zapoznać się z odpowiednimi przepisami lokalnymi.

4. W razie potrzeby można użyć łańcuchów na opony. Należy sprawdzić, czy rozmiar łańcucha jest zgodny z rozmiarem opony pojazdu i zamontować go zgodnie z instrukcjami producenta.

**Specjalne wyposażenie do użycia zimą** Zaleca się wyposażenie pojazdu w następujące urządzenia zimą:

1. Skrobaczka i twarda szczotka do usuwania lodu i śniegu przylegającego do szyb.
2. Sztywna płaska łopata,
3. Lina, którą można wyciągnąć pojazd z zaspły śnieżnej.

### Odporność na korozję

Środek chemiczny stosowany do odladzania dróg jest bardzo żrący, co przyspiesza korozję i uszkodzenie części podwozia pojazdu.

### Hipnoza drogowa

Hipnoza drogowa odnosi się do senności odczuwanej przez kierowcę na łagodnie wznoszącej się drodze, gdzie widać tylko powtarzające się krajobrazy i słychać tylko hałas wytwarzany przez opony lub wiejący wiatr. Należy przestrzegać poniższych zasad, aby uniknąć znużenia podczas prowadzenia pojazdu:

1. Upewnić się, że wnętrze pojazdu jest dobrze wentylowane i komfortowo przystosowane.
2. Nie kierować wzroku w jednym kierunku i na przemian sprawdzać lusterka zewnętrzne oraz informacje na tablicy wskaźników.
3. W przypadku uczucia senności zatrzymać się i odpocząć.

1

2

3

4

5

6

7

8

## Uruchamianie i prowadzenie pojazdu

### Tempomat adaptacyjny (ACC)

Po włączeniu systemu ACC pojazd może automatycznie kontrolować prędkość w zakresie 0-150 km/h, a także można ustawić odległość między pojazdem a pojazdem poprzedzającym. Poniżej przedstawiono poszczególne funkcje:

- Gdy przed pojazdem na tym samym pasie ruchu nie ma żadnych pojazdów, pojazd będzie poruszał się z ustawioną prędkością, tak jak w przypadku zwykłego tempomatu; gdy przed pojazdem pojawi się inny pojazd, pojazd automatycznie zwolni, aby zapewnić, że odległość między dwoma pojazdami mieści się w ustawionej bezpiecznej odległości.
- Gdy odległość między dwoma pojazdami jest równa bezpiecznej odległości, włączana jest funkcja kontroli prędkości, co oznacza, że pojazd porusza się z taką samą prędkością jak pojazd poprzedzający.
- Gdy pojazd jadący z przodu na tym samym pasie ruchu zmieni pas lub gwałtownie przyspieszy, co spowoduje, że żaden pojazd nie będzie jechał z przodu, pojazd automatycznie przyspieszy, przywracając ustawioną prędkość.

Wybranie trybu inteligentnego tempomatu umożliwi utrzymanie pojazdu na środku pasa ruchu podczas jazdy.



### Ostrzeżenie

- System może być używany tylko wtedy, gdy pasy ruchu są wyraźnie oznaczone.
- System ACC to system zwiększający komfort jazdy, a nie system bezpieczeństwa, wykrywania przeszkód czy ostrzegania przed kolizją. Kierowca musi zawsze zachować kontrolę nad pojazdem i ponosi pełną odpowiedzialność za jego prowadzenie.
- Kierowca musi dostosować odległość od poprzedzającego pojazdu w zależności od natężenia ruchu i aktualnych warunków pogodowych. Po odpowiednim ustawieniu systemu ACC kierowca musi upewnić się, że może w każdej chwili spowolnić pojazd aż do jego zatrzymania.
- Obowiązkiem kierowcy jest utrzymywanie odległości od pojazdów jadących z przodu. System ACC nadaje się do użytku na autostradach, drogach szybkiego ruchu i innych drogach spełniających warunki, ale nie na drogach miejskich lub górskich.

 **Ostrzeżenie**

- System ACC nie reaguje na. pieszych.
- System ACC nie reaguje na. nieruchome lub wolno poruszające się pojazdy lub obiekty i na nadjeżdżające pojazdy.
- System ACC może wspomagać kierowcę, ale nie może go zastąpić. Nawet jeśli system ACC jest włączony, kierowca nadal musi zachować ostrożność i przestrzegać przepisów ograniczenia prędkości.
- Jeśli podczas działania systemu ACC kierowca naciśnie pedał przyspieszenia, kierowca przejmie kontrolę nad pojazdem, a system tymczasowo przejdzie w stan oczekiwania. Jeśli pedał przyspieszenia zostanie zwolniony w krótkim czasie, system będzie kontynuował działanie. Jeśli czas przyspieszania jest zbyt długi, system ACC wyłączy się i będzie musiał zostać zresetowany lub ponownie aktywowany.
- Gdy pojazd wjeżdża w zakręt lub z niego wyjeżdża,

 **Ostrzeżenie**

wybór pojazdu docelowego z przodu może być opóźniony lub zakłócony, w którym to przypadku pojazd może nie hamować zgodnie z oczekiwaniami lub hamować zbyt późno.

- W niektórych przypadkach (np. nagle zwolnienie pojazdu poprzedzającego, zbyt szybka zmiana pasa ruchu lub zbyt mała odległość bezpieczeństwa) system ACC nie ma wystarczająco dużo czasu, aby zmniejszyć prędkość względną. W takim przypadku kierowca musi odpowiednio zareagować.
- Jeśli pojazd jadący z przodu gwałtownie hamuje (zatrzymanie awaryjne), system ACC może nie zareagować lub zareagować zbyt późno, powodując ryzyko wypadku. W takim przypadku kierowca nie zostanie poproszony o przejęcie kontroli nad pojazdem i będzie musiał zareagować z wyprzedzeniem.
- Na ostrych zakrętach pojazd jadący z przodu może na krótki czas zniknąć z pola widzenia przedniego radaru, powodując przyspieszenie pojazdu.
- Jeśli pojazd jedzie zbyt blisko



 **Ostrzeżenie**

sąsiedniego pasa ruchu lub inny pojazd na sąsiednim pasie ruchu jedzie zbyt blisko pojazdu, system ACC może rozpocząć hamowanie względem tego pojazdu.

- Jeśli inny pojazd nagle przemieści się na pas ruchu pojazdu z włączonym systemem ACC i znajdzie się w zasięgu wykrywania radaru, zostanie rozpoznany jako pojazd docelowy, co może prowadzić do silnego lub opóźnionego hamowania.
- W niektórych warunkach wykrywanie może być zakłócone lub opóźnione, na przykład gdy obszar wykrywania radaru jest zbyt mały (np. rowery, piesi, rowery elektryczne itp.,). W takim przypadku system może nie być w stanie ocenić odległości od poprzedzającego pojazdu, co doprowadzi do opóźnienia lub braku reakcji. W takim przypadku kierowca musi odpowiednio zareagować. Ponadto na wykrywanie radaru mogą mieć wpływ

1
2
3
4
5
6
7
8

## Uruchamianie i prowadzenie pojazdu

 Ostrzeżenie	 Ostrzeżenie	 Ostrzeżenie
<p>zakłócenia elektromagnetyczne, powodujące opóźnienia lub zakłócenia.</p> <ul style="list-style-type: none"><li>● Pole widzenia przedniego radaru nie może być zakłócanie przez zanieczyszczenia. Gdy jest ono całkowicie pokryte śniegiem lub lodem, system ACC zostanie wyłączony, a informacja o wyłączeniu systemu zostanie przekazana kierowcy na tablicy wskaźników.</li><li>● Wibracje mogą mieć wpływ na kalibrację przedniego radaru, powodując pogorszenie działania ACC. W takim przypadku radar musi zostać ponownie sprawdzony lub skalibrowany.</li><li>● Gdy pojazd poprzedzający hamuje i zatrzymuje się, pojazd z włączonym systemem ACC odpowiednio zwolni i zatrzyma się. Gdy pojazd poprzedzający ruszy i przyspieszy w krótkim czasie, pojazd z włączonym systemem ACC automatycznie podąży za nim i przyspieszy (nie przekraczając ustawionej prędkości jazdy).</li></ul>	<p>Jeśli pojazd poprzedzający ruszy i przyspieszy po dłuższym czasie, kierowca musi lekko nacisnąć pedał przyspieszenia lub nacisnąć przycisk po lewej stronie kierownicy SET, aby potwierdzić kontynuowanie jazdy za pojazdem poprzedzającym w oparciu o warunki drogowe.</p> <ul style="list-style-type: none"><li>● System ACC nie jest w stanie wykryć wystających elementów pojazdu znajdującego się przed nim (takich jak tylny hak holowniczy, boczne elementy wystające, przedmioty umieszczone na dachu lub zainstalowane akcesoria). Podczas jazdy w pobliżu takich pojazdów należy wyłączyć system ACC i uruchomić hamulce zgodnie z aktualną sytuacją.</li><li>● Gdy pojazd z włączonym systemem ACC porusza się po powierzchni drogi z metalowymi przedmiotami, takimi jak stalowe płyty do naprawy dróg, szyny kolejowe i wystające metalowe pokrywy włazów, działanie przedniego radaru może zostać zakłócone</li></ul>	<p>i może on nie działać prawidłowo, powodując błędy reakcji ACC.</p> <ul style="list-style-type: none"><li>● Nie należy używać systemu ACC podczas holowania innych pojazdów.</li><li>● Aby zapewnić bezpieczeństwo, nie należy używać systemu ACC podczas jazdy po drogach o słabej widoczności, po drogach pochyłych, krętych drogach górskich lub na mokrych i śliskich odcinkach (np. pokrytych śniegiem, wodą lub lodem).</li><li>● Kierowca musi być zawsze gotowy do przejęcia kontroli nad pojazdem i przyspieszania lub hamowania.</li><li>● Gdy system ACC poprosi kierowcę o przejęcie kontroli, kierowca powinien natychmiast przejąć kontrolę nad pojazdem, potwierdzić odległość od poprzedzającego pojazdu i zahamować, aby zapewnić bezpieczeństwo.</li><li>● Przedni radar znajduje się pośrodku dolnej kratki przedniego zderzaka. Nie należy go zasłaniać ani przyklejać do niego żadnych przedmiotów, ponieważ może to spowodować</li></ul>

### Ostrzeżenie

ograniczenie wydajności radaru lub nieprawidłowe działanie. Należy regularnie czyścić powierzchnię radaru.

- Nie należy instalować żadnych metalowych przedmiotów (takich jak tablice rejestracyjne) przed przednim radarem lub na akcesoriach, ponieważ może to spowodować pogorszenie pracy radaru lub jego nieprawidłowe działanie.
- Pozycja montażowa przedniego radaru została skalibrowana w momencie dostawy. Wszelkie modyfikacje przedniego zderzaka, które mają wpływ na wysokość podwozia pojazdu, mogą spowodować nieprawidłowe działanie radaru lub ograniczenie jego wydajności, co może prowadzić do awarii systemu ACC.

### Obsługa przełączników

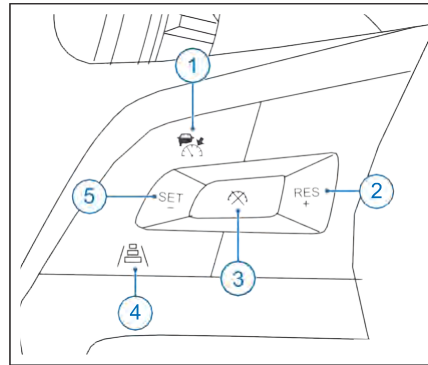

#### 1. Przycisk główny tempomatu adaptacyjnego



Nacisnąć przycisk, aby włączyć lub wyłączyć tempomat adaptacyjny.

W przypadku awarii systemu

zapali się lampka ostrzegawcza  na tablicy wskaźników. Należy niezwłocznie udać się do autoryzowanego serwisu w celu naprawy.

#### 2. Przywracanie/przyspieszanie



Naciśnięcie tego przycisku powoduje przywrócenie lub zwiększenie ostatnio ustawionej prędkości jazdy.

#### 3. Przycisk anulowania tempomatu



Nacisnąć przycisk, aby anulować tempomat.

#### 4. Ustawienie odległości



Domyślnie odległość za pojazdem jest ustawiona na średnią. Każde naciśnięcie przycisku powoduje jednokrotną zmianę odległości między pojazdami w cyklicznej kolejności „średnia → bliska → daleka → średnia”.

#### 5. Ustawianie/zwalnianie



Nacisnąć przycisk, aby ustawić lub zmniejszyć prędkość tempomatu.

Po uruchomieniu pojazdu prędkość tempomatu nie zostanie zapamiętana, można ją aktywować tylko za pomocą przycisku, a bieżąca prędkość zostanie ustawiona jako prędkość tempomatu.

1

2

3

4

5

6

7

8

## Uruchamianie i prowadzenie pojazdu



### Warunki eksploatacji

Aby aktywować system ACC, muszą być spełnione następujące warunki:

- (1) Nacisnąć główny przełącznik tempomatu adaptacyjnego , aby aktywować system tempomatu adaptacyjnego;
- (2) Pojazd znajduje się w położeniu D;
- (3) Silnik jest włączony
- (4) Hamulec postojowy nie jest włączony;
- (5) Wszystkie drzwi, maska i kłapa bagażnika są zamknięte.
- (6) Pedał hamulca nie jest wciśnięty;
- (7) Kierowca ma zapięty pas bezpieczeństwa.
- (8) System ESC nie jest wyłączony;
- (9) Gdy pojazd porusza się stabilnie, system ESC nie ingeruje w jego działanie;
- (10) Nie występują żadne problemy wpływające na działanie przedniego radaru, takie jak usterka, zanieczyszczenie lub wysoka temperatura.

### Ustawianie tempomatu adaptacyjnego

Metoda aktywacji tempomatu adaptacyjnego jest zgodna z metodą aktywacji tempomatu:

1. Dotknąć „Ustawienia systemu ADAS ADAS → Asystent” w MP5, aby wybrać „Tempomat adaptacyjny” (dotknąć MP5, jeśli włączony jest bieg P).
2. Gdy pojazd pracuje normalnie, nacisnąć główny przełącznik tempomatu adaptacyjnego , aby aktywować system ACC.
3. Gdy system ACC jest włączony, nacisnąć  $\text{SET}$ , aby ustawić bieżącą prędkość jako prędkość tempomatu; jeśli prędkość tempomatu ACC jest już zapisana w systemie, można nacisnąć  $\text{RES}$   $+$ , aby ją przywrócić i ustawić jako bieżącą prędkość tempomatu. Lampka  na tablicy wskaźników zmieni kolor na zielony.
4. Nacisnąć  $\text{RES}$   $+$  (resume/accelerate) lub  $\text{SET}$  (set/ decelerate), aby zwiększyć lub zmniejszyć prędkość jazdy.

Podczas jazdy z tempomatem, wraz ze zmianą prędkości pojazdu poprzedzającego, na tablicy wskaźników będą wyświetlane różne wartości odległości od pojazdu poprzedzającego.



Gdy radar wykryje pojazd poprzedzający, zostanie to zasygnalizowane na wyświetlaczu. Jeśli odległość od poprzedzającego pojazdu będzie coraz mniejsza, na tablicy wskaźników pojawi się obszar ostrzegawczy przed pojazdem, a wskaźnik zmieni kolor z zielonego na pomarańczowy lub czerwony.

### ! Uwaga

- Po aktywacji systemu ACC kierowca nadal musi trzymać obie ręce na kierownicy.
- Jeśli kierowca nie położy obu rąk na kierownicy, na tablicy wskaźników pojawi się przypomnienie o konieczności trzymania kierownicy.
- Jeśli system wykryje, że kierowca nadal nie trzyma rąk na kierownicy, inteligentny system wspomagania kierowcy przejdzie w tryb gotowości i przypomni kierowcy o konieczności przejścia kontroli nad pojazdem.

### Wyłączanie tempomatu adaptacyjnego

System tempomatu adaptacyjnego można wyłączyć w następujący sposób:

1. Lekko wcisnąć pedał hamulca.
2. Nacisnąć przycisk anulowania tempomatu .
3. Nacisnąć główny wyłącznik tempomatu adaptacyjnego .

### Należy jak najszybciej udać się do autoryzowanego serwisu w celu przeprowadzenia konserwacji:

- Przedni radar został zdemontowany i ponownie zamontowany;
- Pojazd uległ kolizji;
- ACC nie działa prawidłowo. Lampa ostrzegawcza  na tablicy wskaźników zapala się i nie może samoczynnie powrócić.

### Elektroniczna blokada mechanizmu różnicowego

#### Wprowadzenie do blokady mechanizmu różnicowego

Gdy koło napędowe ślizga się, blokada mechanizmu różnicowego zapewni, że drugie koło napędowe nadal będzie w stanie uzyskać wystarczający moment obrotowy, zapewniając wystarczającą siłę napędową, aby pojazd mógł wydostać się z przeszkody.

#### Ostrzeżenie

- Nie należy modyfikować zespołu układu napędowego i układu przekładniowego pojazdu, aby uniknąć uszkodzenia blokady mechanizmu różnicowego.
- Przełącznik blokady mechanizmu różnicowego można używać tylko wtedy, gdy pojazd jest nieruchomy.
- Blokada mechanizmu różnicowego jest używana tylko wtedy, gdy pojazd wyjeżdża z przeszkody, i należy ją natychmiast zwolnić po wyjechaniu z przeszkody.
- Po zablokowaniu mechanizmu różnicowego należy ostrożnie sterować pojazdem. Nie wolno wykonywać gwałtownych skrętów, ponieważ może to poważnie wpłynąć na stabilność pojazdu i zwiększyć ryzyko wypadku.

### Ręczne blokowanie i odblokowywanie

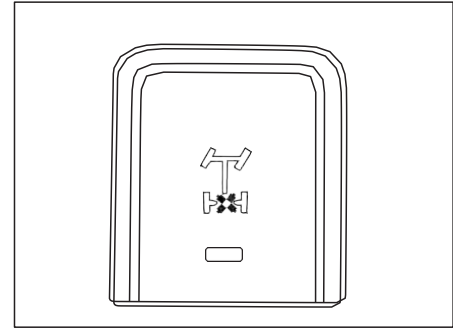

Uruchomić pojazd i nacisnąć przycisk blokady mechanizmu różnicowego tylnej osi, aby zablokować lub odblokować blokadę mechanizmu różnicowego tylnej osi. Gdy zapali się kontrolka na przycisku i kontrolka blokady mechanizmu różnicowego tylnej osi  (zielona) na tablicy wskaźników, oznacza to, że blokada została skutecznie uruchomiona. Gdy kontrolka na przycisku i kontrolka blokady mechanizmu różnicowego tylnej osi na tablicy wskaźników zgasną, oznacza to, że blokada została skutecznie zwolniona. Jeśli kontrolka na przycisku miga przez kilka sekund, a następnie gaśnie,

1

2

3

4

5

6

7

8

## Uruchamianie i prowadzenie pojazdu

kontrolka  blokady mechanizmu różnicowego tylnej osi (żółta) na tablicy wskaźników miga przez kilka sekund, a następnie gaśnie, oznacza to, że blokada nie zadziałała.

### Ustawienie alarmu przekroczenia prędkości

Podczas jazdy z zablokowaną blokadą mechanizmu różnicowego tylnej osi, jeśli kontrolka na przycisku miga, a lampka  (zielona) na tablicy wskaźników również miga, oznacza to, że prędkość pojazdu jest zbyt wysoka. Należy zwolnić.

### Automatyczne odblokowanie przy przekroczeniu prędkości

Podczas jazdy z zablokowaną blokadą mechanizmu różnicowego tylnej osi, jeśli prędkość pojazdu przekroczy 40 km/h, blokada mechanizmu różnicowego tylnej osi zostanie automatycznie odblokowana.

### Alarm usterki

W przypadku usterki systemu blokady mechanizmu różnicowego lampka blokady mechanizmu różnicowego tylnej osi  (żółta) na tablicy wskaźników będzie normalnie świecić. Po włączeniu zasilania pojazdu rozlegnie się sygnał alarmowy. W takim przypadku skontaktować się z autoryzowanym serwisem w celu przeprowadzenia kontroli.

### System monitorowania martwego pola (BSD)

System monitorowania martwego pola monitoruje martwy obszar z boku pola widzenia kierowcy za pomocą dwóch radarów wykorzystujących fale milimetrowe.

Gdy w obszarze tym pojawi się inny pojazd i spełnione zostaną warunki ostrzegawcze, lampka ostrzegawcza w odpowiednim lusterku zewnętrznym ostrzeże kierowcę o zbliżającym się z nim pojeździe. W takim przypadku nie należy zmieniać pasa ruchu.

System monitorowania martwego pola jest aktywowany, gdy prędkość pojazdu przekracza 20 km/h.

#### Ostrzeżenie

- Niezastosowanie się do ostrzeżeń i instrukcji dotyczących prawidłowego korzystania z systemu monitorowania martwego pola może spowodować poważne obrażenia lub wypadek.
- Czujniki radarowe nie są w stanie wykryć wszystkich pojazdów w każdych okolicznościach, a nieostrożne i niekontrolowane korzystanie z systemu może prowadzić do wypadków i poważnych obrażeń. System nie może zastąpić uwagi kierowcy.
- Jeśli pojazd nadjeżdżający z tyłu

#### Ostrzeżenie

porusza się odpowiednio szybko, ostrzeżenie nie zostanie wyświetlone na czas!

- System monitorowania martwego pola nie może zastąpić prawidłowych procedur jazdy i nie jest przeznaczony do unikania kontaktu z pojazdami lub obiektami. Podczas zmiany pasa ruchu należy zawsze korzystać z lusterek zewnętrznych, aby obserwować otoczenie i upewnić się, że jest ono bezpieczne. Nie należy polegać wyłącznie na systemie monitorowania martwego pola.
- Podczas jazdy po łuku, jeśli promień łuku jest zbyt mały, system nie może zapewnić prawidłowego ostrzeżenia!
- Widoczność czujników radarowych może być ograniczona z powodu deszczu, śniegu i gwałtownych rozprysków wody, co może spowodować, że system nie rozpozna pojazdu na czas. Należy zawsze utrzymywać kierunek jazdy i obserwować otoczenie.
- System monitorowania martwego pola

### Ostrzeżenie

nie może zagwarantować 100% wykrycia konwencjonalnych pojazdów (takich jak: samochody osobowe, ciężarówki, motocykle, pojazdy elektryczne lub rowery) w martwym polu, dlatego kierowca musi zachować ostrożność i oceniać sytuację, aby uniknąć niebezpieczeństwa!

- Gdy tylny radar jest narażony na silne wibracje lub uderzenia, lub gdy tylny zderzak jest narażony na uderzenia i odkształcenia, kalibracja tylnego radaru zostanie zakłócona, co zmniejszy wydajność systemu. W takim przypadku należy skontaktować się z autoryzowanym serwisem w celu przeprowadzenia profesjonalnej kontroli i kalibracji!

### Uwaga

- Aby nie zakłócać działania systemu, w obszarze czujnika radarowego na tylnym zderzaku nie powinny znajdować się żadne przedmioty (takie jak etykiety i bagażniki rowerowe).
- Jeśli pojazd jest holowany, system monitorowania martwego pola nie będzie działał prawidłowo. Należy upewnić się, że system jest wyłączony.
- Obszar wyświetlania lusterek zewnętrznych nie może być zasłonięty.
- Tylne radary są zainstalowane po obu stronach tylnego zderzaka pojazdu, a w polu widzenia czujników radarowych nie powinny znajdować się żadne przeszkody. Aby zapewnić normalne działanie systemu, w obszarze czujników nie powinien zalegać śnieg ani lód.

### Tryb wyświetlania

System monitorowania martwego pola pomaga kierowcy ocenić warunki ruchu w martwym polu lusterek zewnętrznych i za pojazdem za pomocą czujników radarowych; podczas zmiany pasa ruchu system ostrzega kierowcę za pomocą wskaźników wyświetlanych na lewym i prawym lusterku zewnętrznym.

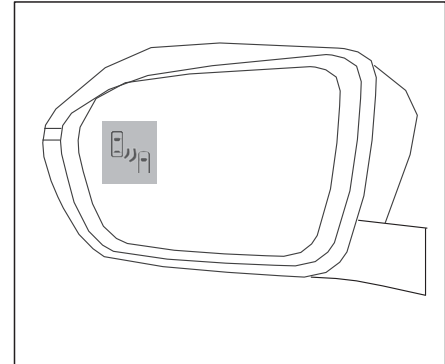

**Standardowy tryb wyświetlania:** Gdy system wykryje inne pojazdy w martwym polu z tyłu i stwierdzi, że zmiana pasa ruchu będzie niebezpieczna, wskaźnik pozostanie włączony.

1

2

3

4

5

6

7

8

## Uruchamianie i prowadzenie pojazdu

**Rozszerzony tryb wyświetlania:** Gdy system wykryje, że w tylnym martwym polu znajdują się inne pojazdy, a kierunkowskaz monitorowanego kierunku jest włączony, wskaźnik mignie wielokrotnie.

### Obsługa systemu monitorowania martwego pola

Funkcję systemu monitorowania martwego pola można włączać i wyłączać, klikając menu „Ustawienia pojazdu”→

Wspomaganie kierowcy→ Tylny radar fal milimetrowych” na ekranie wyświetlacza wielofunkcyjnego System obejmuje pięć podfunkcji: wykrywanie martwego pola, asystent zmiany pasa ruchu, ostrzeżenie podczas cofania w bok, ostrzeżenie o otwieraniu drzwi

oraz ostrzeżenie o kolizji z tyłu, które można włączyć lub wyłączyć oddzielnie.

### Wykrywanie martwego pola

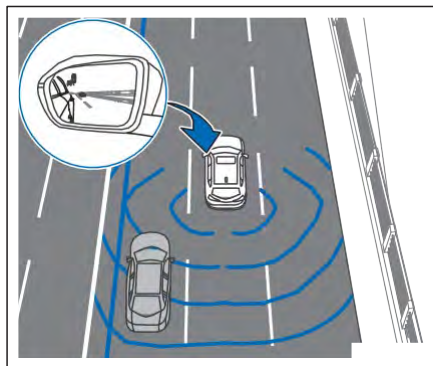

System BSD monitoruje obszar około 10 m za pojazdem po obu stronach (obszar sąsiedniego pasa ruchu po lewej i prawej stronie pojazdu).

System nie mierzy szerokości pasa ruchu i działa w oparciu o stałą szerokość. System monitoruje lewy i prawy pas ruchu. Gdy pojazd nie porusza się środkiem pasa lub porusza się wąskimi pasami, system może nie być w stanie monitorować pojazdów poruszających się sąsiednimi pasami.

System monitoruje tylko sąsiednie pasy po

### Asystent zmiany pasa ruchu (LCA)

System wykrywa odległość i różnicę prędkości między zbliżającym się pojazdem a pojazdem. Tylko w przypadku, gdy system узна, że różnica prędkości i odległość między pojazdami stwarzają zagrożenie dla zmiany pasa ruchu, poinformuje o tym kierowcę za pomocą wskaźników na lusterkach zewnętrznych. Gdy pojazd jest wyprzedzany przez inny pojazd, wskaźniki na lusterkach zewnętrznych zaświecą się. Jeśli różnica prędkości podczas wyprzedzania jest mniejsza niż wartość zadana, gdy pojazd wjedzie w martwe pole, system wykryje to i zaświecą się wskaźniki na lusterkach zewnętrznych

lewej i prawej stronie pojazdu.

Gdy różnica prędkości jest duża, wskaźniki na lusterkach zewnętrznych nie będą się świecić.

System LCA monitoruje obszar od 0 m do 60 m za sąsiednimi pasami ruchu po lewej i prawej stronie pojazdu.

System asystenta zmiany pasa ruchu ma dwa tryby wyświetlania: standardowy i rozszerzony.

## Uruchamianie i prowadzenie pojazdu

System rozpoznaje zamiar jazdy na podstawie tego, czy kierunkowskaz jest włączony i informuje kierowcę w odpowiednim trybie wyświetlania.

**Standardowy tryb wyświetlania:** Gdy kierunkowskazy nie są włączone, a system wykryje, że różnica prędkości i odległość między pojazdem z tyłu a pojazdem stwarzają zagrożenie dla zmiany pasa ruchu, wskaźniki na lusterkach zewnętrznych zaświecą się.

**Rozszerzony tryb wyświetlania:** Po włączeniu kierunkowskazu, gdy system wykryje, że różnica prędkości i odległość

między pojazdem z tyłu a pojazdem stwarzają zagrożenie dla zmiany pasa ruchu, wskaźniki na lusterkach zewnętrznych zaświecą się.

### Ostrzeżenie o ruchu poprzecznym (CTA)

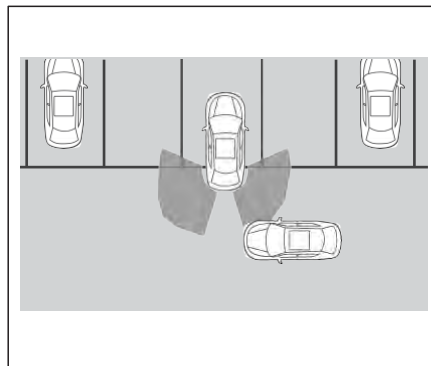

Gdy pojazd znajduje się na biegu wstecznym (R) i cofa z prostopadłego miejsca parkingowego, system nie wykryje pojazdów, motocykli lub rowerów elektrycznych poruszających się poprzecznie za pojazdem z powodu przeszkód po obu stronach. Funkcja poinformuje kierowcę o ryzyku kolizji z tyłu za pomocą wskaźników na lusterkach zewnętrznych i sygnału dźwiękowego.

### Ostrzeżenie o otwartych drzwiach (DOW)

Gdy pojazd jest przełączony na bieg N lub zaparkowany na biegu P, ze względu na ograniczoną widoczność pasażerów wewnątrz pojazdu, trudno jest obserwować zbliżające się pojazdy lub pojazdy elektryczne znajdujące się za pojazdem. W tym momencie istnieje ryzyko kolizji po otwarciu drzwi. Funkcja przewiduje potencjalne ryzyko kolizji i przypomina pasażerom po odpowiedniej stronie, że otwarcie drzwi spowoduje kolizję, utrzymując stale włączone wskaźniki na lusterkach zewnętrznych. Gdy drzwi zostaną otwarte, niebezpieczeństwo

jest ponownie sygnalizowane przez sygnał dźwiękowy.

1

2

3

4

5

6

7

8

### System ostrzegania przed kolizją z tyłu (RCW)

Gdy obiekty takie jak inne pojazdy na danym pasie ruchu znajdują się blisko pojazdu i istnieje ryzyko kolizji, funkcja ostrzegania o kolizji z tyłu emituje alarm ostrzegający kierowcę o zbliżających się niebezpiecznych obiektach. Gdy pojazd zatrzymuje się lub jedzie ze stałą prędkością, a promień krzywizny zakrętu jest większy niż 250 m, radar wykrywający martwe pole może monitorować pas bezpośrednio za pojazdem i analizować trajektorię ruchu pojazdów w tym obszarze. Jeśli potencjalny czas wystąpienia kolizji jest krótszy niż ustalony czas reakcji, natychmiast pojawi się ostrzeżenie.

### Asystent ostrzegania o zjechaniu z pasa ruchu (LDW)

Jeśli pojazd jest wyposażony w system ostrzegania o zjechaniu z pasa ruchu, system zbiera w czasie rzeczywistym oznaczenia pasa ruchu za pomocą przedniej kamery i uzyskuje parametry pojazdu na bieżącym pasie ruchu poprzez przetwarzanie obrazu. W przypadku wykrycia zjechania pojazdu z pasa ruchu czujnik zbiera dane o ruchu drogowym i kierowcy, a następnie wysyła sygnały ostrzegawcze przez kontroler, aby zapewnić kierowcy więcej czasu na reakcję. Jeśli kierowca włączy kierunkowskaz i zmieni pas ruchu, asystent nie wyświetli żadnego komunikatu. System działa w zakresie prędkości od 60 km/h do 120 km/h. Gdy prędkość pojazdu przekroczy 60 km/h, system ostrzegania o zjechaniu z pasa ruchu zostanie aktywowany.



### Ostrzeżenie

- System ostrzegania o zjechaniu z pasa ruchu jest narzędziem pomocniczym dla kierowców. Kierowca jest odpowiedzialny za zwracanie uwagi na warunki drogowe i bezpieczną jazdę. Nie zapobiega on jednak wypadkom spowodowanym nieostrożną lub niebezpieczną jazdą.
- Automatyczna zmiana pasa ruchu nie zadziała we wszystkich sytuacjach na drodze, w każdych warunkach drogowych i pogodowych.
- W przypadku trudnych warunków pogodowych (ulewa, śnieg itp.) lub gdy linia pasa ruchu nie jest widoczna, działanie systemu jest ograniczone.
- Podczas jazdy nie należy zasłaniać widoku kamery (znajdującej się nad przednią szybą), ponieważ może to spowodować nieprawidłowe działanie systemu. Należy pamiętać o wycieraniu i czyszczeniu!
- Podczas jazdy po łuku, jeśli promień łuku jest zbyt mały,

## Uruchamianie i prowadzenie pojazdu

### Ostrzeżenie

System nie będzie w stanie wydać ostrzeżenia!

- System generuje wyłącznie ostrzeżenia dźwiękowe i wizualne i nie ingeruje aktywnie w trajektorię pojazdu. Dlatego też, gdy pojawi się ostrzeżenie, kierowca musi samodzielnie ocenić sytuację i dostosować trasę jazdy!

### Uwaga

- System ostrzegania o zjechaniu z pasa ruchu ma na celu ostrzeżenie kierowców o spadku koncentracji lub zmęczeniu za pomocą ostrzeżeń. Gdy pojazd niezamierzenie zjedzie z pasa ruchu, asystent ostrzeże kierowcę za pomocą lampki ostrzegawczej i sygnału dźwiękowego, zapewniając kierowcy więcej czasu na reakcję i zmniejszając tym samym ryzyko wypadku spowodowanego przez przypadkowe opuszczenie pasa ruchu.

Kliknąć [Ustawienia] → [Pomoc] w MP5, aby ustawić przełącznik, tryb i czułość systemu ostrzegania o zjechaniu z pasa ruchu.

### Interfejs ostrzegawczy

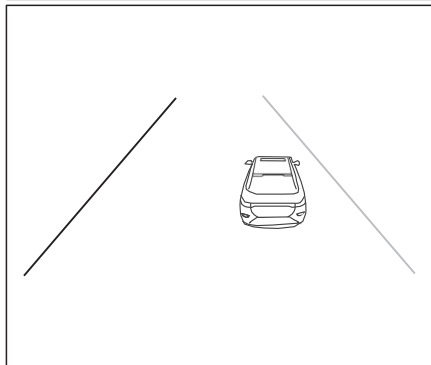
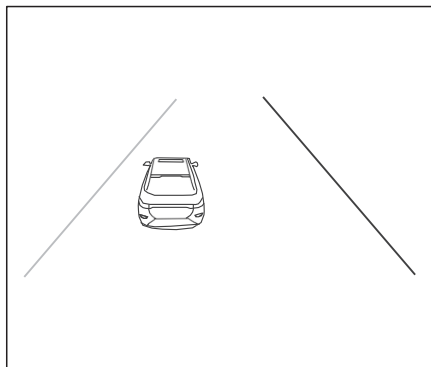

Gdy system ostrzegania o zjechaniu z pasa ruchu wykryje, że pojazd zjechał z linii pasa ruchu, odpowiednia boczna linia pasa ruchu zostanie wyświetlona na czerwono.

Tablica wskaźników wyświetla linie pasów ruchu wykryte przez system i podświetla je na biało. Jeśli nie wykryto żadnych linii pasów ruchu, są one wyświetlane na szaro.

### W następujących sytuacjach nie zostanie wyświetlone ostrzeżenie o zjechaniu z pasa ruchu

- Włączone światła awaryjne;
- Działanie systemu ABS lub ESC;
- Nadmierny kąt skrętu kierownicy;
- Nadmierne poruszanie kierownicą;
- Włączony kierunkowskaz;
- Nadmierne przyspieszenie wzdłużne;
- Nadmierne przyspieszenie poprzeczne;
- Hamulec awaryjny.

1

2

3

4

5

6

7

8



## Uruchamianie i prowadzenie pojazdu

### Asystent utrzymania pasa ruchu (LKA)

Jeśli pojazd jest wyposażony w funkcję asystenta utrzymania pasa ruchu, system monitoruje pas ruchu przed pojazdem w czasie rzeczywistym za pomocą przedniej kamery. Gdy prędkość wynosi od 60 do 120 km/h, system steruje układem kierowniczym, aby utrzymać pojazd na pasie ruchu, poprawiając komfort jazdy.

#### Ostrzeżenie

- Asystent utrzymania pasa ruchu nie może automatycznie prowadzić pojazdu. Niewłaściwe użycie systemu lub brak ostrożności może prowadzić do wypadków drogowych, a nawet poważnych obrażeń. Dlatego kierowca powinien zawsze koncentrować się na sytuacji na drodze i warunkach ruchu, trzymając obie ręce na kierownicy i być w gotowości do wykonania manewru skręcania. Kierowca musi jechać właściwym pasem ruchu, aby zapobiec wypadkom, i zawsze ponosi odpowiedzialność za bezpieczeństwo.
- Asystent utrzymania pasa ruchu ma zastosowanie tylko na zwykłych nawierzchniach dróg w dobrym stanie i

#### Ostrzeżenie

- na wyznaczonym pasie ruchu.
- Prędkość pojazdu należy dostosować do widoczności, warunków pogodowych, warunków drogowych i ruchu drogowego oraz zachować odpowiednią odległość od pojazdu poprzedzającego.
- Gdy system jest aktywny, a kierowca nie trzyma kierownicy prawidłowo, system wyświetla ostrzeżenie o zwolnieniu kierownicy. Jeśli kierowca nadal nie trzyma kierownicy obiema rękami, funkcja ta zostanie wyłączona. Asystent utrzymania pasa ruchu nie zawsze prawidłowo rozpoznaje oznaczenia pasa ruchu i czasami może błędnie rozpoznać gorszą nawierzchnię drogi, niektóre konstrukcje drogowe lub inne obiekty jako oznaczenia pasa ruchu. W takim przypadku kierowca musi ręcznie kontrolować pojazd, aby wykonać natychmiastowy manewr skrętu.
- Należy zawsze zwracać uwagę na odpowiednie informacje wyświetlane na ekranie tablicy wskaźników i prowadzić pojazd zgodnie z wymaganiami.

#### Ostrzeżenie

- Jeśli przednia szyba, na której znajduje się kamera, jest zabrudzona lub uszkodzona, asystent utrzymania pasa ruchu może nie działać prawidłowo.
- Nadmierne zużycie opon lub zbyt niskie ciśnienie w oponach ma wpływ na działanie systemu.
- Gdy pojazd zjedzie z pasu ruchu na zakręcie, system może nie wyświetlić oddzielnego sygnału wyłączenia funkcji, dlatego należy zachować ostrożność podczas jazdy.
- Gwałtowne przyspieszenie lub hamowanie pojazdu lub szybkie skręcenie kierownicy może spowodować wyłączenie systemu.

### Jak korzystać z LKA

Użytkownicy mogą włączyć lub wyłączyć system asystenta utrzymania pasa ruchu poprzez w [Ustawienia] ->[Asystent] w MP5.

Gdy pojazd zbliża się do linii pasa ruchu, LKA aktywnie kontroluje pojazd, aby powrócił na pas ruchu, wykonując niewielki obrót kierownicą. Jeśli pojazd zbliża się do linii pasa ruchu, system ostrzega kierowcę za pomocą ikony na tablicy wskaźników.

Po włączeniu kierunkowskazu system nie koryguje toru jazdy ani nie wysyła ostrzeżenia.

### Wyświetlacz na tablicy wskaźników



Gdy system LKA jest aktywny, lampka na tablicy wskaźników świeci się na zielono.

Gdy lampka na tablicy wskaźników świeci się na żółto, oznacza to awarię systemu. Należy niezwłocznie udać się do autoryzowanego serwisu w celu naprawy.

### Awaryjne utrzymanie pasa ruchu

Gdy system wykryje, że kierowca nieumyślnie zjechał z pasa ruchu,

gdy zbliża się do linii pasa ruchu, skoryguje kierownicę, aby pojazd powrócił na pas ruchu, unikając zderzenia z pojazdem wyprzedzającym z tyłu lub pojazdem nadjeżdżającym z przeciwka.

System wykrywa również linie ciągłe i krawędzie jezdni, aby zapobiec zjechaniu pojazdu z pasa ruchu.

### System ostrzegania przed kolizją z przodu

#### (FCW)

Jeśli Państwa pojazd jest wyposażony w system ostrzegania przed kolizją z przodu (FCW), kierowca zostanie poinformowany o ryzyku zderzenia z pojazdem. Zasadniczo, gdy prędkość pojazdu jest mniejsza niż 30 km/h, system FCW nie uruchomi alarmu. Dotknąć [Ustawienia] ->[Asystent] w MP5, aby włączyć lub wyłączyć „ostrzeżenie o kolizji z przodu”.

Istnieje możliwość wyboru czułości ostrzeżenia o kolizji z przodu: „Wysoka, Średnia lub Niska”.

#### Ekran komunikatów tablicy wskaźników:

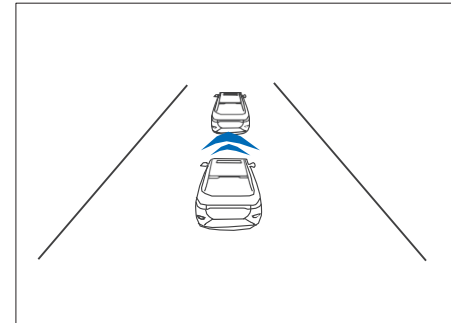

1

2

3

4

5

6

7

8

## Uruchamianie i prowadzenie pojazdu

### System autonomicznego hamowania awaryjnego z tyłu (RAEB)

Tylny autonomiczny system hamowania awaryjnego to aktywny system bezpieczeństwa podczas jazdy tyłem z małą prędkością, składający się z czterech czujników radarowych ultradźwiękowych i dwóch czujników radarowych fal milimetrowych umieszczonych z tyłu pojazdu, który służy do identyfikacji nieruchomych przeszkód i obiektów przechodzących z małą prędkością podczas cofania. W sytuacji, gdy kierowca nie widzi obiektu podczas cofania pojazdu i istnieje ryzyko kolizji, system aktywuje się. System uruchamia się automatycznie, skutecznie zatrzymuje pojazd, zapobiega kolizji pojazdu z obiektem znajdującym się z tyłu lub zmniejsza skutki kolizji.

### System hamowania awaryjnego (AEB)

Jeśli pojazd jest wyposażony w system automatycznego hamowania awaryjnego (AEB), będzie on działał w połączeniu z systemem ostrzegania przed kolizją z przodu (FCW). System monitoruje odległość i względną prędkość poprzedzającego pojazdu docelowego za pomocą radaru mmWave. Jednocześnie, integrując informacje o obrazie z przedniej kamery wielofunkcyjnej, monitoruje ruch pieszych przed pojazdem, umożliwiając automatyczne hamowanie pojazdu. Pozwala skutecznie uniknąć lub zmniejszyć obrażenia spowodowane kolizją wynikające z nieuwagi kierowcy, opóźnionego hamowania lub niewystarczającej siły hamowania.

### Ekran komunikatów tablicy wskaźników:

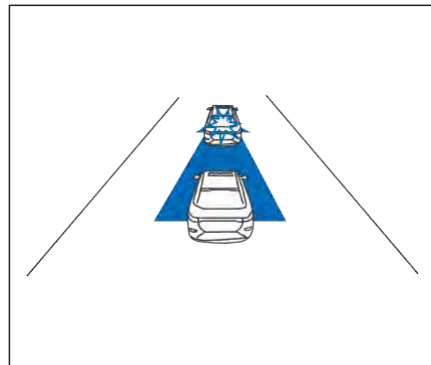

#### Ostrzeżenie

- Kierowca zawsze ponosi odpowiedzialność za sposób prowadzenia pojazdu i unikanie niebezpiecznych sytuacji.
- System AEB może pomóc kierowcy w niebezpiecznej sytuacji, ale nie należy polegać wyłącznie na nim.
- Trudne warunki pogodowe (takie jak ulewny deszcz, śnieg itp.) spowodują pogorszenie działania systemu. W takim przypadku odpowiedni cel

 **Ostrzeżenie**

nie może zostać wykryty przez system lub jest wykrywany zbyt późno.

- Zasadniczo system AEB działa w tle. Dlatego też, gdy zostanie wykryty odpowiedni cel, kierowca nie zostanie o tym poinformowany.
- Korzystanie z systemu AEB wymaga wsparcia elektronicznego systemu kontroli stabilności (ESC), dlatego ESC musi być aktywowany.
- Kierowca musi upewnić się, że pas bezpieczeństwa jest zapięty, a drzwi zamknięte; w przeciwnym razie system AEB nie będzie działał.
- Po aktywacji systemu AEB, jeśli kierowca szybko skręci kierownicą lub mocno wciśnie pedał przyspieszenia, system AEB wyłączy się.

**System monitorowania kierowcy (DMS)**

Podczas jazdy monitoruje stan kierowcy za pomocą kamery zainstalowanej na słupku A. Funkcja monitorowania systemu jest aktywowana, gdy pojazd porusza się z prędkością powyżej 20 km/h i jest włączony bieg do przodu. Jeśli kierowca jest rozproszony, zmęczony, nie reaguje lub w innych okolicznościach, które

mogą wpłynąć na bezpieczeństwo jazdy, system monitorowania kierowcy ostrzega kierowcę za pomocą wyświetlacza, tekstu i dźwięku, przypominając mu o konieczności skupienia się. Jednocześnie system zwiększa czułość wszystkich inteligentnych funkcji bezpieczeństwa pojazdu, takich jak ostrzeżenie przed kolizją z przodu i ostrzeżenie przed opuszczeniem pasa ruchu, aby uniknąć lub zmniejszyć ryzyko kolizji.

 **Ostrzeżenie**

- Ponieważ system monitorowania kierowcy kończy inicjalizację około 1 minutę po uruchomieniu pojazdu, w tym czasie system nie działa.
- Działanie systemu może być

 **Ostrzeżenie**

pogorszone w niektórych sytuacjach, np. utraty danych z monitorowania z powodu silnego nasłonecznienia lub bezpośredniego światła padającego na twarz, pozycji siedzącej, włosów lub czapki zasłaniającej oczy itp. System wykorzystuje kamerę na podczerwień, na którą mogą wpływać niektóre okulary przeciwsłoneczne o wysokim stopniu zaciemnienia, co może spowodować pogorszenie działania.

- Aby uniknąć ciągłego alarmowania kierowcy, system nie włączy alarmu ponownie w ciągu 10 sekund od pierwszego przypomnienia.
- Należy upewnić się, że kamera monitorująca kierowcę nie jest zasłonięta ani zablokowana przez inne przedmioty, w przeciwnym razie system nie będzie działał prawidłowo.

1

2

3

4

5

6

7

8

### ! Uwaga

- Gdy system wykryje, że kierowca jest rozproszony lub nie można go rozpoznać w polu widzenia kamery, na tablicy wskaźników pojawi się komunikat „Zachowaj ostrożność” i zostanie wyemitowany alarm dźwiękowy o różnych częstotliwościach.
- Gdy system wykryje, że kierowca jest zmęczony, na tablicy wskaźników pojawi się komunikat „Nie prowadź pojazdu, gdy jesteś zmęczony” i zostanie wyemitowany alarm dźwiękowy o różnych częstotliwościach w zależności od stopnia zmęczenia.
- Gdy system wykryje, że kierowca nie jest skupiony lub znajduje się w stanie zmęczenia przez dłuższy czas i nie reaguje na alarm, uznaje, że kierowca jest niezdolny do prawidłowego prowadzenia pojazdu. Na tablicy wskaźników wyświetli się komunikat „Przejmij

### ! Uwaga

- kontrolę nad pojazdem” i zostanie wyemitowany dźwiękowy alarm o wysokiej częstotliwości jako przypomnienie.
- W przypadku zakłócenia działania kamery, np. całkowitego lub częściowego zasłonięcia obiektywu przez przedmioty, silnego światła, zabrudzenia obiektywu itp., uniemożliwiającego normalne działanie systemu, na tablicy wskaźników wyświetli się komunikat „Usuń przeszkodę przed systemem monitorowania kierowcy”.
  - Gdy system monitorowania obrazu nie może działać normalnie z powodu usterki, na tablicy wskaźników wyświetla się komunikat „Usterka systemu monitorowania kierowcy”.

System monitorowania kierowcy jest domyślnie włączony po uruchomieniu pojazdu. Nie można go ręcznie wyłączyć, ale można wyłączyć alarm dźwiękowy. Przełącznik funkcji systemu monitorowania kierowcy można ustawić w MP5, a stan przełącznika i funkcje są następujące:  
**WL.:** komunikaty tekstowe i dźwiękowe  
**WYL.:** tylko komunikaty tekstowe

## Rozpoznawanie znaków drogowych

### (TSR)

Funkcja rozpoznawania znaków drogowych rozpoznaje znaki ograniczenia prędkości za pomocą kamery umieszczonej na przedniej szybie, obserwuje znaki ograniczenia prędkości podczas jazdy i wyświetla je na tablicy wskaźników, aby przypomnieć kierowcy o konieczności dostosowania prędkości.

### ⊘ Ostrzeżenie

- Funkcja informowania o znakach drogowych ma na celu jedynie zwrócenie uwagi kierowcy na znaki drogowe i nie ma zastosowania we wszystkich sytuacjach. Nie może ona zastąpić oceny kierowcy na podstawie informacji o ograniczeniach prędkości na drodze.
- W każdym przypadku kierowcy ponoszą odpowiedzialność za bezpieczeństwo pojazdu i muszą zawsze prowadzić ostrożnie oraz przestrzegać obowiązujących przepisów i zasad ruchu drogowego.

### Asystent ograniczenia prędkości (SLA) Inteligentny tempomat adaptacyjny

#### ! Uwaga

- Funkcja rozpoznawania znaków drogowych działa prawidłowo tylko wtedy, gdy znak ograniczenia prędkości jest wyraźnie widoczny. Nie działa lub nie działa prawidłowo, gdy znak jest nieczytelny.
- System rozpoznaje znaki ograniczenia prędkości, a domyślną jednostką jest km/h.
- W przypadku połączenia kilku znaków ograniczenia prędkości system wyświetla maksymalną wartość ograniczenia prędkości. Należy kierować się rzeczywistą wartością ograniczenia prędkości na bieżącym pasie ruchu.
- Podczas skręcania pojazdu znaki ograniczenia prędkości mogą nie zostać rozpoznane.

Po włączeniu funkcji rozpoznawania znaków drogowych można aktywować funkcję inteligentnego asystenta ograniczenia prędkości.

Po wykryciu przez funkcję rozpoznawania znaków drogowych informacji o ograniczeniu prędkości po obu stronach drogi, gdy kierowca kontrolna na tablicy wskaźników zacznie przekroczyć ograniczenie prędkości, lampka kontrolna na tablicy wskaźników zacznie migać, a pojazd wyemituje sygnał dźwiękowy, przypominając kierowcy o konieczności jak najszybszego zmniejszenia prędkości do odpowiedniego zakresu.

#### (IACC)

#### Opis działania

Po włączeniu funkcji rozpoznawania znaków drogowych (TSR) można aktywować system inteligentnego tempomatu adaptacyjnego (IACC).

Po włączeniu IACC, podczas korzystania z tempomatu adaptacyjnego (ACC), system porówna prędkość ustawioną przez tempomat z aktualnym znakiem ograniczenia prędkości na drodze i wyświetli na tablicy wskaźników komunikat z prośbą o zwiększenie lub zmniejszenie ustawionej prędkości tempomatu.

#### Sposób obsługi

Gdy pojazd minie znak ograniczenia prędkości, znak ograniczenia prędkości na tablicy wskaźników zacznie migać i wyświetli się strzałka w górę lub w dół. W tym momencie za pomocą przycisku <sup>RES</sup> + po lewej stronie kierownicy można ustawić aktualną wartość ograniczenia prędkości na drodze. Jeśli przycisk <sup>RES</sup> + nie zostanie naciśnięty przed ustaniem migania znaku ograniczenia prędkości, poprzednia wartość ustawiona prędkości jazdy zostanie utrzymana.

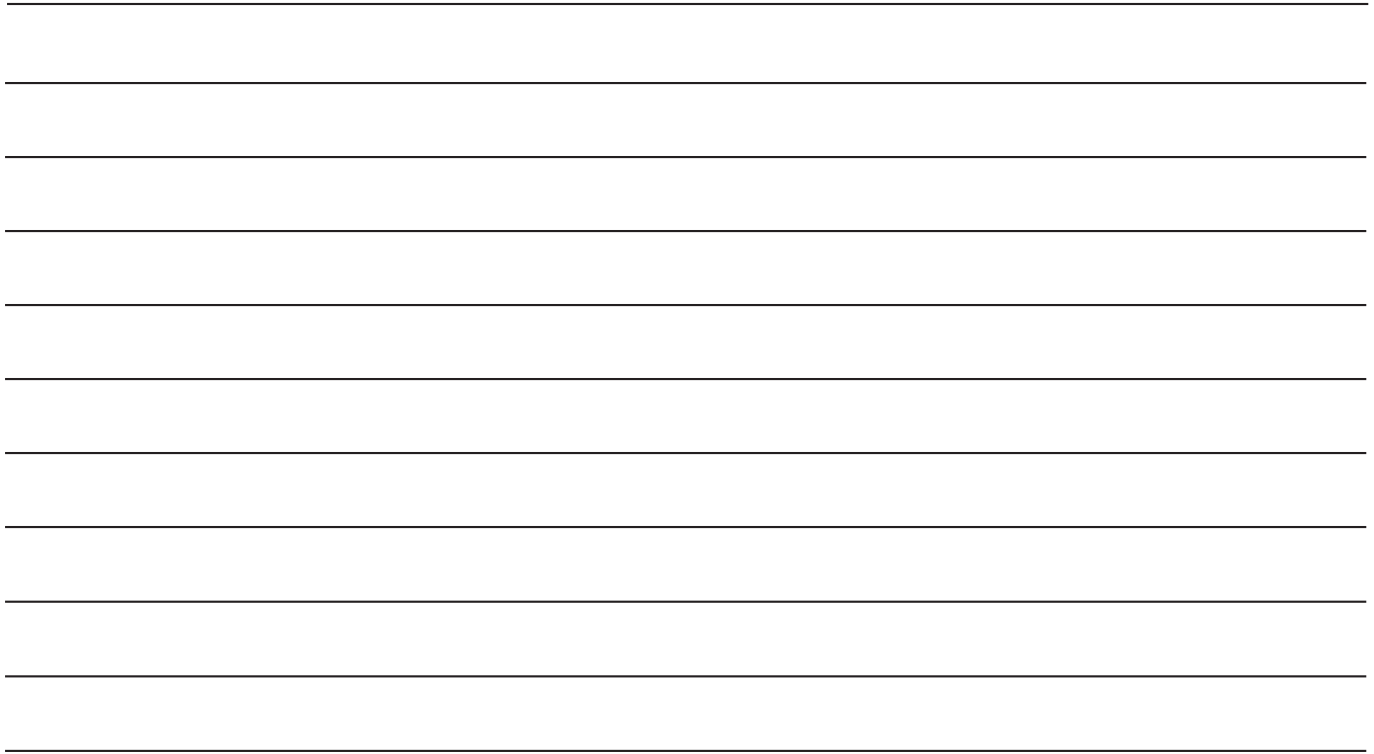

# Klimatyzacja i system informacyjno-rozrywkowy

5

<b>Klimatyzacja .....</b>	<b>174</b>
Otwory wentylacyjne .....	175
Regulacja kierunku nawiewu .....	176
Przyciski klimatyzacji .....	177
Sterowanie klimatyzacją .....	180
Odparowanie latem (ręcznie) 182	
<b>System informacyjno-rozrywkowy.....</b>	<b>183</b>

1

2

3

4

5

6

7

8

### Klimatyzacja

Układ klimatyzacji ogrzewa, chłodzi i osusza powietrze wewnątrz pojazdu.

Najlepsze efekty działania układu klimatyzacji uzyskuje się przy zamkniętych oknach.

Jeśli jednak temperatura w pojeździe jest bardzo wysoka wskutek nasłonecznienia, należy otworzyć okna podczas pracy układu klimatyzacji, aby szybko usunąć gorące powietrze z pojazdu i przyspieszyć efekt chłodzenia.



#### Ostrzeżenie

- Nie używać trybu obiegu wewnętrznego powietrza przez dłuższy czas, ponieważ świeże powietrze nie będzie mogło dostać się do wnętrza pojazdu. Gdy warunki atmosferyczne są ciężkie, kierowca może czuć zmęczenie, być przygnębiony i rozkojarzony, co z kolei może prowadzić do wypadków.
- Należy pamiętać o prawidłowym korzystaniu z układu klimatyzacji, aby zapewnić dobrą widoczność przez wszystkie okna.
- W przypadku podejrzenia usterki układu klimatyzacji należy go natychmiast wyłączyć, aby uniknąć dalszych szkód i jak najszybciej skontaktować się z autoryzowanym serwisem w celu przeprowadzenia kontroli.



#### Uwaga

- Układ klimatyzacji działa wyłącznie przy włączonym silniku.
- Nawiew przedniej szyby powinien być drożny i nie może być zablokowany przez lód, śnieg lub liście, gdyż utrudnia to normalne działanie układu klimatyzacji.

**Kratki nawiewu**

Pozycje kratki nawiewu klimatyzacji pokazano na rysunku. (Sprawdzić i porównać pozycje z prawej i lewej strony).

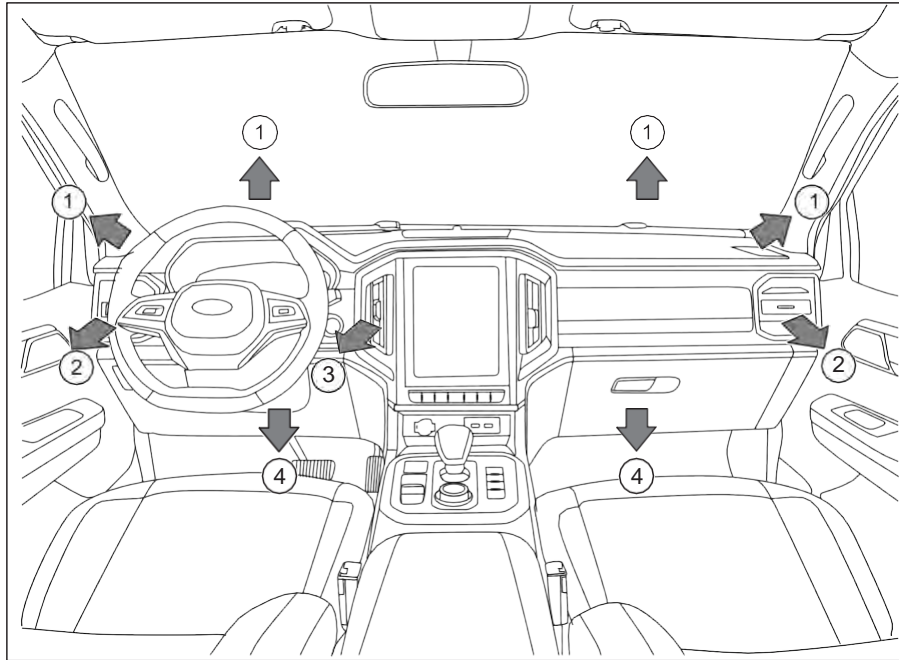

- 1. Nawiew/podgrzewanie przedniej szyby
- 2. Nawiew z boku

- 3. Centralny nawiew
- 4. Nawiew na nogi

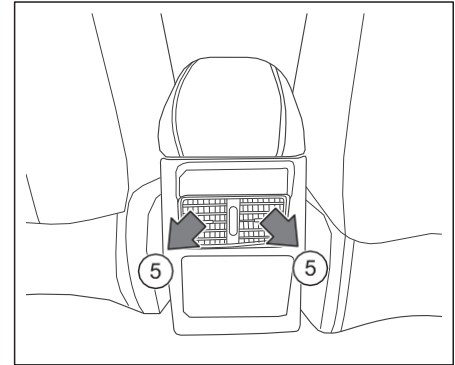

5. Tylony nawiew

**! Uwaga**

- Kratki nawiewu z tyłu mogą regulować przepływ powietrza.

1

2

3

4

5

6

7

8

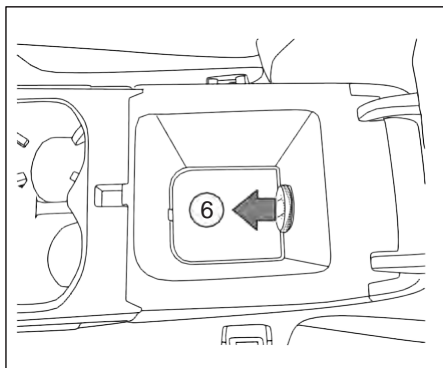

6. Nawiew w podłokietniku

### ! Uwaga

- Kratki nawiewu w podłokietniku mogą regulować przepływ powietrza.
- Schowek podłokietnika może służyć jako tymczasowa lodówka w lecie, gdyż umożliwia szybkie obniżenie temperatury.

### Regulacja kierunku nawiewu

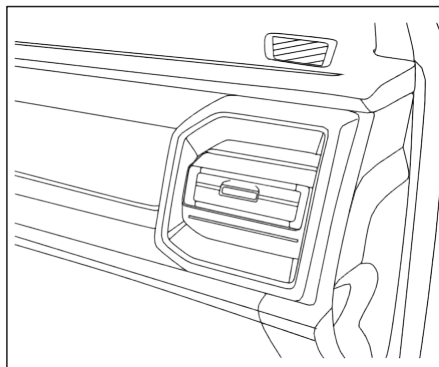

Kratka nawiewu znajduje się po stronie pasażera.

Obrócić kratkę w górę i w dół, odpowiednio w lewo i w prawo, aby wyregulować kierunek przepływu powietrza.

Po obróceniu czterech kratki w części środkowej i z przodu w jednym kierunku może wyłączyć nadmuch powietrza przez klimatyzację.

### ! Uwaga

- Nie należy umieszczać żywności, leków ani innych przedmiotów wrażliwych na ciepło przed kratką nawiewu, ponieważ może to spowodować zepsucie lub uszkodzenie żywności lub leków

### Przełącznik sterowania klimatyzacją

Główny przycisk obsługi klimatyzacji jest zintegrowany z ekranem wyświetlacza multimedialnego. Pasek stanu w dolnej części kolumny głównej zawiera wspólne przyciski obsługi klimatyzacji. Aby przejść do trybu pełnoekranowego przesunąć pasek stanu w dół.

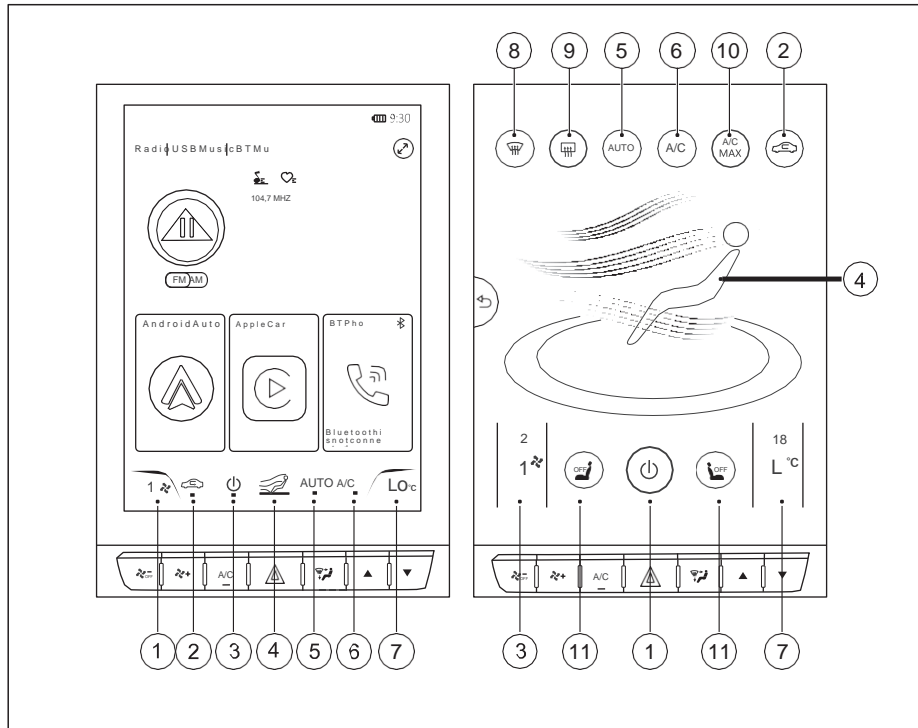

1

2

3

4

5

6

7

8

## 1. Klimatyzacja WŁ/WYŁ

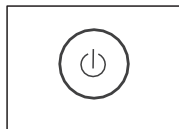

Kliknięcie przycisku uruchamia układ klimatyzacji i domyślnie przywraca ostatni stan przed wyłączeniem.

## 2. Regulacja obiegu wewnętrznego/zewnętrznego

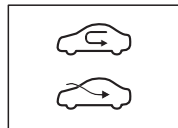

Aby przełączyć tryb obiegu powietrza, kliknąć ikonę . Gdy pojawi się ikona , oznacza to, że włączono tryb zewnętrzny,

dzięki czemu powietrze na zewnątrz pojazdu może być kierowane do wnętrza pojazdu. Gdy pojawi się ikona , oznacza to, że włączono tryb obiegu wewnętrznego.

### ! Uwaga

- W większości przypadków tryb obiegu zewnętrznego powinien być preferowany. Korzystanie z trybu obiegu wewnętrznego może powodować zaparowanie szyb, zwłaszcza gdy sprężarka jest wyłączona.

### ! Uwaga

- Tryb obiegu wewnętrznego powinien być włączony w takich okolicznościach, jak tunel, korek uliczny, zanieczyszczone powietrze na zewnątrz pojazdu lub szybkie chłodzenie i ogrzewanie.

## 3. Regulacja nawiewu

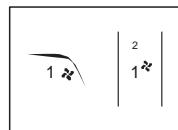



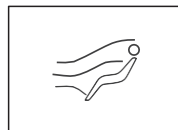

Regulacja przepływu powietrza klimatyzacji. Natężenie nawiewu zwiększa się wraz ze wzrostem poziomu, aż do osiągnięcia poziomu 8,

który jest najwyższy.

## 4. Ustawienie trybu nawiewu



Kliknąć, aby zmienić tryb nawiewu klimatyzacji. Dostępnych jest 5 trybów:

Symbol	Tryb
	Powietrze kierowane na górną część ciała pasażera
	Powietrze kierowane na górną część ciała i stopy pasażera.
	Powietrze kierowane na nogi.
	Powietrze kierowane na przednią szybę i nogi
	Powietrze kierowane na przednią szybę.

## 5. Automatyczna klimatyzacja



Kliknięcie ikony powoduje automatyczne włączenie klimatyzacji. Wybrać odpowiednią temperaturę zgodnie z osobistymi preferencjami. Układ

automatycznie dostosuje tryb nawiewu i ilość powietrza, aby osiągnąć ustaloną temperaturę.

## 6. Włączanie/wyłączanie sprężarki klimatyzacji



Kliknięcie ikony powoduje włączenie lub wyłączenie sprężarki. Sprężarka klimatyzacji służy do chłodzenia.

## 7. Regulacja temperatury

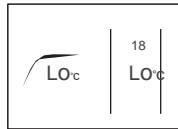

Dostępnych jest kilka przycisków obsługi klimatyzacji „LO” oznacza najniższą temperaturę, a „HI” najwyższą temperaturę.

Sprężarka klimatyzacji musi zostać uruchomiona podczas chłodzenia.

## 8. Odszranianie przedniej szyby

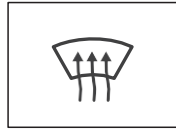

Kliknięcie ikony powoduje włączenie funkcji odszraniania przedniej szyby. Powietrze jest wydmuchiwane bezpośrednio na przednią szybę, a tryb

obiegu zewnętrznego powietrza zostanie automatycznie aktywowany. Sprężarka zostanie automatycznie włączona w celu zwiększenia przepływu powietrza.

## 9. Ogrzewanie lusterek zewnętrznych

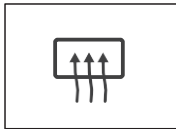

Kliknięcie ikony powoduje włączenie funkcji podgrzewania lusterek zewnętrznych. W deszczową lub śnieżną pogodę para wodna i szron mogą zostać usunięte z

lusterek zewnętrznych, zapewniając lepszą widoczność.

## 10 Maks. moc chłodzenie



Kliknięcie ikony powoduje włączenie trybu maksymalnego chłodzenia. Automatycznie włącza sprężarkę, maksymalną

siłę nawiewu, tryb obiegu wewnętrznego powietrza i automatycznie dostosowuje temperaturę do najniższego poziomu.

## 11. Ogrzewanie fotela (jeśli na wyposażeniu)



Jeśli pojazd jest wyposażony w funkcję ogrzewania foteli, kliknąć ikonę, aby włączyć funkcję ogrzewania fotela

w odpowiednim kierunku.

Dostępnych jest kilka przycisków obsługi klimatyzacji

poniżej ekranu wyświetlacza multimedialnego, co może ułatwić użytkownikom obsługę klimatyzacji.

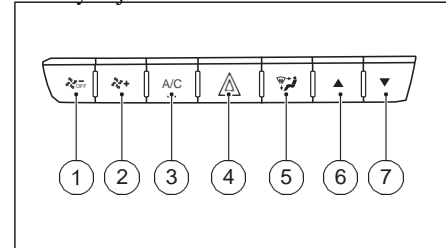

1

2

3

4

5

6

7

8

## Klimatyzacja i system informacyjno-rozrywkowy

Nr	Funkcja	Opis
①	Wyłączenie przepływu powietrza	Regulacja natężenia nawiewu klimatyzacji: im większa liczba, tym wyższa prędkość wentylatora.
②	Większa ilość powietrza	Kliknąć przycisk. Po jednokrotnym naciśnięciu ilość powietrza będzie kolejno zwiększana, aż do osiągnięcia najwyższego poziomu - 8.
③	A/C	Sprężarka klimatyzacji służy do chłodzenia.
④	Światła awaryjne	Światła awaryjne są używane, gdy pojazd znajduje się w niebezpiecznej sytuacji.
⑤	Tryb	Przełącznik wyboru trybu nawiewu klimatyzacji: Przełączanie między trybem na twarz, trybem na twarz i na nogi, trybem na nogi, trybem na nogi i trybem odszraniania oraz trybem odszraniania.
⑥	Temperatura w górę	Kliknięcie tego przycisku zwiększa kolejno temperaturę, aż do HI.
⑦	Temperatura w dół	Kliknięcie tego przycisku zmniejsza kolejno temperaturę, aż do LO.

### Sterowanie klimatyzacją

Poniżej opisano funkcje chłodzenia, ogrzewania, odmrażania i inne powiązane funkcje

### Chłodzenie

#### Maks. chłodzenie (ręcznie)

Z tej funkcji można skorzystać, aby szybko schłodzić pojazd w przypadku wysokiej temperatury latem.

1. Otworzyć nieco okna, aby usunąć gorące powietrze z wnętrza pojazdu;
2. Nacisnąć przycisk , aby włączyć funkcję maksymalnego chłodzenia.

#### Maks. chłodzenie (AUTO)

Funkcję można włączyć, ustawiając temperaturę „LO”.

#### Zwykle chłodzenie (ręczne)

1. Dostosować ilość powietrza, wybierając odpowiedni poziom;
2. Nacisnąć przycisk A/C i ikonę obiegu wewnętrznego (ikona jest włączona).
3. Wybrać tryb nawiewu na twarz lub na twarz i na nogi (ikona trybu jest włączona).
4. Ustawić temperaturę na najniższy poziom.

### ! Uwaga

- Gdy włączony jest tryb nawiewu na twarz, co najmniej jedna kratka nawiewu na desce rozdzielczej musi być otwarta; w przeciwnym razie może dojść do oszronienia urządzenia

### Ogrzewanie

#### Maks. ogrzewanie (ręcznie)

1. Wyłączyć ikonę klimatyzacji (ikona jest WYŁĄCZONA);
2. Ilość powietrza jest ustawiana na maksymalny poziom.
3. Włączyć tryb obiegu wewnętrznego;
4. Wybrać tryb nawiewu na nogi (ikona trybu jest włączona);
5. Ustawić temperaturę na najwyższy poziom.

#### Maks. ciepłe powietrze (ręcznie)

Funkcję można włączyć, ustawiając temperaturę „HI”.

#### Zwykle ciepłe powietrze (ręcznie)

1. Wyłączyć klimatyzację (ikona jest WYŁĄCZONA);
2. Dostosować ilość powietrza, wybierając odpowiedni poziom;
3. Włączyć tryb obiegu wewnętrznego;
4. Wybrać tryb nawiewu na twarz lub na twarz i na nogi (ikona trybu jest włączona).
5. Ustawić temperaturę na najwyższy poziom.

### ! Uwaga

- Aby szybko zwiększyć temperaturę w przestrzeni pasażerskiej, należy włączyć tryb maksymalnie ciepłego powietrza, który jednak nie może działać przez dłuższy czas. W przeciwnym razie jakość powietrza wewnątrz pojazdu ulegnie pogorszeniu, a szyby zaparują.
- W celu odmgławiania szyb w drzwiach należy wyłączyć przycisk obiegu wewnętrznego, aby do środka dostało się świeże powietrze.

### Sterowanie automatyczne

#### 1. Regulacja przepływu powietrza

Przepływ powietrza w trybie automatycznym:

- Gdy temperatura jest utrzymywana na poziomie LO, nawiew osiąga poziom 8.
- Gdy temperatura jest utrzymywana na poziomie HI, nawiew osiąga poziom 7.

#### 2. Regulacja temperatury nawiewu

Temperatura nawiewu jest automatycznie kontrolowana przez sterownik klimatyzacji.

- Gdy temperatura jest utrzymywana na poziomie LO, osiągana jest najniższa temperatura.
- Gdy temperatura jest utrzymywana na poziomie

HI, osiągana jest najwyższa temperatura.

#### 3. Ustawienie trybu nawiewu

Tryb nawiewu w trybie automatycznym:

- Gdy temperatura jest utrzymywana na poziomie LO, jako tryb nawiewu aktywowany jest nawiew na twarz.
- Gdy temperatura jest utrzymywana na poziomie HI, jako tryb nawiewu aktywowany jest nawiew na nogi.

#### Odmrażanie w zimie (ręcznie)

- (1) Ilość powietrza jest ustawiana na odpowiedni poziom;
- (2) Nacisnąć ikonę odszraniania (ikona jest włączona) i włączyć obieg zewnętrzny;
- (3) Ustawić odpowiednią temperaturę;
- (4) W celu szybkiego odparowania lub odszronienia, przepływ powietrza można ustawić na maksymalnym poziomie, a temperaturę na najwyższym poziomie;
- (5) Aby utrzymać przednią szybę czystą i umożliwić skierowanie ciepłego powietrza w stronę nóg, można wybrać i włączyć tryb „Nogi” i „Odszranianie”.

1

2

3

4

5

6

7

8

### Odszranianie w zimie (AUTO)

Gdy w trybie AUTO aktywny jest tryb odmrażania, włączyć funkcję odmrażania. Podczas korzystania z funkcji odmrażania, ikona odmrażania jest włączona, a obieg zewnętrzny włączony. Sprężarka A/C jest włączona z przepływem powietrza na poziomie 5 (Jeśli bieżący przepływ jest poniżej poziomu 5, należy ją zwiększyć do poziomu 5. A jeśli bieżąca objętość powietrza jest na lub powyżej biegu 5, wówczas bieżący bieg zostanie utrzymany).

### Odparowanie latem (ręcznie)

- (1) Ilość powietrza jest ustawiana na odpowiedni poziom;
- (2) Nacisnąć ikonę klimatyzacji i odmrażania;
- (3) Ustawić temperaturę na odpowiednim poziomie;
- (4) W celu szybkiego odparowania, przepływ powietrza można ustawić na maksymalnym poziomie, a temperaturę na minimum;

### Usuwanie wilgoci latem (AUTO)

Gdy w trybie AUTO aktywny jest tryb usuwania wilgoci, włączyć funkcję odmrażania. Podczas korzystania z funkcji usuwania wilgoci, ikona jest włączona, a obieg zewnętrzny włączony. Sprężarka A/C jest włączona z przepływem powietrza na poziomie 5 (Jeśli bieżący przepływ jest poniżej poziomu 5, należy ją zwiększyć do poziomu 5. A jeśli bieżąca objętość powietrza jest na lub powyżej biegu 5, wówczas bieżący bieg zostanie utrzymany).



### Ostrzeżenie

- W skrajnie wilgotnych warunkach pogodowych zabrania się ustawiania temperatury na niskim poziomie lub włączania trybu odmrażania lub nawiewu na nogi i trybu odmrażania.



### Uwaga

- Jeśli pojazd nie będzie używany w wysokiej temperaturze przez dłuższy czas, zaleca się najpierw otworzyć okna, aby usunąć gorące powietrze z pojazdu, a następnie zamknąć je i włączyć klimatyzację. Włączyć obieg zewnętrzny przed aby skrócić czas wymagany do automatycznego schłodzenia.
- Jeśli tryb obiegu wewnętrznego pracuje przez długi czas w celu obniżenia temperatury, co ma negatywny wpływ na jakość powietrza wewnątrz pojazdu, zaleca się przełączenie na tryb obiegu zewnętrznego lub wyłączenie klimatyzacji po schłodzeniu powietrza wewnątrz pojazdu. Później klimatyzacja zostanie ponownie włączona.
- Jeśli klimatyzacja jest używana zimą lub nieregularnie, zaleca się regularne uruchamianie sprężarki klimatyzacji na kilka minut, aby przyspieszyć regulację ilości powietrza.

### ! Uwaga

cyrkulację środka smarnego i utrzymanie systemu w sprawnym stanie.

- Gdy klimatyzacja jest używana po raz pierwszy w sezonie, zdecydowanie zaleca się jej dezynfekcję i dezodoryzację, ponieważ długotrwały brak działania klimatyzacji może powodować rozwój grzybów i pleśni, które nie tylko wydzielają nieprzyjemny zapach, ale także negatywnie wpływają na zdrowie pasażerów w pojeździe.
- Po wyłączeniu klimatyzacji w lecie zaleca się pozostawienie dmuchawy włączonej przez 1 do 2 minut, aby skroplona woda na powierzchni parownika mogła zostać wydmuchana w celu utrzymania względnej suchości układu klimatyzacji i zapobieżenia lub ograniczenia rozwoju pleśni.
- Po zaparkowaniu należy natychmiast wyłączyć klimatyzację,

### ! Uwaga

aby układ klimatyzacji nie został automatycznie uruchomiony na biegu jałowym.

- Podczas postoju pojazdu zabrania się włączania klimatyzacji bez dobrej wentylacji i przy zamkniętych oknach, ponieważ paliwo w cylindrach nie ulega całkowitemu spalaniu podczas pracy silnika, co może powodować wysokie stężenie tlenu węgla. Wdychanie tlenu węgla w pojeździe może spowodować zatrucie, a nawet śmierć pasażerów.
- Wymagane jest regularne sprawdzanie filtra klimatyzacji podczas konserwacji.

### System informacyjno-rozrywkowy

System informacyjno-rozrywkowy obejmuje Bluetooth, radio i inne funkcje. Szczegółowe informacje można znaleźć w oddzielnej instrukcji obsługi systemu informacyjno-rozrywkowego.

1

2

3

4

5

6

7

8

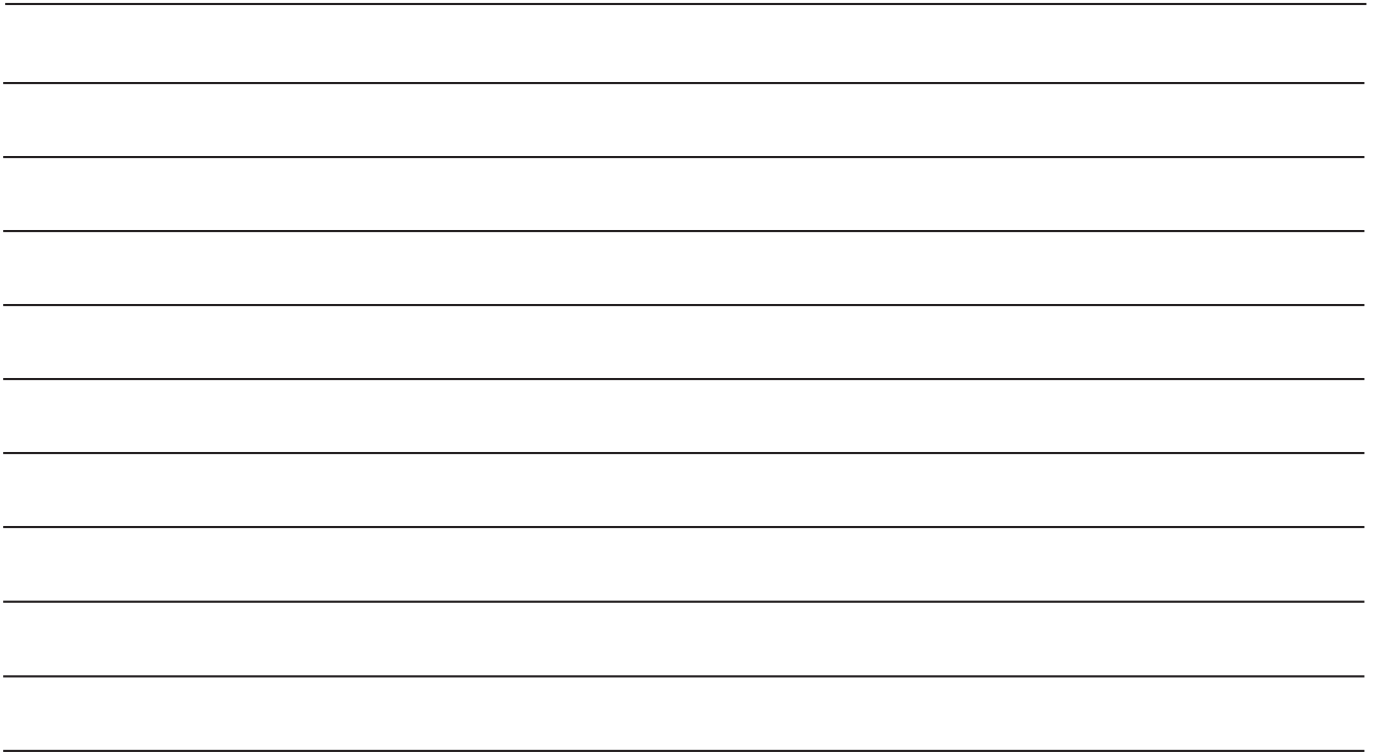

# Sytuacje awaryjne

## 6

<b>Urządzenie ostrzegające o niebezpieczeństwie ..... 186</b>	Uruchamianie ..... 194
Światła awaryjne ..... 186	<b>Uruchamianie na pych ..... 195</b>
Trójkąt ostrzegawczy ..... 186	<b>Wyciąganie zablokowanego pojazdu ..... 195</b>
<b>Szybki spadek ciśnienia ..... 187</b>	<b>Holowanie pojazdu ..... 196</b>
System monitorowania ciśnienia w oponach (TPMS) ... 187	Holowanie przy użyciu profesjonalnego pojazdu ..... 196
<b>Wymiana koła dojazdowego ..... 188</b>	Holowanie za pomocą haka holowniczego ..... 196
Bezpieczne parkowanie ..... 188	Przyczepa ..... 197
Narzędzia ..... 188	<b>Sytuacje awaryjne podczas jazdy ..... 198</b>
Demontaż koła dojazdowego ..... 189	Zatrzymanie silnika ..... 198
Klinowanie kół ..... 190	Awaria rozruchu silnika ..... 198
Zdejmowanie koła ..... 190	Przegrzanie silnika ..... 198
Montaż koła dojazdowego ..... 192	<b>Młotek awaryjny ..... 199</b>
<b>Uruchamianie z zewnętrznego akumulatora ..... 193</b>	
Wstęp ..... 193	
Przygotowanie ..... 194	

## Sytuacja awaryjne

### Urządzenie ostrzegające o niebezpieczeństwie Światła awaryjne

Włącznik świateł awaryjnych jest oznaczony trójkątem, jak pokazano na rysunku.

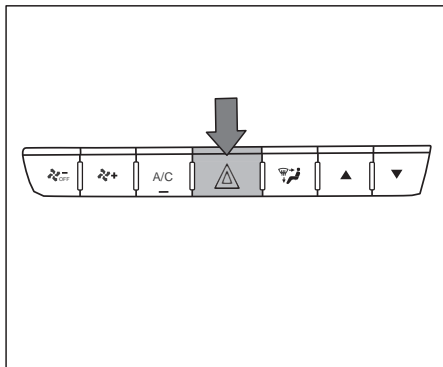

O ile akumulator nie jest całkowicie rozładowany, światła awaryjne działają niezależnie od położenia przycisku Start/Stop. Naciśnięcie przełącznika świateł awaryjnych spowoduje miganie wszystkich kierunkowskazów. Aby wyłączyć światła awaryjne, należy ponownie nacisnąć przełącznik

świateł awaryjnych.

Światła awaryjne należy włączyć, aby ostrzec innych kierowców w następujących sytuacjach:

- (1) Wystąpiła sytuacja awaryjna lub niebezpieczna.
- (2) Pojazd nie jest bezpieczny z powodu awarii.
- (3) Jazda w deszczu, śniegu, mgłę lub w warunkach słabej widoczności.
- (4) Konieczność postoju w strefie niebezpiecznego parkowania z powodu sytuacji awaryjnej.

#### ! Uwaga

- Gdy światła awaryjne są włączone, kierunkowskazy mają pierwszeństwo przed funkcją awaryjną podczas skręcania lub zmiany pasa ruchu. Po wyłączeniu kierunkowskazów świateł awaryjne nadal miga.
- Nie należy pozostawiać świateł awaryjnych włączonych na dłuższy czas po wyłączeniu silnika, aby uniknąć rozładowania akumulatora.

### Trójkąt ostrzegawczy

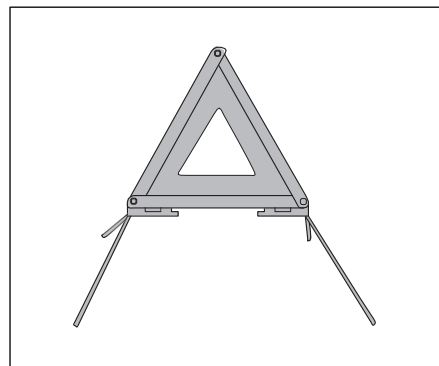

Trójkąt ostrzegawczy jest przechowywany w czerwonym pudełku. Znajduje się pod siedzeniem pasażera.

W przypadku nagłego zatrzymania pojazdu w celu wykonania czynności serwisowych lub wypadku na drodze, gdy pojazd nie można przestawić w bezpieczne miejsce parkingowe, należy włączyć światła awaryjne i ustawić trójkąt ostrzegawczy w kierunku nadjeżdżających pojazdów. Trójkąt ostrzegawczy sygnalizuje

pozostałym uczestnikom ruchu, by zachowali ostrożność w celu uniknięcia kolizji.

Wskazówki dotyczące pozycji trójkąta ostrzegawczego:

1. Na drogach ogólnych należy umieścić go w odległości 50 metrów w kierunku nadjeżdżających pojazdów.
2. Na autostradach należy umieścić go w odległości 100 metrów w kierunku nadjeżdżających pojazdów.
3. W szczególnych okolicznościach, takich jak deszcz i mgła lub na zakrętach, trójkąt ostrzegawczy należy umieścić w odległości 150 m od kierunku nadjeżdżającego ruchu.



### Ostrzeżenie

- Jeśli nie można zatrzymać pojazdu w bezpiecznym miejscu, wszystkie osoby znajdujące się w pojeździe muszą opuścić go i zjechać w bezpiecznym miejscu, aby uniknąć ewentualnych obrażeń w razie kolizji.

### Szybki spadek ciśnienia

#### System monitorowania ciśnienia w oponach (TPMS)

### Ostrzeżenie

- Podczas jazdy, jeśli lampka  ostrzegawcza wskazująca nieprawidłowe ciśnienie w oponach jest włączona, zaleca się jazdę z mniejszą prędkością i zjechać z drogi w celu zaparkowania w bezpiecznym miejscu, unikając gwałtownego skręcania lub hamowania awaryjnego. Jeśli lampka ostrzegawcza  nadal świeci się podczas jazdy, nawet po wyregulowaniu ciśnienia w oponach, może to oznaczać nieszczelność opony. W przypadku nieszczelności opony należy jak najszybciej wymienić oponę na dojazdową.
- Ponieważ koło dojazdowe nie jest wyposażone w system TPMS, po założeniu lub wymianie koła system TPMS nie będzie działać, a wskaźnik ostrzegawczy niskiego ciśnienia w oponach będzie migać przez około 1 minutę po zamontowaniu koła dojazdowego lub wymianie któregośkolwiek z kół. W celu wymiany

### Ostrzeżenie

i resetowania systemu, należy skontaktować się z serwisem.

- Jeśli pojazd został wyposażony w opony niezatwierdzone przez producenta, może to mieć wpływ na prawidłowe funkcjonowanie systemu monitorowania ciśnienia w oponach.

System monitorowania ciśnienia w oponach może monitorować ciśnienie we wszystkich oponach z wyjątkiem kół dojazdowych. Gdy lampka ostrzegawcza  wskazująca nieprawidłowe ciśnienie w oponach na tablicy wskaźników świeci się, oznacza to, że w oponach występuje zbyt wysokie ciśnienie, zbyt niskie ciśnienie, wysoka temperatura opon lub jakkolwiek inna usterka. W takim przypadku należy unikać gwałtownych ruchów kierownicą lub hamowania awaryjnego.

W celu sprawdzenia stanu opon należy zwołać i zjechać z drogi, aby zaparkować w bezpiecznym miejscu.

Gdy system monitorowania ciśnienia w oponach jest uszkodzony, wskaźnik TPMS jest włączony. W takiej sytuacji zaleca się zaparkowanie pojazdu i skontaktowanie się z autoryzowanym serwisem w celu uzyskania pomocy.

1

2

3

4

5

6

7

8

## Sytuacja awaryjne

### Wymiana koła dojazdowego

#### Bezpieczne parkowanie

1. Włączyć światła awaryjne.
2. Zjechać z drogi w bezpieczne miejsce i ustawić pojazd z dala od ruchu.
3. Zatrzymać pojazd na płaskiej powierzchni, włączyć hamulec postojowy i wyłączyć silnik.
4. Wyprowadzić wszystkich pasażerów i pozostawić ich w bezpiecznym miejscu, z dala od innych pojazdów i ruchu drogowego.
5. Założyć kamizelkę odblaskową.
6. Umieścić trójkąt ostrzegawczy.



#### Ostrzeżenie

- Nie wymieniać kół, gdy pojazd znajduje się na pochyłej, oblodzonej lub śliskiej drodze.
- Nie zmieniać kół w dużym ruchu drogowym. Należy skontaktować się z profesjonalnym serwisem drogowym.

### Przygotowanie narzędzi

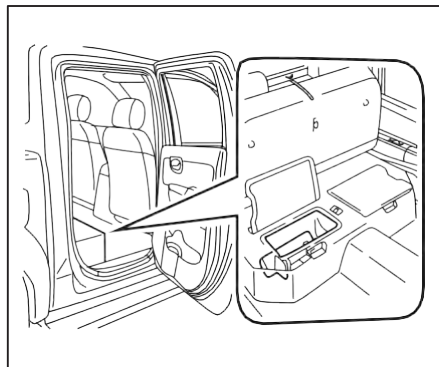

Zestaw narzędzi znajduje się pod lewym tylnym fotelem.

### Opis narzędzi

W zależności od konfiguracji pojazdu zestawy narzędzi mogą się różnić.

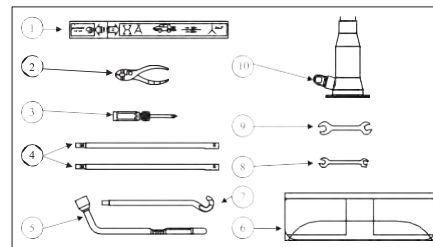

Nr	Opis	Ilości
①	Pudełko z trójkątem ostrzegawczym	1
②	Kombinerki	1
③	Wkrętak	1
④	Podnośnik	2
⑤	Klucz do nakrętek kół	1
⑥	Zestaw narzędzi	1
⑦	Dźwignia do podnoszenia	1
⑧	Klucz	1
⑨	Klucz	1
⑩	Uchwyt podnośnika	1

**Wymowanie koła dojazdowego**

1. Połączyć dwa podnośniki (4), dźwignię do podnoszenia (7) i klucz do nakrętek kół (5), jak pokazano na rysunku, aby utworzyć podnośnik, przymocowany śrubami na środku.

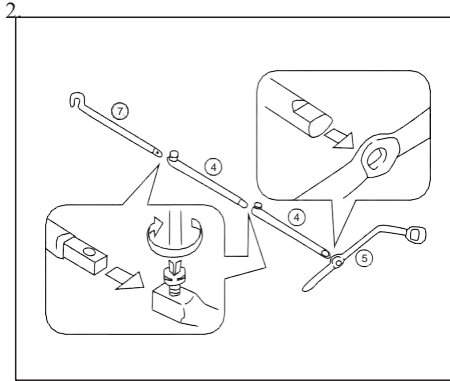

Włożyć dźwignię (7) podnośnika do otworu środkowego pod panelem tylnej klapy i zablokować w otworze koła dojazdowego pod pojazdem.

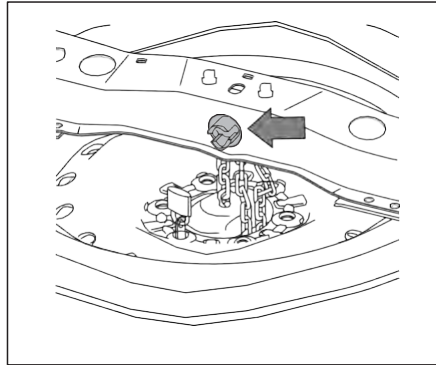

- 3.
4. Obracając klucz do nakrętek kół (5) w lewo na drugim końcu dźwieszka, koło dojazdowe powoli opuści się z podwozia na ziemię i będzie można je wyjąć. Wyjąć koło dojazdowe.

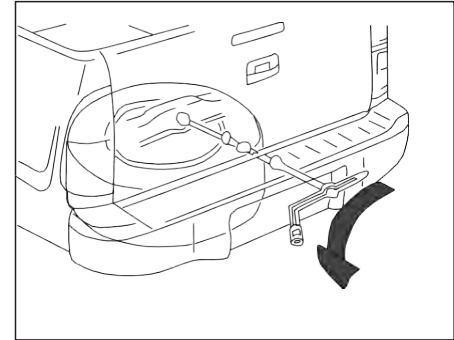

5. Wykonać powyższą czynność w odwrotnej kolejności, aby zamontować koło dojazdowe na swoim miejscu.

1

2

3

4

5

6

7

8

## Sytuacja awaryjne

### Klinowanie kół

Przed i za kołem znajdującym się po przekątnej koła z przebitą oponą należy umieścić odpowiedni klocek, aby zapobiec przemieszczaniu się pojazdu po podniesieniu go na podnośniku



#### Ostrzeżenie

- Należy zablokować odpowiednie koła, aby zapobiec przemieszczaniu się pojazdu, co może spowodować obrażenia ciała.

### Demontaż koła

1. Poluzować nakrętkę koła w lewo za pomocą klucza do nakrętek kół, jak pokazano na rysunku, i nie zdejmować jej.

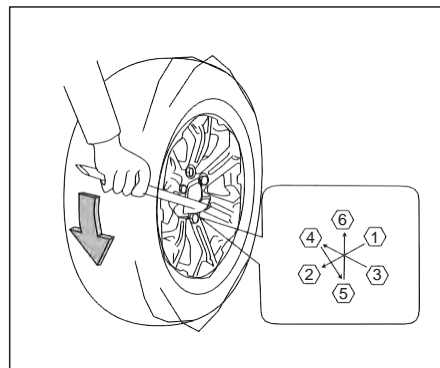

2. Obracać pokrętko regulacyjne podnośnika w prawo, tak aby wysokość

podnośnika była zbliżona do pozycji podniesionego nadwozia pojazdu.

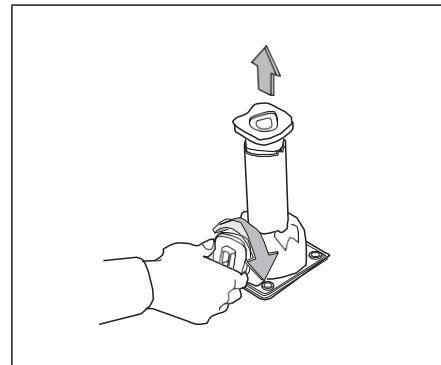

3. Znaleźć punkt podparcia pojazdu, jak pokazano na rysunku.

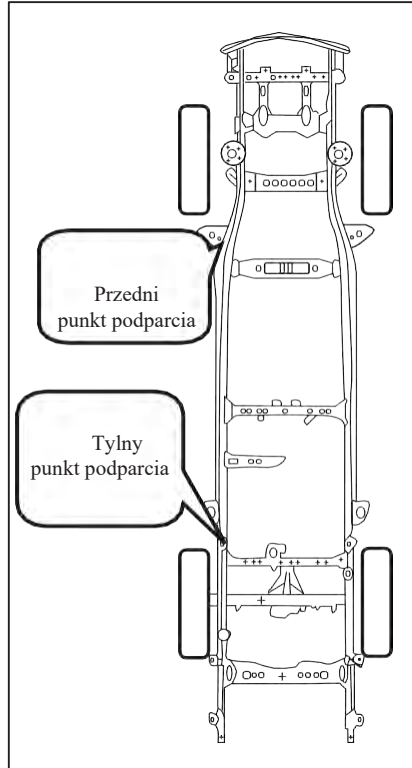

4. Umieścić podnośnik na płaskim i twardym podłożu, wyregulować położenie podnośnika tak, aby górna część podnośnika znajdowała się bezpośrednio pod punktem podparcia pojazdu.

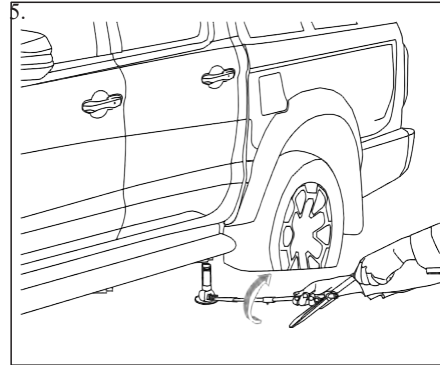

Podczas zdejmowania koła dojazdowego należy zablokować drążek dźwigni ⑦ podnośnika.

6. Obracać dźwignię w prawo i ostrożnie podnieść pojazd, aż do uzyskania odpowiedniego odstępu między oponą a podłożem, a następnie odkręcić nakrętkę koła. Nakrętki kół można całkowicie zdjąć dopiero po oderwaniu opony od podłoża.
7. Zdjąć uszkodzone koło i rozpocząć wymianę na koło dojazdowe.

#### Ostrzeżenie

- Należy postępować zgodnie z instrukcją..
- Nie wchodzić pod podniesiony pojazd.
- Nie używać podnośnika, który nie jest na wyposażeniu pojazdu.
- Podnośnik znajdujący się na wyposażeniu pojazdu służy wyłącznie do podnoszenia pojazdu podczas wymiany koła.
- Nie podnosić pojazdu w punktach innych niż wskazane punkty podparcia.
- Nie podnosić pojazdu, gdy nie ma takiej konieczności.

1

2

3

4

5

6

7

8

### Ostrzeżenie

- Nie umieszczać podkładek powyżej lub poniżej podnośnika.
- Po podniesieniu pojazdu należy wyłączyć silnik i włączyć hamulec postojowy. W przeciwnym razie pojazd może gwałtownie ruszyć, co może doprowadzić do wypadku.
- W pojeździe nie mogą przebywać pasażerowie, gdy koło jest podniesione z podłoża.
- Przed podniesieniem pojazdu zapoznać się z etykietą dołączoną do podnośnika.
- Podnośnik powinien być używany na równym podłożu.
  - Zaleca się, aby koła pojazdu były zablokowane i aby żadna osoba nie przebywała w pojeździe, który jest podnoszony.
  - Nie wolno wkładać żadnej części ciała pod pojazd podparty podnośnikiem.

### Montaż koła dojazdowego

1. Usunąć brud lub kurz z powierzchni kół i piast.
2. Ostrożnie zamontować koło dojazdowe i wstępnie dokręcić nakrętki koła zgodnie z ruchem wskazówek zegara. Sprawdzić, czy wszystkie nakrętki koła stykają się poziomo z powierzchnią koła.
3. Obracając uchwyt podnośnika w prawo, powoli opuścić pojazd, aż opony dotkną podłoża.
4. Dokręcić nakrętki kół kluczem do nakrętek kół w kolejności pokazanej na schemacie. Moment dokręcenia przedniego i tylnego koła wynosi  $130 \pm 10$  N-m.

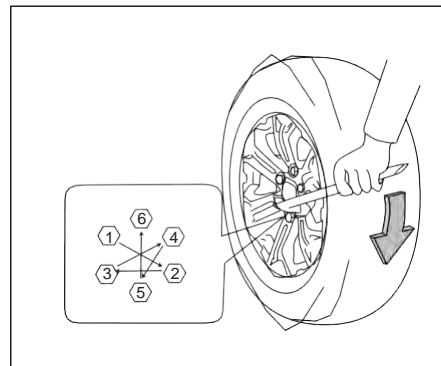

5. Całkowicie opuścić pojazd i wyjąć podnośnik.

### Ostrzeżenie

- Nakrętki kół muszą być dokręcone wymaganym momentem. Zaleca się dokręcanie nakrętek kół określonym momentem przy każdej wymianie oleju smarowego.
- Niewłaściwe użycie koła dojazdowego może doprowadzić do utraty kontroli nad pojazdem, powodując kolizję.

 **Ostrzeżenie**

- Nie używać nakrętek kół, które nie są na wyposażeniu pojazdu. Użycie niewłaściwych nakrętek kół lub ich nieprawidłowe dokręcenie może spowodować poluzowanie lub odłączenie się kół od nadwozia pojazdu, co może prowadzić do wypadków.
- Nie używać oleju ani smaru na śrubach lub nakrętkach kół. Może to spowodować poluzowanie nakrętki koła.
- Nie używać uszkodzonego lub całkowicie zużytego koła dojazdowego.
- Jeśli rozmiar i model koła dojazdowego nie są zgodne z kołem oryginalnym, nie należy przekraczać 80 km/h. Należy unikać gwałtownego przyspieszania, hamowania awaryjnego i ostrych zakrętów.
- Jeśli koło dojazdowe jest zamontowane na osi napędowej, dystans jazdy nie powinien

 **Ostrzeżenie**

przekraczać 200 km. Należy jak najszybciej zamontować standardowe koła. Koło dojazdowe jest przeznaczone tylko na krótkie dystanse.

- Nie należy używać więcej niż jednego koła dojazdowego w tym samym czasie.
- Nie montować łańcucha na kole dojazdowym.
- Po założeniu koła należy niezwłocznie sprawdzić ciśnienie w oponach. System monitorowania ciśnienia w oponach aktywuje alarm. Koło dojazdowe należy wymienić w autoryzowanym serwisie.

**Uruchamianie z zewnętrznego akumulatora****Wprowadzenie**

Jeśli akumulator jest rozładowany lub jego moc nie wystarcza do uruchomienia pojazdu, można spróbować uruchomić pojazd za pomocą innego pojazdu i kabli rozruchowych.

 **Ostrzeżenie**

- Akumulator jest podatny na eksplozję. Może dojść do poparzenia kwasem z akumulatora, a zwarcie elektryczne może również spowodować obrażenia ciała lub uszkodzenie pojazdu.
- Nie dolewać paliwa w pobliżu źródła otwartego ognia lub iskier.
- Nie nachylać się nad akumulatorem w przypadku rozruchu z zewnątrz.
- Nie wolno dopuścić do zetknięcia się końcówek kabli.
- Nosić okulary ochronne podczas pracy w pobliżu akumulatora.
- Należy chronić oczy, skórę, odzież i lakier przed kontaktem z płynem z akumulatora.
- Należy upewnić się, że akumulator używany do uruchamiania ma takie samo napięcie jak akumulator oryginalny (12V).

1

2

3

4

5

6

7

8

## Sytuacja awaryjne

### Przygotowanie

1. Pojazd jest na biegu P.
2. Włączyć hamulec postojowy.
3. Wyłączyć wszystkie akcesoria elektryczne.



### Przestroga

- Przed uruchomieniem z akumulatora zewnętrznego należy wyłączyć system dźwiękowy. W przeciwnym razie może dojść do jego uszkodzenia..
- Należy upewnić się, że kable rozruchowe są prawidłowo podłączone i nie przechodzą przez obracające się części silnika, gdyż może to spowodować uszkodzenie pojazdu i obrażenia ciała.

### Uruchamianie

#### Kolorowe oznaczenie na kablu rozruchowym

Kabel dodatni jest zwykle czerwony.  
Kabel ujemny jest zwykle czarny, brązowy lub niebieski

#### Podczas uruchamiania pojazdu należy podłączyć kable rozruchowe w następującej kolejności:

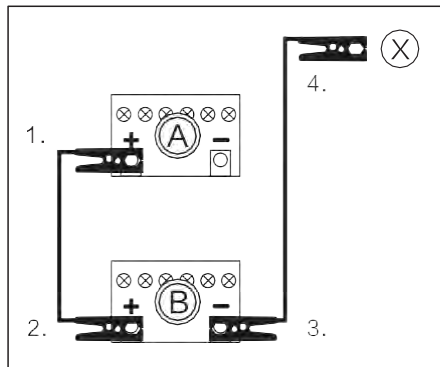

A: Rozładowany akumulator

B: Akumulator zewnętrzny

1. Jeden koniec kabla dodatniego (+) jest podłączony do dodatniego zacisku (+) rozładowanego akumulatora A.
2. Drugi koniec kabla dodatniego (+) jest podłączony do bieguna dodatniego (+) zewnętrznego akumulatora B.
3. Jeden koniec kabla ujemnego (-) jest podłączony do bieguna ujemnego (-) akumulatora zewnętrznego B.
4. Drugi koniec kabla ujemnego (X) jest podłączony do nadwozia pojazdu z rozładowanym akumulatorem i powinien znajdować się jak najdalej od akumulatora A pojazdu z rozładowanym akumulatorem. Nie podłączać do ujemnego bieguna akumulatora A rozładowującego się pojazdu. W przeciwnym razie może to spowodować przegrzanie pojazdu A i wyciek płynu z akumulatora.

Po podłączeniu kabla rozruchowego należy uruchomić pojazd zasilający i naładować akumulator B. Po uruchomieniu pojazdu rozładowanego należy ostrożnie odłączyć przewody rozruchowe w kolejności [4-3-2-1] i pozostawić pojazd A na włączonym silniku przez ponad 20 minut w celu naładowania akumulatora.

### Uruchamianie na pych

Nie uruchamiać pojazdu poprzez pchanie. W przeciwnym razie może dojść do uszkodzenia części i podzespołów pojazdu, a nawet do wypadku.

### Wyciąganie zablokowanego pojazdu



#### Ostrzeżenie

- Nie dopuszczać, aby opona obracała się beczynnym z dużą prędkością. Może to doprowadzić do pęknięcia opony i poważnych obrażeń. Części i podzespoły pojazdu mogą ulec uszkodzeniu z powodu przegrzania.
- Przedni zaczep holowniczy powinien być używany do holowania pojazdu, jeśli pojazd jest uwięziony w piasku, śniegu, błocie lub innej miękkiej nawierzchni i nie można wyciągnąć go bez holowania.

5. Jeśli nie uda się wyciągnąć pojazdu z pułapki, należy wyciągnąć go za pomocą przedniego haka holowniczego.

**Gdy pojazd ugrzęźnie w śniegu, błocie lub na innej miękkiej nawierzchni, należy go wyciągnąć, wykonując poniższe czynności:**

1. Wyłączyć system ESC.
2. Obrócić kierownicę w lewo i w prawo, aby utworzyć wolny obszar wokół przednich kół.
3. Przełączyć tryb jazdy na „4L”.
4. Kilkakrotnie przejechać pojazdem do przodu i do tyłu.

## Sytuacje awaryjne

### Holowanie pojazdu

#### Holowanie przy użyciu profesjonalnego pojazdu

Podczas holowania pojazdu należy przestrzegać lokalnych przepisów i wymogów dotyczących holowania. Problemy z układem napędowym mogą być sygnalizowane w niektórych okolicznościach. Należy niezwłocznie udać się do autoryzowanego serwisu w celu naprawy.

1. Pomimo działającego układu napędowego pojazd nie może jechać.

2. Słysząc nietypowe dźwięki.

Gdy konieczne jest holowanie pojazdu, zaleca się użycie autolawety lub lawety, a usługę holowania pojazdu należy zlecić autoryzowanemu serwisowi lub firmie wykwalifikowanej w zakresie usług holowniczych.

#### Holowanie pojazdu za pomocą lawety

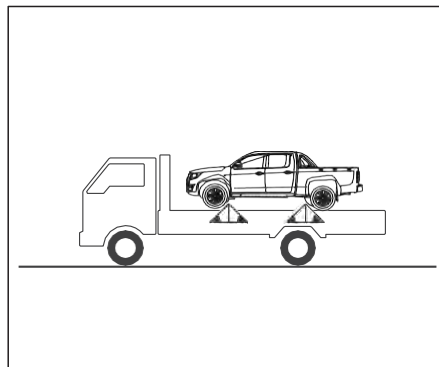

Podczas holowania na autolawecie pojazd musi być prawidłowo zabezpieczony, jak pokazano na rysunku.

#### Holowanie za pomocą haka holowniczego

Pojazd jest wyposażony tylko w dwa przednie zaczepy, znajdujące się w przedniej części podwozia.

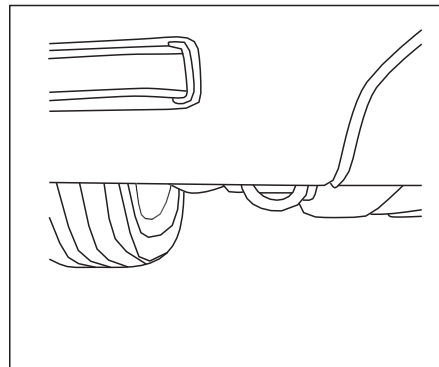

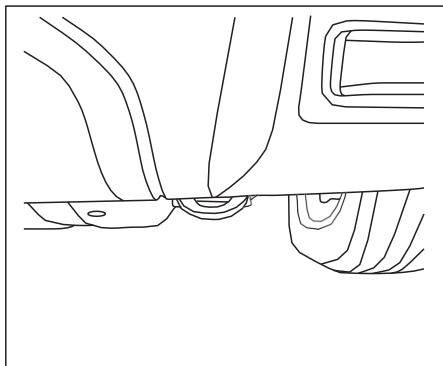

### ! Uwaga

- Do pojazdu można podłączyć przyczepę z tyłu. Podczas holowania przyczepy maksymalna prędkość nie powinna przekraczać 100 km/h, a ciśnienie w tylnych oponach należy zwiększyć do 270 kPa (standardowe ciśnienie w oponach wynosi 250 kPa).

### Przyczepa

Po podłączeniu przyczepy zgodnie z instrukcjami producenta, należy najpierw podłączyć kabel przyczepy przed rozpoczęciem jazdy, aby upewnić się, że przełącznik sterowania światłami samochodu z przodu może sterować światłami pozycyjnymi przyczepy, kierunkowskazami, tylnymi światłami przeciwmgielnymi, światłami cofania i światłami hamowania.

### Opis

1. Po zaparkowaniu należy wyłączyć silnik.
2. Podłączyć przyczepę i wtyczkę elektryczną wiązki przewodów przyczepy.
3. Ustawić przełącznik Start/Stop w pozycji „ON”.

### ! Uwaga

- Po ustawieniu wyłącznika zapłonu w pozycji „ON”, kierunkowskaz i światła pozycyjne tylnej przyczepy zaświecą się na 3 sekundy, a następnie zgasną. Kierunkowskaz i światło pozycyjne zapalą się automatycznie na 3 sekundy co pięć minut, aby sprawdzić, czy zasilanie przyczepy jest prawidłowo podłączone. Ta część jest elementem autotestu systemu i jest czymś normalnym.
- Należy upewnić się, że światła przyczepy mogą być włączone podczas jazdy.
- Dodatkowa funkcja jazdy zostanie ograniczona po podłączeniu przyczepy. Po podłączeniu przyczepy należy włączyć tryb przyczepy zgodnie z instrukcjami wyświetlanymi na ekranie wyświetlacza LCD.

1

2

3

4

5

6

7

8

## Sytuacje awaryjne

---

### Sytuacje awaryjne podczas jazdy

#### Zatrzymanie silnika

1. Należy stopniowo zwalniać, jechać w linii prostej, ostrożnie zjechać z drogi i zaparkować w bezpiecznym miejscu.
2. Włączyć światła awaryjne.
3. Spróbować ponownie uruchomić silnik. Jeśli nadal nie można uruchomić silnika, skontaktować się z autoryzowanym serwisem.

#### Awaria rozruchu silnika

**Silnik nie może się obracać lub obraca się z małą prędkością.**

1. Sprawdzić zaciski akumulatora, aby upewnić się, że są czyste i bezpieczne.
2. Włączyć oświetlenie wnętrza. Jeśli oświetlenie jest słabe lub pozostaje wyłączone podczas rozruchu oznacza to, że akumulator jest rozładowany.
3. Można skorzystać z instrukcji uruchamiania z zewnętrznego akumulatora, pod warunkiem, że pojazdu nie można uruchomić poprzez holowanie lub pchanie.

**Silnik jest w normalnym stanie, ale nie można go uruchomić.**

1. Sprawdzić poziom paliwa.
2. Po ustawieniu przycisku Start/Stop w położeniu LOCK, sprawdzić wszystkie złącza w cewce zapłonowej i świecy zapłonowej. Podłączyć ew. poluzowane części.
3. Sprawdzić przewód paliwowy w komorze silnika.
4. Jeśli nadal nie można uruchomić silnika, należy skontaktować się z autoryzowanym serwisem.

#### Przegrzanie silnika

Jeśli wskaźnik temperatury płynu chłodzącego wskazuje na przegrzanie silnika, moc wyjściowa silnika spada lub słychać stukanie, może to oznaczać przegrzanie silnika. W takim przypadku należy wykonać następujące czynności:

1. Zatrzymać pojazd w bezpiecznym miejscu.
2. Ustawić dźwignię zmiany biegów w położeniu neutralnym i włączyć hamulec postojowy. Wyłączyć klimatyzację.
3. Jeśli z silnika wypływa płyn chłodzący lub spod maski wydobywa się dym, wyłączyć silnik. Poczekać, aż płyn chłodzący przestanie wypływać lub przestanie wydobywać się dym, a następnie otworzyć maskę. Jeśli płyn chłodzący nie wycieka lub nie wydobywa się dym, pozostawić silnik włączony. Sprawdzić, czy wentylator chłodzenia silnika działa. Wyłączyć silnik, jeśli wentylator nie działa.

4. Sprawdzić i upewnić się, czy pasek pompy wodnej jest napięty. Sprawdzić naciąg paska pompy, a jeśli nie ma problemu z paskiem, upewnić się, że płyn chłodzący nie wycieka z chłodnicy i węża (jeśli używana jest klimatyzacja, wyciek zimnej wody jest normalnym zjawiskiem podczas postoju).
5. Jeśli pasek pompy jest uszkodzony lub wycieka płyn chłodzący silnik, należy natychmiast wyłączyć silnik i skontaktować się z autoryzowanym serwisem lub w celu przeprowadzenia kontroli i konserwacji.
6. Jeśli nie można znaleźć przyczyny przegrzania, należy poczekać, aż temperatura silnika spadnie do normalnego poziomu, aby sprawdzić poziom płynu chłodzącego silnik. Jeżeli ilość płynu chłodzącego jest niewystarczająca, ostrożnie dolać płynu chłodzącego do zbiornika wyrównawczego, aż osiągnie on pozycję pomiędzy górną i dolną granicą.
7. Uruchomić silnik. Obserwować, czy temperatura nadal się podnosi. W razie potrzeby skontaktować się z autoryzowanym serwisem w celu przeprowadzenia kontroli i konserwacji.



### Ostrzeżenie

- Poważny niedobór płynu chłodzącego wskazuje na nieszczelność układu chłodzenia. W razie potrzeby skontaktować się z autoryzowanym serwisem w celu przeprowadzenia kontroli i konserwacji.

### Młotek awaryjny

Młotek awaryjny znajduje się wewnątrz podłokietnika i jest używany w sytuacjach awaryjnych, gdy konieczne jest wybitcie szyby.

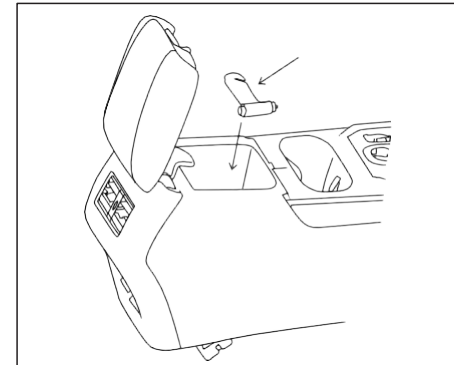

- Instrukcja korzystania z młotka awaryjnego :
1. Przed użyciem młotka awaryjnego, należy zająć odpowiednią pozycję. Zasadniczo należy wybrać szybę znajdującą się najbliższym miejscu, w którym się znajdujemy.
  2. Po wybraniu odpowiedniej pozycji wyjąć młotek awaryjny z podłokietnika i szybko uderzyć nim w

1

2

3

4

5

6

7

8

## Sytuacje awaryjne

---

cztery narożniki szyby. Nie uderzać w środkową część, ponieważ jest ona najtwardsza.

3. Sprawdzić, czy szkło po wybiciu szyby ogranicza drogę ewakuacji i w miarę możliwości uprzątnąć odłamki. Jeśli szkło nie odpadnie natychmiast po rozbiciu, można je wypchnąć stopą.

4. Po wybiciu szyby należy opuścić pojazd, a następnie przenieść się w bezpieczne miejsce, aby uniknąć innych zagrożeń.

# Czyszczenie i konserwacja

7

<b>Instrukcje dotyczące czyszczenia i konserwacji .....</b>	<b>202</b>
<b>Czyszczenie i konserwacja z zewnątrz .....</b>	<b>203</b>
Mycie karoserii .....	203
Woskowanie i polerowanie .....	204
Podwozie pojazdu .....	205
Czyszczenie szyb i lusterek zewnętrznych.....	205
Czyszczenie kół .....	206
<b>Czyszczenie wnętrza .....</b>	<b>207</b>
<b>Ochrona przed korozją .....</b>	<b>209</b>
Typowe czynniki powodujące korozję pojazdu .....	209
Czynniki środowiskowe wpływające na korozję .....	209
Zabezpieczenie pojazdu przed korozją .....	209

## Czyszczenie i konserwacja

### Instrukcje dotyczące czyszczenia i konserwacji

Regulama profesjonalna konserwacja pomaga utrzymać wartość pojazdu. Ponadto jest jednym z warunków zgłaszania roszczeń z tytułu korozji nadwozia i uszkodzeń lakieru.

W autoryzowanych serwisach dostępne są materiały konserwacyjne przeznaczone specjalnie do tego pojazdu, które ułatwiają jego konserwację. Przed ich użyciem należy dokładnie zapoznać się z instrukcjami znajdującymi się na opakowaniu.



#### Ostrzeżenie

- Materiały do konserwacji pojazdu mogą być toksyczne i szkodliwe, a ich niewłaściwe użycie może doprowadzić do zatrucia lub uszkodzenia pojazdu.
- Niewłaściwa konserwacja i czyszczenie części samochodowych może mieć wpływ na elementy bezpieczeństwa samochodu, co w konsekwencji może prowadzić do obrażeń ciała.
- Należy stosować detergenty zatwierdzone lub zalecane przez producenta.



#### Ostrzeżenie

- Materiały do konserwacji pojazdu należy przechowywać w bezpiecznym miejscu niedostępnym dla dzieci, aby uniknąć przypadkowego zatrucia.
- Nie należy przechowywać materiałów do konserwacji pojazdu w nieoryginalnych pojemnikach, takich jak butelki i puszki po żywności, aby uniknąć przypadkowego zatrucia
- Przed użyciem środka konserwacyjnego należy przeczytać instrukcje i ostrzeżenia dotyczące bezpieczeństwa na opakowaniu i postępować zgodnie z nimi
- Jeśli podczas stosowania materiałów wydzielają się niebezpieczne opary, należy ich używać na zewnątrz lub w dobrze wentylowanych pomieszczeniach.
- Nie używać benzyny, oleju silnikowego ani innych lotnych płynów do czyszczenia lub konserwacji pojazdu, ponieważ są one toksyczne



#### Ostrzeżenie

i łatwopalne, stanowiąc tym samym zagrożenie dla zdrowia i środowiska.



#### Uwaga

- Detergenty zawierające rozpuszczalniki powodują korozję i mogą uszkodzić materiał.
- Nie usuwać brudu, błota ani kurzu z powierzchni pojazdu, gdy jest ona sucha. Zabrudzenia należy najpierw zmyć dużą ilością czystej wody. Do czyszczenia powierzchni pojazdu nie używać suchej szmatki ani plastikowej pianki, ponieważ mogą one uszkodzić lakier lub szkło.

**Ochrona środowiska**

- Pojazd należy myć wyłącznie na wyznaczonej myjni, aby zapobiec przedostawaniu się do kanalizacji ścieków zanieczyszczonych olejem, smarem i paliwem. W niektórych regionach zabronione jest mycie pojazdów poza myjnią.
- Do konserwacji należy wybierać materiały bezpieczne dla środowiska.
- Pozostałości materiałów konserwacyjnych nie należy utylizować razem z odpadami domowymi. Należy je utylizować zgodnie z instrukcjami na opakowaniu.

**Czyszczenie i konserwacja z zewnątrz****Czyszczenie karoserii**

W przypadku owadów, ptasich odchodów, żywic, pyłu drogowego, pyłu przemysłowego, smoły, sadzy, soli drogowej i innych materiałów korozyjnych, im dłużej pozostają one na powierzchni nadwozia, tym większe jest ryzyko uszkodzenia lakieru, a wyższa temperatura dodatkowo pogarsza efekt korozji. Należy regularnie czyścić podwozie pojazdu.

**Ostrzeżenie**

- Przed przystąpieniem do czyszczenia lub konserwacji pojazdu należy wyłączyć silnik i aktywować hamulec postojowy.
- Podczas czyszczenia podwozia lub wewnętrznej strony osłony koła należy zwrócić uwagę na części z ostrymi krawędziami i narożnikami, aby nie dopuścić do zadrapania

**Ostrzeżenie**

- rąk i ramion.
- Podczas mycia nie kierować strumienia wody w kierunku wlotu powietrza.
  - Po myciu pojazdu na tarczach i klockach hamulcowych może znajdować się wilgoć lub lód (zimą), co może powodować opóźnienie hamowania i wydłużenie drogi hamowania. Aby usunąć wodę i lód z hamulca, należy kilkakrotnie nacisnąć pedał hamulca. Należy zachować ostrożność, aby nie zawadzać przejeżdżającym pojazdom ani nie naruszać przepisów.

1

2

3

4

5

6

7

8

### ! Uwaga

- Temperatura wody do mycia pojazdu nie może przekraczać 60 °C.
- Aby uniknąć uszkodzenia lakieru karoserii, nie należy myć pojazdu w pełnym słońcu.
- Do czyszczenia pojazdu nie należy używać silnych detergentów domowych, silnych detergentów chemicznych, benzyny ani rozpuszczalników.
- Do czyszczenia pojazdu nie należy używać gąbek do usuwania owadów, szorstkich gąbek kuchennych ani podobnych narzędzi czyszczących, ponieważ może to spowodować uszkodzenie powierzchni pojazdu.
- Do czyszczenia reflektorów nie należy używać suchej szmatki ani gąbki. Do czyszczenia pojazdu zdecydowanie zaleca się używanie szmatki lub gąbki zwilżonej wodą z mydłem.
- Instrukcje dotyczące czyszczenia w niskich temperaturach. Jeśli do mycia pojazdu używany jest wąż, nie należy kierować strumienia wody w stronę otworu zamka ani szczelin w drzwiach, tylnej klapie bagażnika lub pokrywie komory silnika, aby uniknąć zamarznięcia otworu zamka i uszczelki.

## Woskowanie i polerowanie

### Woskowanie

Regularne woskowanie pomaga chronić lakier pojazdu. Po umyciu pojazdu można nałożyć wysokiej jakości roztwór wosku, gdy na powierzchni karoserii nie ma widocznych kropeł wody spływających z lakieru.

Nawet jeśli do ochrony lakieru karoserii często stosuje się środki zawierające wosk, zaleca się nakładanie wysokiej jakości twardego wosku co najmniej dwa razy w roku, aby skutecznie chronić lakier karoserii.

### ! Uwaga

- Przed woskowaniem należy dokładnie umyć pojazd.
- Wosk należy nakładać zgodnie z instrukcjami na opakowaniu.
- Nie używać wosków zawierających materiały ściernie, past polerskich o dużej ziarnistości lub detergentów, aby nie utracić połysku lakieru.

### ! Uwaga

- Zaleca się woskowanie nowego pojazdu po upływie sześciu miesięcy.

### Polerowanie

Polerowanie karoserii pojazdu jest konieczne tylko wtedy, gdy lakier stracił połysk i nie można go przywrócić nawet po woskowaniu.

### ! Uwaga

- Aby uniknąć uszkodzeń, nie należy woskować ani polerować plastikowych części, szklanych elementów reflektorów i tylnych lamp pokrytych matowym lakierem.
- Nie należy polerować pojazdu, gdy jest brudny lub znajduje się w zakurzonej otoczeniu.
- Po polerowaniu należy nawoskować pojazd.

**Podwozie pojazdu**

Podwozie pojazdu zostało poddane specjalnej obróbce. Nie można jednak uniknąć uszkodzenia warstwy ochronnej podczas jazdy.

Zalecamy

regularne sprawdzanie części dolnej i podwozia pojazdu oraz ich naprawy w razie konieczności. Naprawa i inne procedury antykorozyjne muszą być wykonywane w autoryzowanym serwisie.

Na obszarach, gdzie zimą używana jest sól drogowa, podwozie pojazdu powinno być regularnie czyszczone, aby zapobiec gromadzeniu się pyłu i soli, które przyspieszają korozję.

Przed rozpoczęciem sezonu zimowego i na wiosnę należy sprawdzić szczelność powłoki antykorozyjnej pojazdu i w razie potrzeby poddać ją ponownej obróbce.

**Rura wydechowa i tłumik**

Przeprowadzić kontrolę wzrokową pod kątem uszkodzeń tłumika i mocowań. Uruchomić silnik i uważnie nasłuchiwać nietypowych odgłosów, świadczących o nieszczelności rury wydechowej. Dokręcić złącze i wymienić je w razie potrzeby.

Podczas pracy silnika nie dotykać żadnych elementów układu wydechowego, aby uniknąć poparzenia.

W przypadku długotrwałej pracy silnika nie należy dotykać żadnych elementów układu wydechowego przez 30 minut po wyłączeniu pojazdu, gdyż może to prowadzić do poparzeń.

**Czyszczenie szyb i****lusterek zewnętrznych**

Zwilżyć szyby i lusterka zewnętrzne płynem do mycia szyb, a następnie osuszyć powierzchnie czystą szmatką. Pozostałości gumy, oleju, smaru i silikonu o na szybach można usunąć za pomocą środka do czyszczenia szyb i zmywacza silikonu.

**Usuwanie pozostałości wosku**

Pozostały wosk należy usunąć za pomocą specjalnego środka czyszczącego

**Usuwanie śniegu**

Za pomocą małej szczotki usunąć śnieg z szyb i lusterek zewnętrznych.

**Usuwanie lodu**

Nagromadzony lód najlepiej usuwać sprayem odladzającym. Skrobaczka może uszkodzić szybę.

1

2

3

4

5

6

7

8

### **Ostrzeżenie**

- Zabrudzone szyby ograniczają widoczność i zwiększają ryzyko wypadków i obrażeń.
- Aby zapewnić bezpieczeństwo, wszystkie szyby muszą być czyste i przejrzyste.
- Na wewnętrznej i zewnętrznej stronie szyb nie mogą znajdować się śnieg i zamglenie.

### **Uwaga**

- Nie należy usuwać lodu i śniegu z szyb i lusterek zewnętrznych gorącą wodą, ponieważ może to spowodować pęknięcie szyby.

### **Czyszczenie kół**

Aby utrzymać estetyczny wygląd kół, należy je często myć. Zaleca się czyszczenie kół neutralnym mydłem lub detergentem.

### **Uwaga**

- Do czyszczenia kół i felg aluminiowych nie należy używać szczotek aluminiowych i silnych kwasów lub zasad.
- Nie myć kół, gdy opony są gorące.
- Po pokryciu felg środkiem czyszczącym należy spłukać je w ciągu 15 minut.
- Do czyszczenia kół nie należy używać detergentów szlifierskich.
- Regularnie czyścić koła i felgi, zwłaszcza zimą po jeździe po drogach posypanych solą. .
- W przypadku częstego poruszania się zimą po drogach posypanych solą zaleca się woskowanie kół w celu uniknięcia korozji.

**Czyszczenie wnętrza**

Im dłużej plama pozostaje na elementach wewnętrznych pojazdu, tym trudniej jest ją wyczyścić i usunąć. Niektóre plamy mogą trwale zabrudzić elementy.

Informacje na temat czyszczenia i konserwacji różnych elementów wnętrza pojazdu znajdują się w poniższej tabeli.

<b>Materiały</b>	<b>Warunki</b>	<b>Zalecenia</b>
Szyby pojazdu	Zabrudzenie	Wyczyścić środkiem do czyszczenia szyb, osuszyć skórzaną lub puszystą szmatką przeznaczoną do mycia szyb.
Tkaniny, materiały z mikrofibry, sztuczna skóra	Cząsteczki brudu osadzone na powierzchni	Regularnie używać odkurzacza, aby zapobiec trwałemu uszkodzeniu tkaniny na skutek tarcia.
	Plamy takie jak kawa, herbata itp.	Usunąć natychmiast za pomocą dobrej chłonnej szmatki i neutralnego mydła.
	Plamy oleju, takie jak olej maszynowy, kosmetyki, itp.	Stosować neutralne mydło, a następnie osuszyć rozpuszczony olej i farbę dobrą chłonną ściereczką, a w razie potrzeby ponownie spłukać czystą wodą.
	Szczególne zabrudzenia, takie jak długopis i atrament, lakier do paznokci, farba lateksowa, pasta do butów, plamy krwi itp.	Używać specjalnego odplamiacza i w razie potrzeby czyścić neutralnym mydłem.
	Konserwacja	Tkaniny, materiały z mikrofibry lub sztuczna skóra nie mogą być traktowane środkami do utwardzania skóry, rozpuszczalnikami, woskiem do podłóg, pastą do butów lub podobnymi materiałami.
Skóra	Świeże plamy	Natychmiast wyczyścić bawełnianą szmatką i neutralnym mydłem.
	Plamy takie jak kawa, herbata itp.	Świeże plamy: Świeże plamy: usuwać miękką ściereczką dobrze wchłaniającą wodę. Zaschnięte plamy: Użyć odplamiacza odpowiedniego do skóry.

## Czyszczenie i konserwacja

Materialy	Warunki	Zalecenia
	Plamy oleju, takie jak olej maszynowy, kosmetyki, itp.	Świeże plamy: użyć odplamiacza odpowiedniego do skóry.
		Zaschnięte plamy: usunąć za pomocą sprayu.
	Szczególne zabrudzenia, takie jak długopis i atrament, lakier do paznokci, farba lateksowa, pasta do butów, plamy krwi itp.	Zastosować odplamiacz odpowiedni dla skóry.
	Konserwacja	Regularnie stosować olej utwardzający z efektem zapobiegającym blaknięciu i przemakaniu. Po każdym czyszczeniu należy w razie potrzeby użyć specjalnej kolorowej pasty odżywczej do skóry. W przypadku długotrwałego parkowania na zewnątrz, przykryć, aby zapobiec bezpośredniemu działaniu promieni słonecznych. Skóry nie należy traktować rozpuszczalnikami, woskiem do podłóg, pastą do butów ani podobnymi artykułami.
Części z tworzywa sztucznego, metalowe	Zabrudzenie	Usunąć wilgotną, miękką szmatką.
	Uporczywe plamy	Usunąć dobrze wchłaniającą ściereczką i niewielką ilością neutralnego mydła, a w razie potrzeby użyć bezrozsączalnikowego środka do czyszczenia tworzyw sztucznych.
Wyświetlacz	Zabrudzenie	Wyczyścić miękką ściereczką z niewielką ilością wody, zwykłym płynem do mycia szyb lub płynem do czyszczenia ekranów LCD.
Pas bezpieczeństwa	Zabrudzenie	1. Wyciągnąć pas do końca, a następnie pozostawić go do wyschnięcia. 2. Mocne zabrudzenia można usunąć specjalnym detergentem. 3. Pas bezpieczeństwa należy czyścić neutralnym mydłem. 4. Taśma pasa powinna być całkowicie sucha przed zwinięciem.

**Ochrona przed korozją****Typowe czynniki powodujące korozję pojazdu**

Mokry brud i zanieczyszczenia nagromadzone w nadwoziu, otworach lub innych częściach.

Uszkodzenia lakieru i innych powłok ochronnych spowodowane zanieczyszczeniami, żwirem lub drobnymi kolizjami drogowymi.

**Czynniki środowiskowe wpływające na korozję****Wilgotność**

Nagromadzenie piasku, brudu i wody na podłodze pojazdu może przyspieszyć korozję. Mokra wykładzina i dywaniki nie wyschną całkowicie w pojeździe. Należy je wyjąć i całkowicie wysuszyć, aby uniknąć korozji podłogi.

**Wilgotność względna**

Korozja postępuje szybciej w miejscach o wysokiej wilgotności względnej.

**Temperatura**

Wysoka temperatura przyspiesza proces korozji nieodpowiednio wentylowanych części.

Temperatury powyżej punktu zamarzania również przyspieszają korozję.

**Zanieczyszczenie powietrza**

Zanieczyszczenia przemysłowe, obecność soli w powietrzu na obszarach przybrzeżnych lub intensywne stosowanie soli drogowej może przyspieszyć proces korozji. Sól drogowa przyspiesza również starzenie się i blaknięcie lakierowanych powierzchni.

**Zabezpieczenie pojazdu przed korozją**

Regularnie myć i nakładać wosk, Sprawdzać lakier pod kątem drobnych uszkodzeń. Jeśli występują jakiegokolwiek uszkodzenia, należy je jak najszybciej usunąć. Utrzymywać drożność odpływu w dolnej części drzwi, aby zapobiec gromadzeniu się wody. Sprawdzić, czy na podwoziu pojazdu nie ma piasku, brudu lub soli. Jeśli tak, jak najszybciej spłukać je wodą.

**Ostrzeżenie**

- Nie używać przewodów wodnych do zmywania brudu, piasku lub innych zanieczyszczeń w przedziale pasażerskim. Do czyszczenia wnętrza używać odkurzacza.
- Nie dopuszczać do kontaktu podzespołów elektrycznych pojazdu z wodą i innymi płynami, gdyż może to prowadzić do ich uszkodzenia.
- W sezonie zimowym należy regularnie czyścić podwozie. Środki chemiczne stosowane do usuwania oblodzenia dróg są silnie żrące i mogą przyspieszyć korozję i uszkodzenie przewodów hamulcowych, linek hamulcowych, podwozia i błotników.
- Nie parkować pojazdu w garażu o wysokiej wilgotności i słabej wentylacji przez dłuższy czas.

1

2

3

4

5

6

7

8

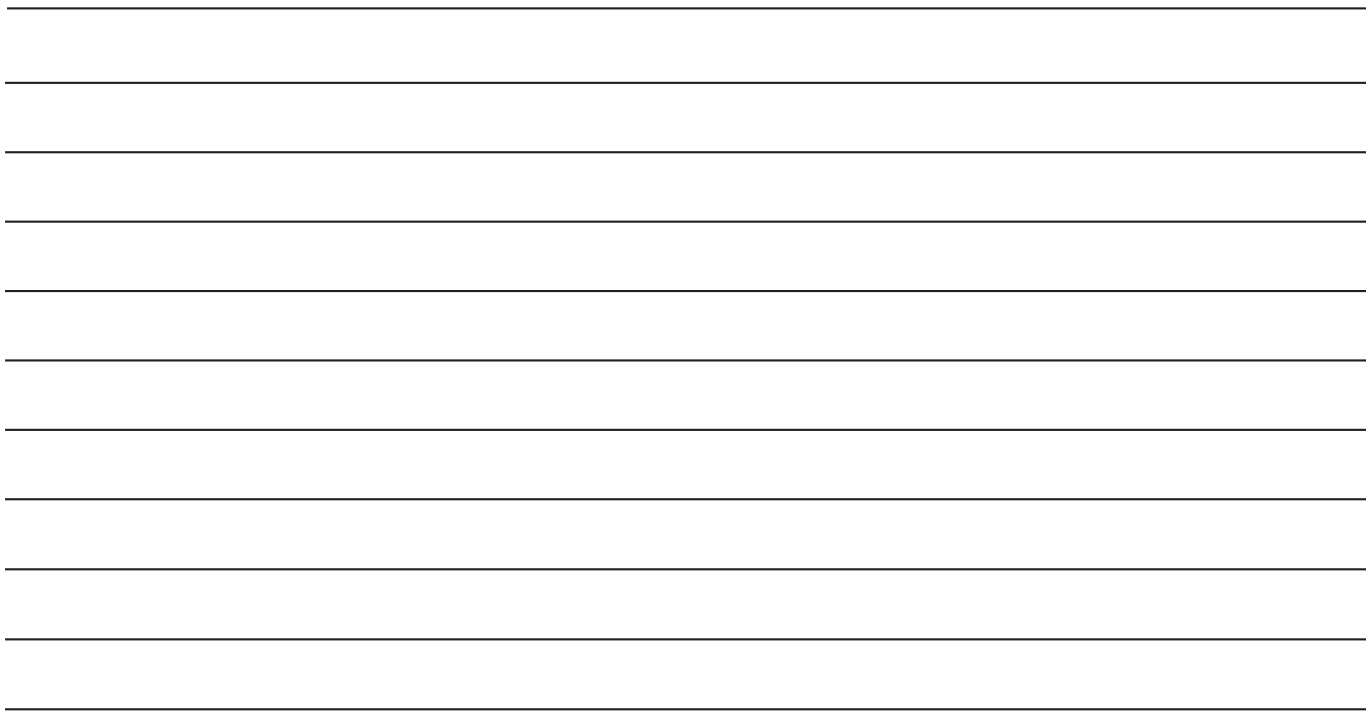

# Konserwacja i samodzielne naprawy

<b>Wymagania dotyczące konserwacji.....</b>	<b>212</b>	Płyn hamulcowy .....	225
Regularne czynności konserwacyjne	213	<b>Płyn do spryskiwaczy .....</b>	<b>227</b>
Rutynowe czynności konserwacyjne .....	214	<b>Wycieraczka przedniej szyby .....</b>	<b>228</b>
<b>Kontrola komory silnika .....</b>	<b>216</b>	Czyszczenie pióra wycieraczek .....	228
Przegląd komory silnika .....	216	Wymiana pióra wycieraczki .....	228
Czyszczenie i ochrona komory silnika przed		<b>Akumulator pojazdu .....</b>	<b>229</b>
korozją .....	217	Przechowywanie i konserwacja akumulatora .....	230
<b>Płyn chłodzący silnika .....</b>	<b>218</b>	Czyszczenie zacisków akumulatora.....	230
Sprawdzanie poziomu płynu chłodzącego silnik .....	219	<b>Wymiana bezpiecznika .....</b>	<b>231</b>
Wymiana płynu chłodzącego silnik .....	220	<b>Wymiana żarówki.....</b>	<b>233</b>
<b>Olej silnikowy.....</b>	<b>220</b>	<b>Koła .....</b>	<b>234</b>
Sprawdzanie poziomu oleju silnikowego.....	220	Ciśnienie w oponach.....	234
Wymiana oleju silnikowego i filtra oleju.....	222	Rodzaje opon.....	236
<b>Olej przekładniowy.....</b>	<b>223</b>	Łańcuch na koła.....	236
<b>Filtr powietrza.....</b>	<b>223</b>	Wymiana kół .....	237
<b>Hamulce.....</b>	<b>224</b>	Zużycie i uszkodzenia opon.....	237
Kontrola hamulca postojowego.....	224	Wymiana opony i koła.....	238
Kontrola pedału hamulca .....	224	Zbieżność kół.....	239
Kontrola wspomagania hamowania .....	224		

## Konserwacja i samodzielne naprawy

### Wymagania dotyczące konserwacji

Konserwacja pojazdu obejmuje regularne i rutynowe czynności konserwacyjne.

Rutynowe i regularne czynności konserwacyjne są niezbędne do utrzymania pojazdu w dobrym stanie, zmniejszenia emisji i zapewnienia dobrych osiągnięć. Wykonywanie regularnych czynności konserwacyjnych należy do obowiązków właściciela pojazdu.

Zachować ostrożność podczas wykonywania jakichkolwiek prac kontrolnych lub konserwacyjnych, aby nie dopuścić do poważnych obrażeń ciała lub uszkodzenia pojazdu.

#### Ostrzeżenie

- Niektóre czynności konserwacyjne są niebezpieczne. Nieprawidłowe wykonywanie niektórych procedur może prowadzić do poważnych obrażeń. Brak wystarczającej wiedzy i doświadczenia w zakresie konserwacji lub brak odpowiednich narzędzi i wyposażenia może spowodować poważne obrażenia podczas pracy. Prace te powinny być wykonywane przez autoryzowany serwis.
- Jakość części eksploatacyjnych jest

#### Ostrzeżenie

ważnym czynnikiem wpływającym na bezpieczeństwo, oszczędność i ochronę środowiska. W razie konieczności naprawy lub konserwacji pojazdu należy korzystać z oryginalnych części zamiennych.

- Podczas kontroli lub konserwacji pojazdu należy zaparkować go na płaskiej drodze i włączyć hamulec postojowy.
- Podczas wymiany lub naprawy jakiegokolwiek części należy upewnić się, że przycisk Start/Stop znajduje się w pozycji „OFF” lub „LOCK”.
- Gdy temperatura silnika jest bardzo wysoka, nie należy wykonywać żadnych prac pod pokrywą silnika. Wyłączyć silnik i pozostawić go do całkowitego ostygnięcia.
- Jeśli konieczne jest wykonywanie czynności przy pracującym silniku, należy trzymać ręce, ubranie, włosy i narzędzia z dala od obracających się wentylatorów, pasków i innych ruchomych części.
- Zaleca się zapięcie lub zdjęcie luźnych ubrań

#### Ostrzeżenie

przed przystąpieniem do konserwacji pojazdu.

- W przypadku konieczności uruchomienia silnika w pomieszczeniu zamkniętym, takim jak garaż, należy upewnić się, że dostępna jest odpowiednia wentylacja odprowadzająca spaliny.
- Nie wchodzić pod podniesiony pojazd.
- Paliwo i akumulatory należy przechowywać z dala od źródeł dymu, płomieni i iskier.
- Nie wolno podłączać ani odłączać akumulatora lub jakiegokolwiek złącza, gdy przycisk Start/Stop znajduje się w pozycji ON.
- W przypadku silników wyposażonych w wielopunktowy układ wtryskowy należy udać się do autoryzowanego serwisu w celu wymiany/ naprawy filtra paliwa/przewodu paliwowego, ponieważ w przewodzie paliwowym panuje wysokie ciśnienie nawet po wyłączeniu silnika.
- Pojazd jest wyposażony w automatyczny wentylator chłodzący silnik.

 **Ostrzeżenie**

się bez ostrzeżenia, nawet, gdy przycisk Start/Stop znajduje się w położeniu „OFF”, a silnik jest wyłączony. Aby uniknąć obrażeń, przed rozpoczęciem pracy w pobliżu wentylatora należy odłączyć ujemny kabel akumulatora.

- Podczas wykonywania prac przy pojeździe należy nosić okulary ochronne.
- Gdy przycisk Start/Stop znajduje się w położeniu ON, nie wolno odłączać złącza wiązki przewodów silnika ani części związanych ze skrzynią biegów.
- Podczas używania i wymiany płynów w pojazdach konieczne jest stosowanie produktów spełniających normy. W przypadku konkretnych modeli należy skonsultować się z pracownikiem serwisu.
- Aby zapewnić zgodność z przepisami dotyczącymi emisji spalin, należy zapewnić wystarczającą ilość roztworu mocznika podczas jazdy, w przeciwnym razie może dojść do naruszenia lokalnych przepisów i regulacji.
- Kierowca musi zwracać uwagę na

 **Ostrzeżenie**

lampki ostrzegawcze przyrządów przez cały czas i reagować na nie w odpowiednim czasie, w przeciwnym razie może dojść do poważnego uszkodzenia pojazdu.

 **Ochrona środowiska**

- Należy unikać bezpośredniego kontaktu ze zużyтым olejem silnikowym, płynem chłodzącym i innymi olejami. Niewłaściwa utylizacja oleju silnikowego, płynu chłodzącego i innych płynów eksploatacyjnych może być szkodliwa dla środowiska. Należy przestrzegać lokalnych przepisów i regulacji.

**Regularne czynności konserwacyjne**

Aby ułatwić konserwację, regularne czynności konserwacyjne zostały wymienione w załączonej instrukcji gwarancyjnej i konserwacji. Aby zapewnić niezbędną konserwację pojazdu w określonych odstępach czasu, należy zapoznać się z tą instrukcją. Regularna konserwacja powinna być wykonywana przez autoryzowane serwisy dysponujące profesjonalnymi personelem i sprzętem. Zdecydowanie zalecamy korzystanie z oryginalnych części zamiennych JAC podczas naprawy lub wymiany części.

1
2
3
4
5
6
7
8

## Konserwacja i samodzielne naprawy

### Rutynowe czynności konserwacyjne

Rutynowe czynności konserwacyjne obejmują elementy, które powinny być sprawdzane podczas normalnej codziennej eksploatacji pojazdu. Zapewnia to normalne funkcjonowanie pojazdu. Rutynowe czynności konserwacyjne wymagają jedynie minimalnych umiejętności mechanicznych i niektórych typowych narzędzi samochodowych. Czynności te mogą być przeprowadzane przez użytkownika lub wykwalifikowanego technika, a w razie potrzeby w autoryzowanym serwisie.

Obszar kontroli		Zakres kontroli
Sprawdzenie pod kątem prawidłowego działania		Sprawdzić, czy elementy, które wcześniej wykazywały nieprawidłowości, działają teraz prawidłowo.
Komora silnika	Silnik	Sprawdzić poziom oleju silnikowego i płynu chłodzącego
		Sprawdzić, czy nie ma wycieków płynu chłodzącego lub oleju
		Sprawdzić napięcie paska napędowego i czy pasek nie jest uszkodzony lub zużyty
	Skrzynia biegów	Sprawdzić, czy nie ma śladów wycieku oleju
Inne	Sprawdzić płyn hamulcowy i płyn do spryskiwaczy pod kątem wycieków	
Na zewnątrz	Silnik	Sprawdzić kolor spalin i emisję gazów wylotowych
	Zawieszenie	Sprawdzić, czy nie ma uszkodzeń lub pęknięć w połączeniu sprężynowym.
	Opony	Sprawdzić, czy ciśnienie w oponach jest prawidłowe
		Sprawdzić, czy zużycie opon jest w normie
		Sprawdzić, czy nakrętki kół są odpowiednio dokręcone
	Światła	Sprawdzić, czy wszystkie światła działają normalnie i nie są uszkodzone
Tablica rejestracyjna	Sprawdzić, czy tablica rejestracyjna jest czytelna	

	Obszar kontroli	Zakres kontroli
<b>Wnętrze</b>	Silnik	Sprawdzić poziom paliwa i silnik pod kątem uruchamiania
	Kierownica	Sprawdzić ruch i luz kierownicy
		Sprawdzić kierownicę pod kątem prawidłowego działania
	Hamulec	Sprawdzić, czy można swobodnie nacisnąć pedał hamulca
		Sprawdzić pedał hamulca pod kątem działania
		Sprawdzić, czy przełącznik EPB działa normalnie
	Skrzynia biegów	Sprawdzić, czy można swobodnie nacisnąć pedał sprzęgła
		Sprawdzić, czy dźwignia zmiany biegów działa normalnie
	Pas bezpieczeństwa	Sprawdzić, czy wszystkie elementy systemu bezpieczeństwa działają prawidłowo i są w dobrym stanie. Sprawdzić, czy na taśmach pasów nie ma śladów przecięcia lub zużycia.
	Lusterko zewnętrzne i wsteczne	Sprawdzić, czy lusterka są czyste
	Klakson	Sprawdzenie pod kątem prawidłowego działania
Wycieraczki	Sprawdzić wycieraczki pod kątem działania i poziom płynu do spryskiwaczy	
Wskaźniki i przełączniki	Sprawdzenie pod kątem prawidłowego działania	

1

2

3

4

5

6

7

8

### Kontrola komory silnika

#### Przegląd komory silnika

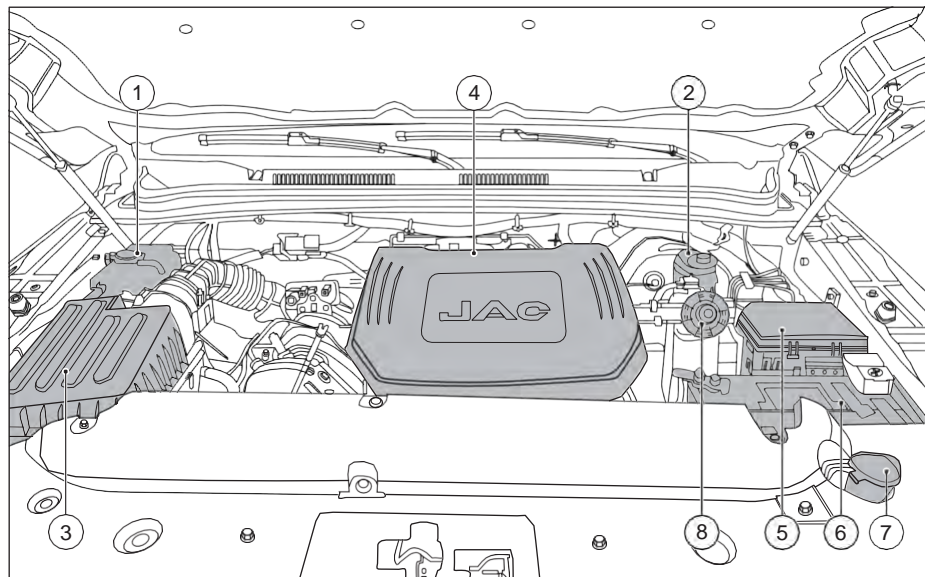

- ① Zbiornik płynu chłodzącego silnik
- ② Zbiornik płynu hamulcowego
- ③ Filtr powietrza
- ④ Silnik
- ⑤ Skrzynka bezpiecznikowa
- ⑥ Akumulator 12V
- ⑦ Zbiornik płynu spryskiwaczy
- ⑧ Filtr precyzyjny (pojazd z silnikiem wysokoprężnym)

### Czyszczenie i ochrona komory silnika przed korozją

Zewnętrzne powierzchnie maski silnika i układu napędowego są fabrycznie zabezpieczone przed korozją. W przypadku jazdy po drogach, na których zimą stosuje się sól w celu zapobiegania zamarzaniu, należy dokładnie wyczyścić komorę silnika i zbiornik wyrównawczy, a następnie zabezpieczyć je środkiem antykorozyjnym, aby zapobiec korozijnemu działaniu. Przed przystąpieniem do czyszczenia pokrywy silnika należy wyłączyć silnik. Podczas czyszczenia nie należy kierować strumienia wody bezpośrednio na reflektory. Jeśli do czyszczenia silnika zostanie użyty rozpuszczalnik do smarów, powłoka ochronna silnika zostanie całkowicie usunięta. W związku z tym należy dokładnie zabezpieczyć powierzchnię silnika, rowki, złącza i elementy montażowe wewnątrz maski przed korozją. Wymóg ten dotyczy również części zamiennych.

Płyn chłodniczy i płyn do spryskiwaczy

zalecany przez producenta dostępne są w autoryzowanym serwisie. Podczas wykonywania czynności w silniku lub pod maską, takich jak sprawdzanie i uzupełnianie płynu prosimy o sprawdzenie, czy uzupełniamy właściwy płyn. W przeciwnym razie może dojść do poważnej awarii.



#### Ostrzeżenie

- Przed dotknięciem zbiorniczka płynu do spryskiwaczy należy wyłączyć układ zasilania, aby uniknąć przypadkowego uruchomienia wycieraczek i spowodowania obrażeń ciała.



#### Uwaga

- Podczas czyszczenia silnika resztki benzyny, smaru i oleju zostaną zmieszane ze sobą, a ścieki te należy usunąć za pomocą zmywacza do oleju i wody. W związku z tym silnik może być czyszczony wyłącznie w autoryzowanym serwisie.
- Aby w porę wykryć wycieki, należy często sprawdzać podłoże pod pojazdem. Jeśli na podłożu znajdują się ślady oleju lub innego płynu eksploatacyjnego, należy na czas udać się do autoryzowanego serwisu w celu przeprowadzenia kontroli.

1

2

3

4

5

6

7

8

## Konserwacja i samodzielne

### Płyn chłodzący silnik

Płyn chłodzący dodany do pojazdu nie tylko zapewnia ochronę przed zamarzaniem w niskich temperaturach, ale także chroni wszystkie części ze stopów lekkich w układzie chłodzenia przed korozją. Ponadto zapobiega on powstawaniu osadów.

Jeśli ze względów klimatycznych wymagana jest silniejsza ochrona przed zamarzaniem, należy skontaktować się z autoryzowanym serwisem w celu dobrania oryginalnego płynu chłodzącego o silniejszych właściwościach zapobiegających zamarzaniu.

W żadnym wypadku nie wolno mieszać oryginalnego płynu chłodzącego z innymi dodatkami chłodzącymi. Jeśli kolor płynu w zbiorniku płynu chłodzącego zmieni się, oznacza to, że płyn chłodzący został zmieszany z innymi płynami chłodzącymi lub dodatkami. W takim przypadku płyn chłodzący należy natychmiast wymienić, w przeciwnym razie spowoduje to poważną usterkę lub awarię silnika.

W przypadku przegrzania silnika nie wolno używać płynu chłodzącego o stężeniu większym niż 60% lub mniejszym niż 35%. W przeciwnym razie

może dojść do uszkodzenia układu chłodzenia silnika. Podczas dolewania lub wymiany płynu chłodzącego należy wybrać odpowiednie stężenie zgodnie z poniższą tabelą:

Temperatura otoczenia (°C)	Stężenie płynu chłodzącego (%)
-15	35
-35	40
-25	50
-45	55

### ! Niebezpieczeństwo

- Nie należy zdejmować korka chłodnicy lub korka zbiornika płynu chłodzącego przy wysokiej temperaturze silnika. W przeciwnym razie płyn chłodzący wypływający z chłodnicy pod wysokim ciśnieniem może spowodować poważne oparzenia.
- Płyn chłodzący silnik jest toksyczny i powinien być ostrożnie przechowywany w oznaczonych pojemnikach poza zasięgiem dzieci i zwierząt domowych.



### Ostrzeżenie

- Surowo zabrania się używania płynu chłodzącego, który nie spełnia norm i wymagań. Szkody spowodowane użyciem płynu chłodzącego niespełniającego norm nie są objęte gwarancją.
- W sytuacjach można dodać tylko czystą, destylowaną wodę i należy jak najszybciej udać się do autoryzowanego serwisu, aby uzupełnić prawidłowe proporcje mieszania wody i płynu chłodzącego.
- Gdy silnik jest gorący, nie wolno dolewać do niego płynu chłodzącego. Płyn należy dodawać po ostygnięciu silnika, w przeciwnym razie może on ulec poważnemu uszkodzeniu.
- Należy używać płynu chłodzącego tej samej marki, gdyż różne marki stosują różne formuły. W przypadku zmieszania, między dodatkami

 **Ostrzeżenie**

może zajść reakcja chemiczna, powodując uszkodzenie silnika.

- Nerozcieńczony płyn chłodzący jest łatwopalny i może zapalić się w przypadku rozlania na gorącą rurę wydechową.
- Do płynu chłodzącego nie należy dodawać żadnych innych dodatków, ponieważ znacznie zmniejszy to jego właściwości antykorozyjne, prowadząc do korozji elementów układu chłodzenia, utraty płynu chłodzącego i poważnego uszkodzenia silnika.
- Niewłaściwe stosowanie płynu chłodzącego przez dłuższy czas może spowodować uszkodzenie silnika w wyniku korozji, przegrzania i zamarznięcia.
- Należy unikać bezpośredniego kontaktu skóry z olejem. Jeśli dojdzie do kontaktu ze skórą, należy jak najszybciej dokładnie przemyć ją wodą z mydłem lub środkiem do dezynfekcji rąk.



**Ochrona środowiska**

- Zużyty płyn chłodzący należy utylizować zgodnie z lokalnymi przepisami ochrony środowiska.

**Sprawdzanie poziomu płynu chłodzącego silnik**

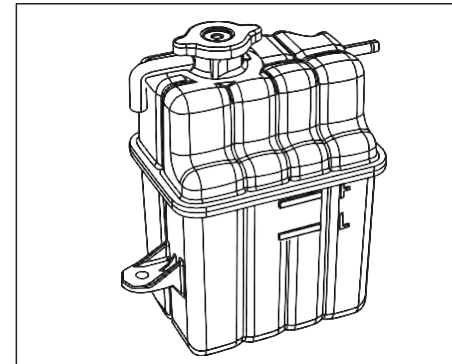
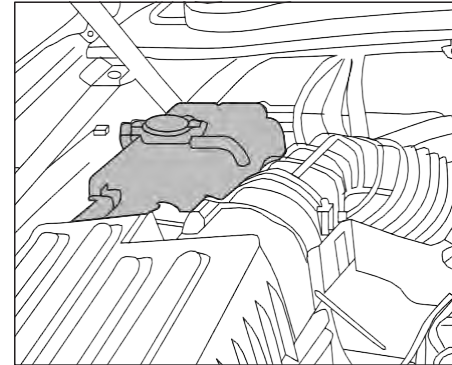

1

2

3

4

5

6

7

8

Zbiornik płynu chłodzącego znajduje się po lewej stronie komory silnika. Dokładną lokalizację przedstawiono na powyższym rysunku. Po całkowitym ostygnięciu silnika poziom płynu chłodzącego powinien znajdować się pomiędzy oznaczeniami „F” (górny limit) i „L” (dolny limit). Jeśli poziom płynu znajduje się poniżej linii „L”, należy jak najszybciej uzupełnić płyn.

Procedura uzupełniania płynu chłodzącego jest następująca:

1. Upewnić się, że silnik i chłodnica całkowicie ostygły.
2. Powoli odkręcić korek zbiornika płynu chłodzącego.
3. Napełnić zbiornik płynu chłodzącego płynem chłodzącym silnik powyżej oznaczenia L.
4. Dokręcić korek zbiornika wyrównawczego.

### Wymiana płynu chłodzącego silnik

Płyn chłodzący silnik musi być regularnie wymieniany. Szczegółowe informacje można znaleźć w instrukcji konserwacji. W celu wymiany płynu należy zwrócić się do autoryzowanego serwisu. Nie wymieniać go samodzielnie.

### Olej silnikowy

#### Sprawdzanie poziomu oleju silnikowego

1. Zaparkować pojazd na płaskiej powierzchni i Włączyć hamulec postojowy.
2. Uruchomić silnik i rozgrzać go, aż osiągnie normalną temperaturę roboczą (około 5 minut).
3. Wyłączyć silnik.
4. Odczekać co najmniej 10 minut, aż olej silnikowy powróci do miski olejowej.
5. Wyjąć bagnet i wytrzeć do sucha.
6. Włożyć bagnet do końca.
7. Wyjąć bagnet i sprawdzić poziom oleju. Poziom oleju powinien znajdować się pomiędzy dwoma oznaczeniami (MAX i MIN) na bagnecie.

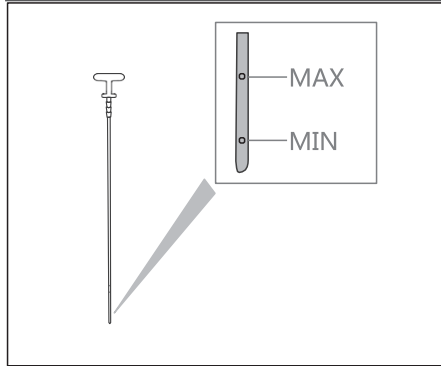

7. Jeśli poziom oleju znajduje się poniżej oznaczenia (MIN), należy odkręcić korek wlewu oleju i dolać zalecany olej. Nie przepelniać. Nie wyjmować bagnetu podczas napełniania oleju silnikowego.
8. Ponownie sprawdzić poziom oleju za pomocą bagnetu.
9. Po napełnieniu, dokręcić korek wlewu oleju.

**⊘ Ostrzeżenie**

- W żadnym wypadku poziom oleju nie może przekraczać znaku „MAX” na bagnecie.  
W przeciwnym razie olej przedostanie się do układu wlotu powietrza przez odpowietrznik skrzyni korbowej, a po spaleniu zostanie odprowadzony do atmosfery przez układ wydechowy. Olej może spalić się w oczyszczaczu katalitycznym i spowodować jego uszkodzenie.
- Ze względu na możliwą wysoką temperaturę oleju silnikowego należy chronić siebie i inne osoby przed poparzeniem.
- Należy unikać bezpośredniego kontaktu skóry z olejem. W przypadku kontaktu z olejem należy natychmiast dokładnie umyć ręce mydłem lub środkiem do dezynfekcji rąk i dużą ilością wody.

**⚠ Uwaga**

- Dodanie pewnej ilości oleju podczas konserwacji lub okresu docierania jest normalne, w zależności od warunków pracy pojazdu.
- Zużycie oleju silnikowego jest normalne i należy regularnie sprawdzać jego poziom. Jazda z niewystarczającą ilością oleju może uszkodzić silnik, a takie uszkodzenie nie jest objęte gwarancją.
- Należy uważać, aby olej nie spływał na części pojazdu, zwłaszcza na gorące części silnika, gdyż grozi to pożarem

1

2

3

4

5

6

7

8

### Wymiana oleju silnikowego i filtra oleju

Olej silnikowy i filtr oleju muszą być regularnie wymieniane zgodnie z instrukcją konserwacji. Zdecydowanie zalecamy wymianę oleju silnikowego i filtra oleju w autoryzowanym serwisie.



#### Ostrzeżenie

- Zużyty olej należy odpowiednio utylizować. Nie wolno odprowadzać go do gruntu, rowów lub rzek.
- Ze względu na możliwą wysoką temperaturę oleju silnikowego należy chronić siebie i inne osoby przed poparzeniem.
- Należy unikać bezpośredniego kontaktu skóry z olejem. W przypadku kontaktu z olejem należy natychmiast dokładnie umyć ręce mydłem lub środkiem do dezynfekcji rąk i dużą ilością wody.
- Długotrwała i powtarzająca się ekspozycja na zużyty olej silnikowy



#### Ostrzeżenie

- może powodować raka skóry.
- Zużyty olej silnikowy należy przechowywać w oznaczonym pojemniku w miejscu niedostępnym dla dzieci
  - Olej silnikowy i filtr oleju muszą być regularnie wymieniane zgodnie z instrukcją konserwacji.

#### Przygotowanie przed wymianą

1. Zaparkować pojazd na płaskiej powierzchni i Włączyć hamulec postojowy.
2. Uruchomić silnik i rozgrzać go, aż osiągnie normalną temperaturę roboczą (około 5 minut).
3. Wyłączyć silnik.
4. Odczekać co najmniej 10 minut, aż olej silnikowy powróci do miski olejowej.
5. Użyć podnośnika, aby podnieść i podeprzeć pojazd.

### Wymiana oleju silnikowego i filtra oleju

1. Zdemontować dolną osłonę silnika (jeśli jest).
2. Umieścić dużą tackę ociekową pod śrubą spustową oleju.
3. Odkręcić śrubę spustową oleju za pomocą klucza.
4. Odkręcić korek spustowy, aby spuścić olej. Jeśli konieczna jest wymiana filtra oleju, należy go wyjąć i wymienić.
5. Wymontować filtr oleju za pomocą klucza.
6. Wyczyścić powierzchnię montażową filtra oleju silnikowego czystą szmatką. Ważne jest, aby usunąć wszelkie stare podkładki, które pozostały na powierzchni montażowej.
7. Nałożyć świeży olej silnikowy na uszczelkę nowego filtra oleju.
8. Dokręcić filtr oleju do momentu wycucia lekkiego oporu, a następnie przekręcić klucz o 2/3 obrotu aby przytrzymać filtr na miejscu.
9. Oczyszczyć i ponownie zamontować śrubę spustową oleju i nową podkładkę. Dokręcić korek spustowy kluczem, nie wywierając nadmiernego nacisku.

### Uzupełnianie oleju

1. Uzupełnić zalecaną ilość oleju silnikowego. Nie wyjmować bagnetu podczas napełniania oleju silnikowego.
2. Mocno zamontować korek wlewu oleju.
3. Uruchomić silnik.
4. Sprawdzić, czy śruba spustowa oleju jest szczelna.
5. Sprawdzić poziom oleju silnikowego.



### Ochrona środowiska

- Nie wolno zanieczyszczać kanalizacji, rzek i gruntów Zużyty olej i filtry należy utylizować zgodnie z lokalnymi przepisami i regulacjami.

### Olej przekładniowy

Olej przekładniowy musi być regularnie wymieniany zgodnie z instrukcją konserwacji. W celu kontroli lub wymiany należy skontaktować się z autoryzowanym serwisem.



### Ostrzeżenie

- Używać tylko zalecanego rodzaju oleju. Nie mieszać z innymi smarami.
- Stosowanie oleju przekładniowego innego niż zalecany spowoduje uszkodzenie przekładni, które nie jest objęte gwarancją.

### Filtr powietrza

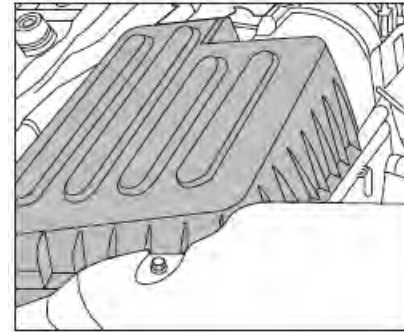

### Wymiana wkładu filtra powietrza

Podczas kontroli wkładu filtra można wyczyścić filtr powietrza. Wkład filtra musi być regularnie wymieniany zgodnie z instrukcją konserwacji. Jeśli pojazd porusza się po zakurzonych lub piaszczystych obszarach, zaleca się częstsze wymiany wkładu filtra.

1

3

4

5

6

7

8

### Wymiana wkładu filtra:

1. Odkręcić śruby mocujące za pomocą śrubokręta krzyżakowego.
2. Pociągnąć delikatnie do przodu i otworzyć pokrywę.
3. Wyjąć wkład filtra powietrza.
4. Zamontować nowy wkład filtr.
5. Założyć pokrywę i dokręcić śruby mocujące za pomocą śrubokręta krzyżakowego.



### Ostrzeżenie

- Nie należy prowadzić samochodu po wyjęciu wkładu filtra powietrza, ponieważ może to spowodować poważne zużycie silnika.
- Podczas wyjmowania wkładu filtra należy uważać, aby kurz lub brud nie przedostały się do przewodu dolotowego, gdyż może to spowodować uszkodzenie silnika.
- Należy stosować oryginalne części, ponieważ w przeciwnym razie może nie być możliwe odfiltrowanie pyłu i cząstek z powietrza, co spowoduje nieprawidłowe zużycie silnika i wpłynie na działanie urządzenia oczyszczającego spaliny.



### Ostrzeżenie

- Zastosowanie zanieczyszczonych wkładów filtra powietrza ma bezpośredni wpływ na objętość powietrza zasysanego do silnika, co może spowodować awarię silnika, zwiększyć zużycie i wpłynąć na jego żywotność.

## Hamulec

### Kontrola hamulca postojowego

Sprawdzić, czy hamulec postojowy działa prawidłowo. W przypadku stwierdzenia jakichkolwiek nieprawidłowości należy jak najszybciej skontaktować się z autoryzowanym serwisem w celu przeprowadzenia kontroli.

### Kontrola pedału hamulca

Jeśli pedał hamulca nie wraca do normalnego położenia lub siła hamowania i droga hamowania są nieprawidłowe, należy jak najszybciej sprawdzić układ hamulcowy w autoryzowanym serwisie.

### Kontrola wspomagania hamowania

Sprawdzić działanie wspomagania hamowania w sposób opisany poniżej:

1. Przy wyłączonym silniku kilkakrotnie nacisnąć i zwolnić pedał hamulca. Jeśli ruch (skok) jest taki sam przy każdym naciśnięciu pedału hamulca, przejść do następnego kroku.
2. Nacisnąć pedał hamulca i uruchomić silnik. Pedał powinien być nieco obniżony.
3. Wyłączyć silnik przy wciśniętym pedale hamulca. Przytrzymać pedał przez około

- 30 sekund Wysokość pedału powinna pozostać niezmienną.
- Zwolnić pedał hamulca i pozostawić silnik włączony przez 1 minutę, a następnie wyłączyć silnik. Naciśnąć pedał hamulca kilka razy. Z każdym naciśnięciem pedału hamulca jego skok zmniejsza się, ponieważ podciśnienie w układzie wspomagania stopniowo zanika.
  - Jeśli wspomaganie hamowania nie działa prawidłowo, należy jak najszybciej sprawdzić układ hamulcowy w autoryzowanym serwisie.

### **Płyn hamulcowy** **Kontrola płynu hamulcowego**

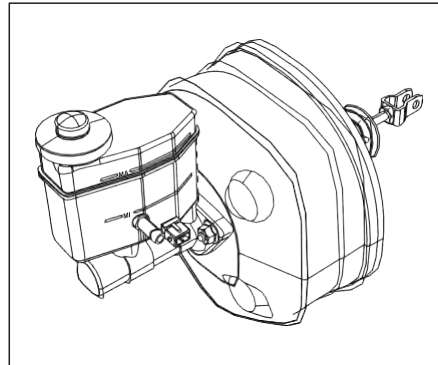
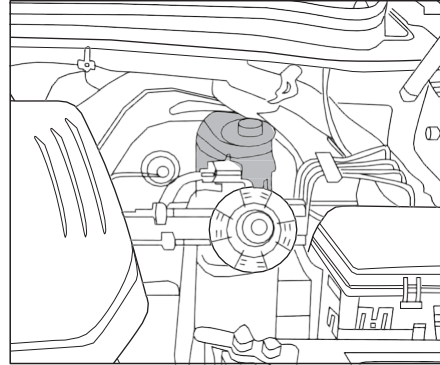

Należy regularnie sprawdzać poziom płynu hamulcowego w zbiorniku. Poziom płynu musi zawsze znajdować się między oznaczeniami MAX (maksimum) i MIN (minimum). Podczas jazdy ze względu na zużycie i automatyczną regulację klocków hamulcowych, poziom płynu nieznacznie spada, co jest zjawiskiem normalnym.

Jeśli poziom płynu w zbiorniku znacznie spadnie lub spadnie poniżej oznaczenia MIN w krótkim czasie, układ hamulcowy może być nieszczelny. Jeśli poziom płynu hamulcowego w zbiorniku jest zbyt niski, zaświeci się lampka ostrzegawcza usterki układu hamulcowego. W takiej sytuacji należy niezwłocznie sprawdzić układ hamulcowy w autoryzowanym serwisie.

1

2

3

4

5

6

7

8

## Konserwacja i samodzielne

### Wymiana płynu hamulcowego

Płyn hamulcowy może wchłaniać wilgoć z otaczającego powietrza. Nadmierna ilość wody w płynie hamulcowym może spowodować długotrwałe uszkodzenie układu hamulcowego na skutek korozji. Ponadto temperatura wrzenia płynu hamulcowego znacznie spada, dlatego konieczna jest regularna wymiana płynu hamulcowego.

Przechowywać płyn w oryginalnym pojemniku. Przed odkręceniem pokrywy zbiornika płynu hamulcowego należy oczyścić pokrywę i otaczające ją części, aby zapobiec przedostawaniu się zanieczyszczeń do zbiornika.

Ze względów technicznych wymiana płynu hamulcowego wymaga specjalnych narzędzi i niezbędnej wiedzy.

Dlatego zaleca się wymianę płynu w autoryzowanym serwisie.

### Ostrzeżenie

- Surowo zabrania się mieszania płynów hamulcowych różnych producentów i modeli. Jeśli układ hamulcowy ulegnie uszkodzeniu w wyniku zmieszania płynu hamulcowego, szkoda ta nie będzie objęta gwarancją.
- Ze względu na znaczenie układu hamulcowego dla bezpieczeństwa jazdy zaleca się udanie się do autoryzowanego serwisu w celu jego sprawdzenia.
- Płyn hamulcowy należy wymieniać w regularnych odstępach czasu. Zbyt długie użytkowanie płynu hamulcowego spowoduje powstawanie pęcherzyków powietrza pod dużym obciążeniem hamowania, co wpłynie na skuteczność hamowania i bezpieczeństwo jazdy.
- W przypadku dodania do układu hamulcowego niewłaściwego płynu hamulcowego, hamulec nie będzie działał prawidłowo lub nie będzie działał w ogóle. Może to prowadzić do wypadków. W związku z tym należy używać właściwego typu płynu hamulcowego.
- Zachować ostrożność podczas uzupełniania płynu hamulcowego. W przypadku dostania się płynu hamulcowego do oczu może dojść

### Ostrzeżenie

do utraty wzroku. Jeśli płyn hamulcowy dostanie się na karoserię, należy go natychmiast zetrzeć, gdyż może uszkodzić lakier.

- Nie można przekraczać dopuszczalnej ilości płynu hamulcowego, ponieważ jego nadmiar może spowodować zachłapanie silnika. Przy odpowiednio wysokiej temperaturze płyn hamulcowy zacznie się palić, powodując obrażenia ciała lub uszkodzenie pojazdu.
- Płyn hamulcowy jest toksyczny, dlatego musi być prawidłowo przechowywany w szczelnie zamkniętych oryginalnych pojemnikach, a w szczególności w miejscu niedostępnym dla dzieci.

### Płyn do spryskiwaczy



#### Ochrona środowiska

- Płyn hamulcowy może zanieczyszczać środowisko, dlatego zużyty płyn hamulcowy należy utylizować zgodnie z odpowiednimi przepisami dotyczącymi ochrony środowiska.

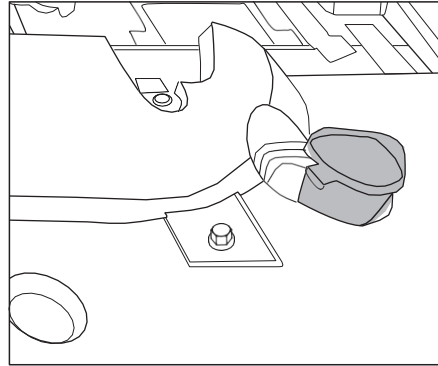

Należy zawsze sprawdzać poziom płynu do spryskiwaczy. Jeśli poziom płynu jest niewystarczający, należy go uzupełnić. Płyn może zamarzać i rozszerzać się w niskich temperaturach. Poziom płynu nie może przekraczać trzech czwartych po napełnieniu, w przeciwnym razie może dojść do uszkodzenia zbiornika płynu do spryskiwaczy. Aby zapewnić lepsze właściwości czyszczące, do wody można dodać detergent. W zimie do płynu do spryskiwaczy należy dodać trochę płynu zapobiegającego zamarzaniu. Należy postępować zgodnie z producenta dotyczącymi proporcji mieszania.



#### Ostrzeżenie

- W miarę możliwości używać specjalnego płynu do spryskiwaczy.
- Jeżeli istnieje prawdopodobieństwo, że temperatura spadnie poniżej 0°C, należy użyć spryskiwacza o właściwościach zapobiegających zamarzaniu.

## Konserwacja i samodzielne

### Pióro wycieraczki przedniej szyby

#### Czyszczenie pióra wycieraczek

Należy regularnie sprawdzać stan wycieraczek i ich zużycie. Jeśli wycieraczka przedniej szyby nie działa płynnie lub wydaje nietypowy dźwięk, na przedniej szybie lub piórze wycieraczki może znajdować się wosk lub inne substancje. W takim przypadku należy wyczyścić pióra wycieraczek i przednią szybę. Wyczyścić przednią szybę z zewnątrz płynem do spryskiwaczy lub neutralnym płynem czyszczącym. Jeśli podczas czyszczenia wodą nie tworzą się krople wody, oznacza to, że przednia szyba została wyczyszczona. Wyczyścić pióra wycieraczek, przecierając je szmatką nasączoną płynem do spryskiwaczy lub neutralnym środkiem czyszczącym. Przepłukać pióro wodą. Jeśli po wyczyszczeniu pióra wycieraczek nadal nie działają płynnie lub wydają nietypowe dźwięki, należy je wymienić.

### Wymiana pióra wycieraczki

#### Położenie serwisowe przedniej wycieraczki

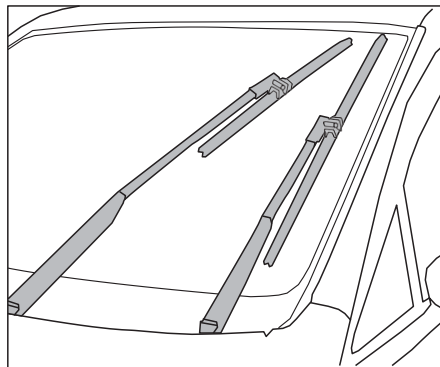

Wycieraczkę przednią można całkowicie podnieść. Ustawić wycieraczkę w położeniu serwisowym zgodnie z poniższymi krokami:

1. Maska silnika musi być zamknięta.
2. Przekręcić kluczyk w stacyjce do pozycji „ON”.  
Ustawić przełącznik w pozycji OFF.
3. W ciągu 30 sekund przesunąć dźwignię wycieraczek do pozycji „MIST” i przytrzymać ją przez co najmniej 2 sekundy. Następnie ustawić przednią wycieraczkę w położeniu

serwisowym.

4. Gdy przycisk Start/Stop znajduje się w pozycji „ON”, popchnąć dźwignię wycieraczek do pozycji „MIST” i przesunąć przednią wycieraczkę z położenia serwisowego do położenia początkowego.



#### Ostrzeżenie

- Podnoszenie ramienia wycieraczki jest możliwe tylko wtedy, gdy wycieraczka znajduje się w położeniu serwisowym, w przeciwnym razie może dojść do uszkodzenia ramienia wycieraczki i mechanizmu wycieraczki.
- Przed otwarciem maski silnika lub rozpoczęciem jazdy należy upewnić się, że wycieraczka przedniej szyby znajduje się w pierwotnym położeniu.

## Wymiana pióra wycieraczki

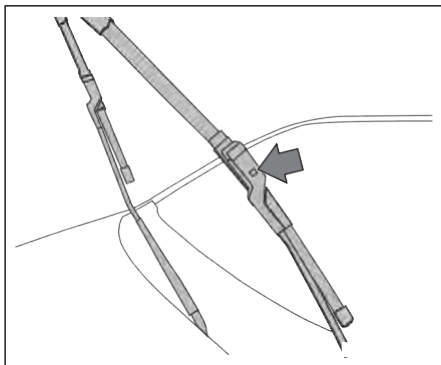

Zużyte lub zabrudzone pióra wycieraczek należy wymienić. Procedura wymiany jest następująca:

1. Całkowicie podnieść ramię wycieraczki.
2. Nacisnąć przycisk blokady i wyciągnąć pióro z ramienia wycieraczki.
3. Wsunąć nową wycieraczkę w ramię aż do usłyszenia kliknięcia.
4. Sprawdzić, czy pióro wycieraczki jest zamocowane i złożyć ramię wycieraczki z powrotem na miejsce.
5. Ustawić wycieraczkę w pierwotnym położeniu.

### Ostrzeżenie

- Zużyte wycieraczki mogą uszkodzić przednią szybę i pogorszyć widoczność.
- Nie składać ramienia wycieraczki przed włożeniem nowego pióra wycieraczki, ponieważ może to spowodować uszkodzenie przedniej szyby.
- Podczas wymiany ramienia wycieraczki można położyć gruby ręcznik na przedniej szybie, aby zapobiec uszkodzeniu szyby przez przypadkowe dotknięcie ramienia wycieraczki.

## Akumulator pojazdu

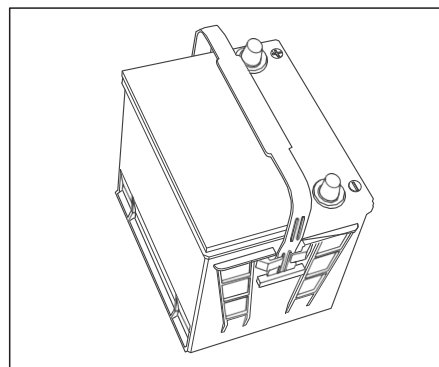
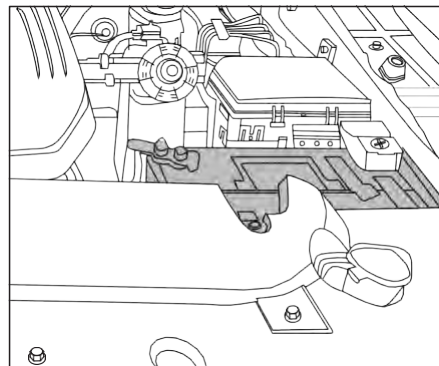

Pojazd jest wyposażony w akumulator bezobsługowy. W przypadku

1

2

3

4

5

6

7

8

## Konserwacja i samodzielne

koniczności wymiany akumulatora powinien on mieć taki same parametry (zgodne ze specyfikacją)

### Ladowanie akumulatora

Ponieważ ładowanie akumulatora wymaga profesjonalnej wiedzy i środowiska, zaleca się, aby akumulator był ładowany przez autoryzowany serwis.

### Wymiana akumulatora

Miejsce zamontowania akumulatora jest ściśle zaprojektowane oraz posiada specjalne zabezpieczenia. Oryginalny akumulator jest zgodny z odpowiednimi przepisami dotyczącymi konserwacji i bezpieczeństwa pojazdów. W przypadku konieczności wymiany akumulatora zalecamy udanie się do autoryzowanego serwisu.



### Ochrona środowiska

- Akumulator zawiera substancje toksyczne. Zużyte akumulatory są szkodliwe dla zdrowia i środowiska. Nie wolno wyrzucać zużytych akumulatorów wraz z odpadami domowymi. Należy je oddawać do lokalnych punktów zbiórki odpadów samochodowych.

### Przechowywanie i konserwacja akumulatora

1. Należy utrzymywać górną część akumulatora w czystości i suchości.
2. Zaciski i połączenia należy utrzymywać w czystości, dobrze dokręcone i pokryte wazeliną lub smarem do zacisków.
3. Czas rozładowania akumulatora wysokim prądem nie powinien być zbyt długi, w przeciwnym razie płyta ulegnie deformacji z powodu przegrzania, co spowoduje zwarcie lub odpadnięcie materiału aktywnego, a pojemność ulegnie zmniejszeniu. Nie należy uruchamiać pojazdu dłużej niż 15 sekund, a przerwa między kolejnymi próbami uruchomienia nie powinna być krótsza niż 10–15 sekund.

4. Jeśli pojazd będzie nieużywany przez długi czas, należy odłączyć ujemny zacisk od pojazdu. Aby uniknąć nadmiernego samorozładowania i poważnego zaszarczenia, akumulator należy ładować raz na trzy miesiące, jeśli przed przechowywaniem był w pełni naładowany.

### Czyszczenie zacisków akumulatora

1. Wyłączyć zapłon i wyjąć kluczyk.
2. Za pomocą klucza poluzować i zdjąć zacisk przewodu akumulatora z zacisku. Najpierw należy odłączyć zacisk ujemny (-) akumulatora.
3. Oczyszczyć zacisk za pomocą narzędzi do czyszczenia zacisków.
4. Sprawdzić, czy na zacisku akumulatora znajduje się biały lub jasnoniebieski proszek. Jeśli tak, zacisk jest skorodowany.
5. Usunąć korozję za pomocą roztworu wodnego wodorowęglanu sodu. Roztwór wodny wodorowęglanu sodu zacznie tworzyć pęcherzyki i zmieni kolor na brązowy.
6. Gdy przestanie wytwarzać pęcherzyki, spłukać roztwór czystą wodą i osuszyć akumulator szmatką lub ręcznikiem papierowym.

7. Ponownie podłączyć i dokręcić zacisk dodatni (+), a następnie podłączyć zacisk ujemny (-).

### Wymiana bezpiecznika

Aby zapobiec uszkodzeniu systemu obwodów spowodowanemu zwarcie lub przecięciem, każdy obwód jest wyposażony w bezpiecznik. Jeśli bezpiecznik przepali się, należy wymienić go na nowy, a jeśli po krótkim okresie użytkowania przepali się ponownie, oznacza to usterkę w obwodzie. Proszę skontaktować się z autoryzowanym serwisem w celu sprawdzenia i ustalenia przyczyny, naprawy systemu i wymiany bezpiecznika. Podczas wymiany bezpiecznika, użyć bezpiecznika o takiej samej wartości prądu znamionowego.

#### Ostrzeżenie

- Do wyjmowania przepalonego bezpiecznika nie wolno używać narzędzi przewodzących prąd. Należy stosować wyciągacz bezpieczników. Użycie przewodów elektrycznych, np. metalowych, może spowodować zwarcie, uszkodzenie instalacji elektrycznej, a nawet pożar, co może skutkować poważnymi obrażeniami ciała.
- Należy upewnić się, że używany jest bezpiecznik tego samego typu i o tym samym prądzie znamionowym, w przeciwnym razie może dojść do obrażeń ciała i uszkodzenia pojazdu lub innego mienia.

#### Ostrzeżenie

- Nigdy nie stosować bezpieczników o wyższym lub niższym prądzie znamionowym niż podany na pokrywie skrzynki bezpieczników, gdyż może to spowodować uszkodzenie układu elektrycznego lub pożar.
- Nie wolno zastępować bezpieczników metalowymi blaszkami, spinaczami do papieru ani podobnymi urządzeniami. Użycie zamiennika bezpiecznika lub bezpiecznika o nieprawidłowej wartości znamionowej może spowodować uszkodzenie instalacji elektrycznej lub pożar.
- Nie wolno używać bezpiecznika po naprawie. Użycie niewłaściwych lub naprawionych bezpieczników, bądź też obwodów bez bezpieczników, może spowodować pożar i poważne poparzenia.

1

2

3

4

5

6

7

8

### Komora silnika

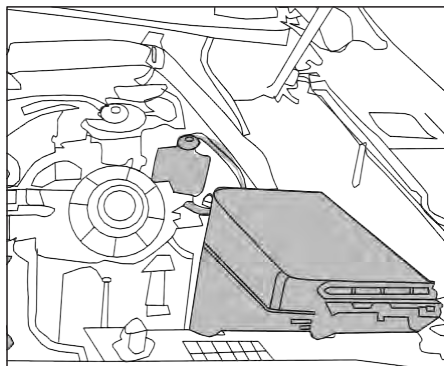

### Przedział pasażerski

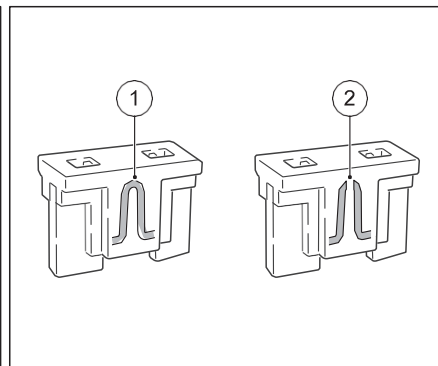
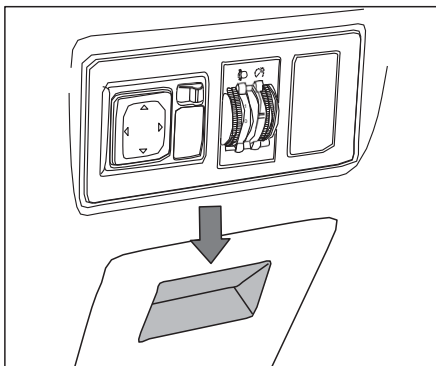

#### Procedura wymiany bezpiecznika:

1. Wyłączyć wszystkie akcesoria elektryczne.
2. Ustawić przycisk Start/Stop w pozycji LOCK.
3. Zdjąć pokrywę skrzynki bezpieczników.
4. Sprawdzić, czy bezpiecznik nie jest uszkodzony.

- ① Sprawny bezpiecznik  
② Przepalony bezpiecznik

5. Użyć wyciągacza bezpieczników, aby wyjąć uszkodzone bezpieczniki. Wyciągacz bezpieczników znajduje się w pokrywie skrzynki bezpieczników w komorze silnika.

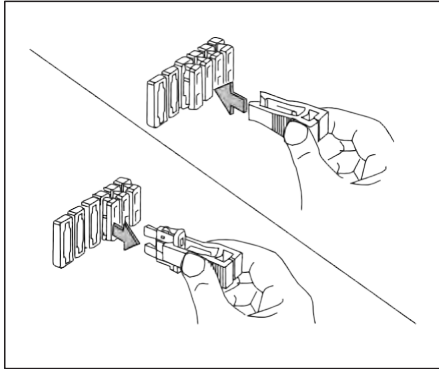

6. Zamontować nowe bezpieczniki o takim samym prądzie znamionowym.

### Wymiana żarówki

Regularnie sprawdzać stan działania świateł zewnętrznych. Uszkodzone żarówki zmniejszają widoczność pojazdu i osłabiają jego zdolność do wysyłania sygnałów ostrzegawczych do innych kierowców, co stanowi poważne zagrożenie dla bezpieczeństwa jazdy.

Wymiana żarówek wymaga pewnej wiedzy fachowej. Nieprawidłowa wymiana żarówek może spowodować wypadki i poważne obrażenia. Zdecydowanie zaleca się udanie się do serwisu w celu wymiany żarówek.

Jeśli podczas wymiany żarówki konieczne jest usunięcie innych elementów wokół niej lub wymiana żarówki niehalogenowej, należy przeprowadzić tę czynność w serwisie..



### Ostrzeżenie

- Aby uniknąć nagłego ruchu pojazdu, poparzenia palców żarówkami lub pożaru silnika, przed wymianą żarówki należy mocno zaciągnąć hamulec postojowy, przełączyć przełącznik Start/Stop do pozycji „OFF” lub „LOCK” i wyłączyć światło, aż żarówka ostygnie.
- Zużyta żarówkę należy wymienić na nową o tej samej mocy, w przeciwnym razie dojdzie do uszkodzenia bezpiecznika lub układu elektrycznego.
- Wewnątrz żarówki halogenowej znajduje się gaz halogenowy pod wysokim - ciśnieniem. W przypadku zarysowania szklanej osłony lub upadku żarówki może dojść do jej pęknięcia.
- Podczas wyjmowania żarówki należy dotykać wyłącznie oprawki, nie dotykając szkła. Dotknięcie części szklanej może poważnie wpłynąć na żywotność żarówki i działanie reflektora.
- W trakcie wymiany żarówki

1

2

3

4

5

6

7

8

### Ostrzeżenie

Aby uniknąć uszkodzenia żarówki i wiązki przewodów w samochodzie, należy najpierw odłączyć ujemny przewód akumulatora.

- Jeśli kierowca nie posiada profesjonalnych narzędzi, odpowiedniej żarówki i nie zna odpowiednich technik obsługi, zaleca się udanie się do serwisu w celu wymiany żarówek.

### Koła

Podczas regularnego mycia samochodu należy oczyścić piastę i koło, a uszkodzoną farbę ochronną zabezpieczyć przed korozją. Na zaśnieżonych i oblodzonych drogach zaleca się stosowanie opon zimowych. Aby zapewnić stabilność podczas jazdy, na wszystkich czterech kołach należy zamontować opony o tym samym rozmiarze i bieżniku. Opony zimowe zużyte w ponad 50% nie mogą być dalej używane jako opony zimowe. Opony zimowe, które nie spełniają wymagań specyfikacji, nie mogą być używane. Żywotność opon zależy od kilku czynników, takich jak ciśnienie w oponach, styl jazdy i zbieżność kół.

### Ciśnienie w oponach

#### Oznakowanie ciśnienia w oponach

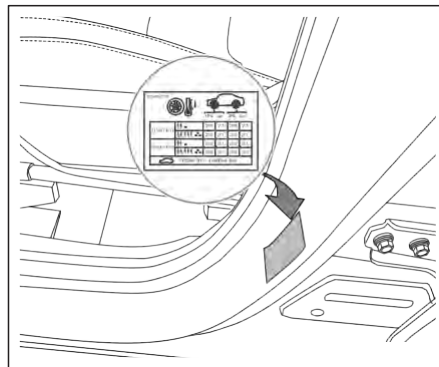

Oznakowanie ciśnienia w oponach jest przymocowane z boku drzwi kierowcy i można na nim odczytać rozmiar opony oraz ciśnienie powietrza w zimnej oponie. Zalecane ciśnienie w zimnych oponach podane na oznakowaniu to minimalne ciśnienie wymagane do utrzymania maksymalnej ładowności pojazdu.

**Ciśnienie powietrza w oponach**



**Ostrzeżenie**

- Opony o zbyt wysokim lub zbyt niskim ciśnieniu mogą nagle stracić przyczepność, a nawet pęknąć podczas jazdy, co może prowadzić do poważnych wypadków.
- Z powodu zbyt niskiego ciśnienia opony łatwo się przegrzewają, co prowadzi do ścierania bieżnika, a nawet rozerwania opony.
- Gdy pojazd jest przeciążony przy dużej prędkości, opony łatwo się przegrzewają i mogą ulec nagłemu uszkodzeniu (w tym przebicciu i łuszczeniu się bieżnika), co może spowodować utratę kontroli nad pojazdem.
- Zbyt wysokie lub zbyt niskie ciśnienie w oponach prowadzi do przedwczesnego zużycia opon i zmniejsza stabilność pojazdu.
- Ciśnienie w oponach należy sprawdzać regularnie, co najmniej raz w miesiącu, zwłaszcza przed dłuższą podróżą.
- Ciśnienie w oponach należy dostosować do obciążenia pojazdu.



**Ostrzeżenie**

- Nie obniżać ciśnienia, gdy opona jest gorąca.

Ciśnienie zimą powinno być o około 20 kPa wyższe niż latem. Ciśnienie w oponach należy sprawdzać regularnie, co najmniej raz w miesiącu, zwłaszcza przed dłuższą podróżą. Jednocześnie należy pamiętać o kole dojazdowym.

Ciśnienie powietrza w kole dojazdowym powinno być równe maksymalnemu ciśnieniu powietrza określonego dla pojazdu. Podczas sprawdzania ciśnienia opona musi być zimna. Nie należy obniżać ciśnienia, jeśli jego wzrost jest spowodowany wysoką temperaturą opony. W przypadku znacznej zmiany obciążenia pojazdu należy odpowiednio dostosować ciśnienie w oponach.

Zbyt niskie lub zbyt wysokie ciśnienie w oponie skróci jej żywotność i wpłynie na właściwości jezdne. Zbyt niskie ciśnienie w oponach zwiększa zużycie paliwa, zwiększając tym samym zanieczyszczenie środowiska.

Ciśnienie w oponach należy sprawdzać, gdy opony są zimne. Ciśnienie należy regulować zgodnie z wartościami ciśnienia podanymi na oznakowaniu ciśnienia w oponach. Po dokonaniu regulacji należy sprawdzić, czy nie ma uszkodzeń lub wycieków powietrza.



**Uwaga**

- Zawsze należy utrzymywać prawidłowe ciśnienie w oponach. Gdy ciśnienie w oponach spadnie o 50 kPa, zużycie paliwa może wzrosnąć nawet o 5%. Niskie ciśnienie w oponach zwiększa opór toczenia i zużycie opon oraz pogarsza osiągi pojazdu.
- Maksymalne obciążenie opony wynosi 1060 kg.

1

2

3

4

5

6

7

8

## Konserwacja i samodzielne

### Rodzaj opon

#### Opony uniwersalne na każdą porę roku

Producent wyposażył niektóre modele w opony uniwersalne na każdą porę roku, aby zapewnić dobre osiągi przez cały rok, również podczas jazdy po zaśnieżonych i oblodzonych drogach. Opony uniwersalne na każdą porę roku są oznaczone napisami M+S, M/S, MS, M&S lub ALLSEASON na ścianie opony.

#### Opona śniegowe

Jeśli wymagane są opony śniegowe, ich rozmiar i nośność powinny być takie same jak w przypadku opon oryginalnych. W przeciwnym razie będą one miały niekorzystny wpływ na bezpieczeństwo i właściwości jezdne pojazdu. Aby zwiększyć przyczepność na zamarzniętej drodze, można użyć opon z kolcami antypoślizgowymi. Jednak w niektórych regionach używanie takich opon jest zabronione. Dlatego przed ich zamontowaniem należy zapoznać się z odpowiednimi przepisami lokalnymi. Na mokrych lub suchych drogach przyczepność i zdolność hamowania opon z kolcami antypoślizgowymi może być gorsza niż opon zimowych bez kolców.

### Łańcuch na koła

W niektórych regionach używanie łańcuchów jest zabronione. Przed zamontowaniem łańcuchów śniegowych należy zapoznać się z lokalnymi przepisami. Należy sprawdzić, czy rozmiar łańcucha jest zgodny z rozmiarem opony pojazdu i zamontować go zgodnie z instrukcjami producenta. Jeśli używane są łańcuchy na koła, nie należy przeciążać pojazdu. Ponadto należy zwolnić. W przeciwnym razie może dojść do uszkodzenia pojazdu i niekorzystnie wpłynąć na właściwości jego jezdne i osiągi.

#### Ostrzeżenie

- Łańcuchy należy montować wyłącznie na kołach napędowych pojazdu. Nie zakładać łańcucha na koło dojazdowe.
- Po założeniu łańcuchów nie wolno przekraczać prędkości 40 km/h oraz maksymalnej prędkości zalecanej przez producenta łańcuchów.
- Po założeniu łańcuchów śniegowych należy unikać gwałtownego przyspieszania, ostrych zakrętów i hamowania awaryjnego, ponieważ

#### Ostrzeżenie

mogą one negatywnie wpływać na właściwości jezdne pojazdu. W przeciwnym razie może dojść do wypadku.

- Jeśli podczas jazdy słychać uderzenia łańcuchów śniegowych o karoserię lub podwozie pojazdu, należy zatrzymać pojazd i sprawdzić łańcuchy.
- Podczas jazdy po nawierzchni bez śniegu należy zdjąć łańcuchy śniegowe, ponieważ mogą one wpływać na właściwości jezdne i poważnie uszkodzić opony.
- Nie zakładać łańcucha na koło dojazdowe.

### Wymiana opon

Opony należy rotować co 8000 km do 13000 km. W przypadku stwierdzenia nieprawidłowego zużycia opon należy jak najszybciej przeprowadzić rotację opon i sprawdzić ustawienie kół.

Podczas wymiany opon należy sprawdzić wyważenie dynamiczne opon.

Podczas wymiany opony należy sprawdzić, czy opona nie jest nadmiernie zużyta oraz czy opona i koło nie są uszkodzone.

Nieprawidłowe zużycie jest zazwyczaj spowodowane nieprawidłowym ciśnieniem w oponach, nieprawidłowym ustawieniem kół, złym wyważeniem kół, hamowaniem awaryjnym lub ostrym skręcaniem. Należy sprawdzić bieżnik lub bok opony pod kątem nierówności i w razie potrzeby wymienić oponę. Celem regularnej rotacji opon jest zapewnienie równomiernego zużycia wszystkich opon pojazdu. Podczas rotacji opon należy postępować zgodnie z poniższym rysunkiem.

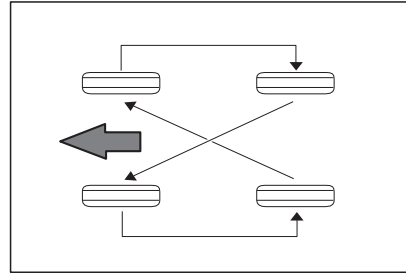

### ⊘ Ostrzeżenie

- Po wymianie opon należy upewnić się, że wszystkie nakrętki są prawidłowo dokręcone.
- Po wymianie opon należy upewnić się, że w oponach jest prawidłowe ciśnienie.
- Nieprawidłowy dobór opon, ich montaż, konserwacja lub serwisowanie wpływają na bezpieczeństwo pojazdu, a w konsekwencji mogą powodować wypadki i obrażenia. W razie wątpliwości należy skontaktować się z autoryzowanym serwisem lub producentem opon.

### Zużycie i uszkodzenia opon

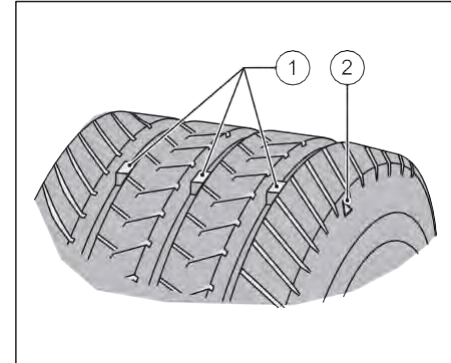

- ① Ślad zużycia.
- ② Lokalizacja oznaczenia zużycia.

W przypadku starcia bieżnika do 2 mm oponę należy wymienić, aby zapobiec poślizgowi bocznemu i aquaplaningowi. Gdy bieżnik zetrze się do 2 mm, na oponie pojawi się wskaźnik zużycia bieżnika. Gdy bieżnik zużyje się do poziomu tego wskaźnika, oznacza to, że opona jest zużyta i należy ją wymienić.

Opony należy okresowo sprawdzać pod kątem zużycia, pęknięć, wybrzuszeń lub

1

2

3

4

5

6

7

8

## Konserwacja i samodzielne

przedmiotów wbitych w bieżnik. W przypadku nadmiernego zużycia, wybruszenia lub głębokiego nacięcia, oponę należy wymienić. Opony mogą ulec uszkodzeniu podczas jazdy poza utwardzonymi drogami, dlatego zaleca się ich sprawdzanie po zakończeniu użytkowania. Jeśli wystąpi jeden z poniższych warunków, oponę należy wymienić:

1. Na oponie widoczne są co najmniej trzy oznaki zużycia.
2. Z gumy opony wystaje kord lub włókna.
3. Kord i włókna opony są widoczne w pęknięciach bieżnika lub ścian bocznych.
4. Wybruszenia lub rozwarstwienia opony
5. Opona jest przebita, porysowana lub uszkodzona w stopniu trudnym do naprawienia.
6. Od daty produkcji opony minęło 6 lub więcej lat.



### Ostrzeżenie

- Opony starzeją się z upływem czasu i należy je wymienić (w tym koła dojazdowe) po upływie sześciu lat, niezależnie od stopnia zużycia bieżnika.

## Wymiana opony i koła

Informacje na temat opon zatwierdzone przez producenta, a także liczne produkty związane z oponami i felgami można uzyskać w autoryzowanym serwisie. Ze względów bezpieczeństwa opony należy wymieniać parami, a nie pojedynczo.

Wszystkie cztery koła muszą być wyposażone w opony tej samej marki. Jeśli koło dojazdowe ma inny rozmiar niż opona używana w pojeździe, można jej używać tylko przez krótki czas w razie awarii, zachowując szczególną ostrożność. Podczas wymiany nowej opony należy upewnić się, że opona zamienna ma taki sam typ konstrukcji jak opona oryginalna.



### Ostrzeżenie

- Nie należy montować zdeformowanych kół lub opon, nawet jeśli zostały one naprawione. Takie koła lub opony mogą spowodować uszkodzenie konstrukcji i ulec nagłej awarii.
- W celu uzyskania optymalnej przyczepności zaleca się docieranie nowych opon. Należy zachować szczególną ostrożność i jeździć pojazdem płynnie i prawidłowo przez



### Ostrzeżenie

pierwsze 500 km.

- Używanie nieodpowiednich kół, śrub lub nakrętek kół może prowadzić do niebezpiecznych sytuacji. Ma to negatywny wpływ na hamowanie i prowadzenie pojazdu, powodując rozszczelnienie opony i utratę kontroli nad pojazdem. Może to spowodować wypadek i obrażenia ciała kierowcy lub innych osób. Dlatego należy używać właściwych kół, śrub i nakrętek.

**Zbieżność kół**

Podczas jazdy po płaskiej i prostej nawierzchni, jeśli pojazd zawsze przechyla się na jedną stronę lub zauważalne jest nierównomierne lub nieprawidłowe zużycie opon, należy wyważyć koła lub ustawić zbieżność. Jeśli przy normalnej prędkości kierownica lub fotel wibrują, konieczne jest wyważenie kół.

Oś przednia		
Wyrównanie kół	Zbieżność kół	$1 \pm 2$ mm
	Rozstaw kół	$0,5^\circ \pm 0,5^\circ$
	Nachylenie	$12^\circ \pm 0,75^\circ$
	Kąt wyprzedzenia	$3^\circ \pm 0,75^\circ$

1

2

3

4

5

6

7

8

